

¡Actuar y transformar!

Urbanismo táctico para mejorar la salud en el entorno local



Guía de urbanismo táctico para mejorar la salud en el entorno local

¡Actuar y transformar! Urbanismo táctico para mejorar la salud en el entorno local

Coordinación institucional

Área de Promoción de la Salud y Equidad, Subdirección General de Promoción, Prevención y Equidad en Salud, Ministerio de Sanidad.

Red Española de Ciudades Saludables, Federación Española de Municipios y Provincias (FEMP)

Grupo de trabajo

Equipo del Ministerio de Sanidad:

- Jara Cubillo Llanes
- Ana Gil Luciano
- María Terol Claramonte

Equipo de la Federación Española de Municipios y Provincias (FEMP):

- Gema Rodríguez López
- Francisco Javier Ruiz Martínez
- Marta Rodríguez-Gironés Arbolí

Equipo de TECH friendly:

- Xavier Arnau Sanchis
- Oihane Landaarroitajauregui Vecin
- Dune Márquez Martín
- Sara Sánchez Muñiz

Equipo de redacción y maquetación

TECH friendly:

- Sara Sánchez Muñiz, coordinación
- Oihane Landaarroitajauregui Vecin, gestión artística
- Xavier Arnau Sanchis, redacción
- Dune Márquez Martín, diseño y maquetación

Con la colaboración de

- Ministerio de Vivienda y Agenda Urbana, Subdirección General de Políticas Urbanas
- Ministerio de Transportes y Movilidad Sostenible:
 - Sheila Ferrer López
 - Antonio Pérez Peña

Elaborado en el marco del Convenio para la potenciación de la Red Española de Ciudades Saludables y la implementación local de la Estrategia de Promoción de la Salud y Prevención, suscrito por el Ministerio de Sanidad y la FEMP.

Cita sugerida

Ministerio de Sanidad y Federación Española de Municipios y Provincias. (2024).
¡Actuar y transformar! Urbanismo táctico para mejorar la salud en el entorno local.

© Ministerio de Sanidad

© Federación Española de Municipios y Provincias

NIPO papel: 133-25-062-X

NIPO en línea: 133-25-060-9

Depósito legal: M-15323-2025

Catálogo de Publicaciones de la Administración General del Estado

<https://cpage.mpr.gob.es/>

Introducción
Pág. 8

Metodología
Pág. 104

Entornos
urbanos
y salud
Pág. 16

Caja de
herramientas
Pág. 158

Qué es
Pág. 26

Conclusiones
Pág. 194

Ejemplos
inspiradores
Pág. 40

Bibliografía
Pág. 198

Urbanismo táctico

Introducción

Por qué
esta guía
Pág. 11



Metodología

Por qué esta guía

Los pueblos y ciudades son espacios donde se suceden constantemente procesos de cambio que requieren de la **creatividad, innovación y colaboración** de todas las personas que los habitan y trabajan. En este contexto, es importante abordar los retos actuales y futuros que estos lugares han de abordar, como es el caso de los relativos a la salud en los entornos habitados propios del siglo XXI.

A través de la **experimentación y de la prueba de distintas soluciones**, es posible equilibrar las diferentes dimensiones alrededor de la vida social y urbana, la salud, el bienestar personal y colectivo y la calidad de vida.

Por tanto, y en el marco de esta búsqueda por mejorar los entornos habitados, es necesario plantear propuestas para conseguir un **nuevo reparto del espacio público**, consiguiendo así entornos más saludables e inclusivos. Estos han de ser mudables, adaptativos, accesibles e igualitarios, de usos múltiples y con una densidad de actividades suficiente para sostener la complejidad de la vida urbana. Igualmente, aquellos enclaves no incluidos dentro de la definición exacta del espacio público (todo lugar exterior en la urbe donde cualquier persona puede estar y circular libremente en todo momento), pero que igualmente cumplen una función de provisión de servicios y bienes básicos y mantienen espacios exteriores, son considerados como aptos para formular en ellos soluciones innovadoras.

A su vez, la Administración Local mantiene un gran protagonismo en la construcción, junto con la ciudadanía, de una **ciudad más saludable**, que asuma el cambio espacial y social tan acelerado en la actualidad y que apueste por la diversidad que debe darse en la vida cotidiana.

La herramienta presentada en esta Guía es definida como urbanismo táctico. Se trata de un **mecanismo de intervención física** en el espacio público que establece soluciones de aplicación a corto plazo y con posibilidad de insertar cambios en caso de ser necesario. De esta manera, se permite generar dinámicas innovadoras dentro del ecosistema local y, al mismo tiempo, visibilizar problemáticas que atienden a la calidad y estado del espacio público. Son acciones puntuales, en muchas ocasiones experiencias piloto, al ser un concepto todavía

en desarrollo e implementación en el amplio decálogo de herramientas que toda administración local tiene a su alcance. No obstante, paulatinamente los conocimientos y aprendizajes compartidos sobre el urbanismo táctico son cada vez más habituales y evidencian una función beneficiosa sobre la comunidad afectada en concreto y sobre las redes sociales de pueblos y ciudades en general.

Por su parte, **ONU-Habitat define el urbanismo táctico** como un **proceso colaborativo para recuperar el espacio público y maximizar su valor compartido**. Se realiza a través de intervenciones ligeras, de bajo costo y rápida implementación para explorar alternativas de mejora de los espacios. Si las intervenciones traen beneficios y cambios positivos para la población, podrían realizarse de manera permanente¹.

“Esta Guía es una oportunidad para promover y proteger la salud de las personas”

Con estos avances, y también estos éxitos, se **sensibiliza a la población** sobre los beneficios de los proyectos urbanos de carácter táctico en cuanto a la mejora de la salud y la calidad de vida de la ciudadanía.

Todos los procesos de urbanismo táctico conciben

el **planteamiento previo de la intervención, diseño de la solución y el control posterior no como objeto cerrado sino como proceso abierto**. En estos, la **ciudadanía, como agente clave, participa** en el diseño y la gestión de los espacios públicos. Se trata de **procesos flexibles y reversibles**. Estos proyectos, en los que se utilizan materiales de bajo coste, podrían ser escalados posteriormente a otras partes de la localidad e, incluso, convertirlos en una medida estandarizada dentro de las políticas de la Entidad Local.

Con todo, el urbanismo táctico puede ser una

1. ONU-Habitat. (2021). Urbanismo táctico: elemento clave en la recuperación post-pandemia.

potente **herramienta para obtener una mejor calidad de vida y una mayor salud** entre la ciudadanía a la par de que se apuesta por cambios transitorios y luego permanentes en el espacio público.

Esta Guía se dirige a quienes toman las decisiones, personas planificadoras y diseñadoras del ámbito local, a profesionales del ámbito de los entornos habitados y su planificación, como sociólogos/as, antropólogos/as, ingenieros/as, arquitectos/as, geógrafos/as, ambientólogos/as y paisajistas, entre otros/as, y personal técnico de salud pública que deben abogar intersectorialmente por una ciudad más saludable y por una reorganización del reparto del espacio público a favor de la movilidad activa y de la convivencia.

En definitiva, esta Guía es una **oportunidad para promover y proteger la salud de las personas**, mejorar los entornos vividos en clave del bienestar humano y la calidad ambiental, promover un modelo de gobernanza más directo, aplicado sobre la vida cotidiana, e incluir al ecosistema innovador de todo lugar en procesos de transformación urbana. Igualmente, la Guía se complementa con las disposiciones de las Agendas Urbanas de todas las escalas, como son la Nueva Agenda Urbana, la Agenda Urbana Europea y la Agenda Urbana Española, de carácter internacional, comunitario y estatal, respectivamente. Es esta última la más próxima al contexto e intenciones de esta Guía¹.

Misión

La misión de esta Guía, aquella meta central que se persigue mediante su preparación, aprobación y difusión, es la de contribuir a la mejora de los espacios habitados a partir del ofrecimiento de nuevas técnicas de intervención que ayuden a personas planificadoras, técnicas y tomadoras de decisión de las Entidades Locales. De esta manera, planificar procesos de

1. Agenda Urbana Española (AUE). (s. f.).

urbanismo táctico de forma exitosa a partir de lo mostrado en la Guía es el objetivo derivado central, consiguiendo promocionar entornos urbanos más saludables, de manera práctica y pragmática.

Visión

La visión del documento se circunscribe a una mirada amplia donde pueblos y ciudades protegen y promocionan la salud de las personas y de los ecosistemas naturales y urbanos, siempre bajo el enfoque de salud en todas las políticas y como pieza clave para la autonomía e independencia de la ciudadanía.

Valores

Los valores aplicados a la Guía y que son respetados e incluidos a lo largo de ella, tanto de forma implícita como explícita, son la equidad, la acción intersectorial y la participación. Son los aspectos mínimos que han de incluirse no solamente en este texto, sino también en todos aquellos, tanto teóricos como prácticos, que se deriven del mismo.

Objetivos específicos de la Guía

La Guía busca aportar a personas tomadoras de decisión y planificadoras de las Entidades Locales diversas herramientas que faciliten y permitan aprender o mejorar destrezas des-

de la función pública. Por tanto, los objetivos específicos de esta Guía de Urbanismo Táctico para la salud derivan en la obtención de capacidades, más allá del objetivo central de publicar un manual accesible, actualizado y bien documentado, como son:

Mejorar la capacidad de análisis e investigación

Para poder diagnosticar un entorno urbano previo al desarrollo del proceso de urbanismo táctico desde cero.

Permitir el aprendizaje de técnicas de investigación y metodología aplicada

Para poder planificar el proyecto, incorporando participación ciudadana y encomendando la transferencia o escalabilidad de lo aprendido para futuros proyectos.

Insertar parámetros de autonomía y autogestión en el sistema de aprendizaje paralelo

Para permitir a todo agente promotor del urbanismo táctico adquirir los conocimientos necesarios para desarrollar de forma autónoma e independiente proyectos propios, con cierto nivel innovador y adaptativo y acrecentando su capacidad para replicarlos a futuro y compartirlos a otros agentes.

Motivar el conocimiento de componentes y materiales

Se trata de la caja de herramientas de esta Guía, que propone materiales prácticos concretos para la ejecución del proyecto que, en algunos casos, pueden ser vinculadas a los avances tec-

nológicos y digitales actuales.

Transformar la visión del modelo predominante de gestión y planificación de los entornos habitados

Para garantizar la adaptación de los contenidos aprendidos a la gran diversidad de territorios, pueblos y ciudades de España en cuanto a tamaño, ubicación y características territoriales, ambientales y climáticas, morfología urbana, estado y calidad del espacio público, etc.

Instar en el conocimiento del escenario urbano

Para dinamizar el ecosistema local en proyectos de urbanismo táctico orientado a la salud de forma sistemática y gradual en las políticas públicas de consistorios de todo el país.

Participar en la cocreación de espacios de lo cotidiano

Para perfeccionar y mejorar las ratios de calidad, durabilidad, sostenibilidad e impacto en el diseño y puesta en marcha de soluciones.

Popularizar los estudios urbanos como fuente de conocimiento comunitario

Para establecer canales de cooperación e intercambio de información entre agentes diversos.

“Las ciudades
tienen la capacidad
de proveer algo
para cada uno de
sus habitantes,
solo porque, y solo
cuando, son creadas
para todos”

- Jane Jacobs

Urbanismo táctico

Entornos urbanos y salud

Entornos
urbanos
y estilos
de vida
Pág. 19

Entornos
urbanos
y salud
comunitaria
Pág. 20

Entornos
urbanos y
desigualdades
sociales en
salud
Pág. 20

Salud
ambiental
Pág. 21

El entorno urbano y la salud están directamente relacionados: nuestra salud depende de las circunstancias en las que las personas nacen, crecen, viven, trabajan y envejecen.

Estas circunstancias engloban todo aquello que rodea al ser humano: son las condiciones socioeconómicas, la cultura y valores de la sociedad, las políticas que estén en marcha, el tipo y las condiciones de trabajo, la educación, el género, las condiciones de vivienda, los servicios sanitarios, etc. A estas circunstancias se las denomina determinantes sociales de la salud, que pueden distribuirse de manera desigual en la población produciendo desigualdades sociales o inequidades en salud, que son injustas y evitables.

Los factores medioambientales tienen un gran peso como determinante social de la salud. Según la OMS, el 23% de la mortalidad a nivel global está vinculada a factores medioambientales¹.

Pero los determinantes sociales, incluido el medioambiente, la arquitectura y el urbanismo, también pueden ser una fuente de salud, ya que pueden generar las condiciones para que las personas consigan alcanzar altos niveles bienestar. Por ello, es importante incorporar esta doble mirada sobre el entorno urbano, identificando déficits y necesidades, para poder dar respuesta a las mismas y minimizar sus efectos negativos, así como identificando riquezas, oportunidades, habilidades, capacidades o recursos para ganar salud.

Dentro de este binomio entre entornos habitados y salud, resulta esencial exponer que existe un gran abanico de afecciones sobre las personas en caso de habitar y trabajar en enclaves alejados de parámetros de salubridad, higiene, suministro, esparcimiento, convivencia, adaptabilidad y quietud. La psicología ambiental demuestra que habitar lugares mal diseñados para las necesidades cotidianas actuales impacta notoriamente en nuestra calidad de vida y en nuestra salud (entendida esta como el estado de bienestar físico, psíquico y social). De este modo, los impactos no derivan irremediamente en el deceso de las personas sino más bien en un empeoramiento paulatino de su salud.

Pero, como ya hemos visto, los entornos urbanos también pueden ser fuente de salud y bienestar. Las personas que viven en zonas urbanas caminables tienen mayores niveles de actividad física y de capital social, tienen más probabilidad de conocer a sus vecinos y de interactuar socialmente y confiar en otros². Resulta evidente señalar también que **los espacios verdes son importantes espacios públicos en cualquier lugar poblado**. Ofrecen soluciones a la repercusión de la urbanización rápida, mal planificada y poco sostenible en la salud y el bienestar de la ciudadanía, enriquecen la vida diaria debido a un aumento de la complejidad del escenario habitado y ofer-

1. Ministerio de Sanidad (s. f.). [Salud y Medio Ambiente](#).

2. World Health Organization (WHO). Regional Office for Europe. (2019). [Healthy, prosperous lives for all: the European Health Equity Status Report](#).

tan servicios ecosistémicos a poca distancia de donde se requieren¹. Los beneficios sociales y económicos de los espacios verdes urbanos son igualmente importantes, y deben estudiarse en el contexto de cuestiones de interés mundial como el cambio climático y de otras prioridades establecidas en los Objetivos de Desarrollo Sostenible², incluidas las ciudades cuidadoras, la salud pública y la conservación de la naturaleza.

Entornos urbanos y estilos de vida

El diseño urbano puede contribuir a la creación de entornos que promuevan estilos de vida saludables de manera orgánica.

Calles más amigables para los peatones, carriles bici seguros y espacios verdes y azules de calidad son solo algunos ejemplos de iniciativas que catalizan de forma positiva el cambio de comportamientos de la ciudadanía, al contar con un entorno propicio que invita a la actividad.

Además de los beneficios evidentes de la mitigación del cambio climático y la reducción de la contaminación atmosférica y acústica, los parques, los espacios verdes y los cursos de agua

1. World Health Organization (WHO). Regional Office for Europe. (2016). [Urban Green Space and Health: Intervention Impacts and Effectiveness](#).

2. Organización de las Naciones Unidas. (2015). [Resolución de la Asamblea General de Naciones Unidas sobre la Agenda 2030 para el Desarrollo Sostenible](#).

ayudan a reducir la exposición a un factor de riesgo muy importante vinculado a las enfermedades no transmisibles como es la inactividad física. Ocurre lo mismo con espacios públicos mejor equipados en infraestructuras de servicios urbanos, como bancos, fuentes, luminarias o papeleras. Poder contar con entornos mejor preparados y equipados supone, en definitiva, brindar a la gente la oportunidad de tener un atractivo fuera del hogar y salir de este más a menudo para realizar actividades físicas y de ocio, evitando especialmente dinámicas de aislamiento y soledad.

A nivel de bienestar emocional, los espacios verdes y abiertos reducen el riesgo de mala salud, particularmente en relación a ansiedad, depresión, enfermedad respiratoria, y ayudan a recuperarse de la enfermedad³.

Por tanto, en línea con el Objetivo Estratégico número 2 de la Agenda Urbana Española, denominado Evitar la dispersión urbana y revitalizar la ciudad existente, **las inversiones en la transformación del espacio público son un modo eficaz y económico de promover estilos de vida saludables y bienestar emocional⁴.**

El urbanismo puede promover la salud y el bienestar de las personas de diversas maneras mediante el urbanismo táctico. Algunos ejemplos concretos son:

- La creación de espacios verdes, como los parques y jardines, ofrece oportunidades para la actividad física y el ocio al aire libre y mejora el bienestar emocional⁵.

3. World Health Organization (WHO). Regional Office for Europe. (2013). [Review of social determinants and the health divide in the WHO European Region: executive summary](#).

4. Yáñez, D. V., Barboza, E. P., Cirach, M., Daher, C., Nieuwenhuijsen, M., & Mueller, N. (2023). An urban green space intervention with benefits for mental health: A health impact assessment of the Barcelona "Eixos Verds" Plan. [Environment International](#), 174.

5. Nieuwenhuijsen, M., Dadvand, P., Márquez, S., Bartoll, X., Barboza, E. P., Cirach, M., Borrell, C., & Zijlema, W. L. (2022). [The evaluation of the 3-30-300 green space rule and mental health](#). [Environmental Research](#), 215.

- La promoción de la movilidad activa (caminar e ir en bicicleta), es una forma de actividad física que puede ayudar a reducir el riesgo de enfermedades crónicas y de comprometer la mejora del estado de la comunidad local¹.
- La correcta planificación de entornos urbanos seguros y saludables², integrados, complejos y dinámicos, con bajas tasas de delincuencia y contaminación, contribuyen a mejorar la salud de las personas.
- Prestar la debida atención a la calidad de la arquitectura³ y del entorno construido incide también en el bienestar emocional. Una pequeña actuación de pintura en fachadas o concurso de murales en muros o medianeras pueda tener consecuencias exponencial mente positivas en el estado de ánimo de los vecinos.

Estudiar la salud en el marco del urbanismo supone, en última instancia, entender que la ciudad es un componente más dentro de un amplio conjunto de factores que afectan a la sociedad moderna y su bienestar.

Entornos urbanos y desigualdades sociales en salud

Es posible reducir las desigualdades en salud entre

1. Sudimac, S., Sale, V., & Kühn, S. (2022). [How nature nurtures: Amygdala activity decreases as the result of a one-hour walk in nature. Molecular Psychiatry, 27\(11\), 4446-4452.](#)
2. Ministerio de Sanidad y Federación Española de Municipios y Provincias. (2022). [Guía para planificar Ciudades Saludables.](#)
3. [Ley 9/2022, de 14 de junio, de Calidad de la Arquitectura.](#)

las diferentes comunidades, abordando múltiples factores que generan desigualdad en los entornos habitados que acaba afectando al bienestar de las personas, como la segregación socioespacial, la falta de accesibilidad, las infraestructuras con efecto barrera, la dotación de equipamientos y servicios públicos relacionados con la salud o la diversidad y mixtura social.

Resulta oportuno señalar que los **grupos de personas en situación de mayor vulnerabilidad** suelen vivir en barrios con **poco espacio verde disponible**⁴. Igualmente, los estudios señalan que las personas con menos recursos económicos son, potencialmente, las que más se pueden llegar a beneficiar de la mejora del acceso a los espacios verdes urbanos. En cambio, son las que habitan en zonas de mayores ingresos las que suelen ser sujeto de este tipo de intervenciones de verde urbano. Esto, en parte, se debe a que, donde habitan las rentas más bajas, la planificación en origen diseñó un espacio público de escasa calidad, orientado meramente al tránsito rápido de personas y mercancías. También a que, debido a dinámicas de movilidad interna de la población, la que ostenta menor capacidad financiera es desplazada a entornos más degradados y en decaimiento al incrementar el valor del suelo los espacios con mejores y más completos servicios ecosistémicos donde el verde urbano es un componente sumamente relevante.

Por tanto, reducir las desigualdades socioeconómicas en cuanto a disponibilidad de espacios verdes urbanos y mejora del entorno urbano puede ayudar a reducir las desigualdades en la salud vinculadas a los ingresos, el origen, la condición física heredada y adquirida en el contexto de la discapacidad y diversidad funcional y otros factores socioeconómicos y demográficos.

Los procesos de urbanismo táctico tienen reflejo en cuestiones del espacio público como **la movilidad, el tráfico y la accesibilidad, la mixticidad de usos del espacio público, el paisaje urbano, etc.** Gestionar estos aspectos de forma garantista y participativa conduce inexorablemente a la mejora equitativa de los condicionantes de salud de la población.

4. Priego, C., Breuste, J., & Rojas, J. (2011). [Naturaleza para ricos y para pobres: la influencia del status socioeconómico y cultural en el uso de la naturaleza. Ambientalia. Revista interdisciplinaria de las Ciencias Sociales, 2,2\(7\).](#)

Entornos urbanos y salud comunitaria

La salud comunitaria es la expresión colectiva de la salud individual y grupal en una comunidad definida, determinada por la interacción entre las características individuales y familiares, el medio social, cultural y ambiental, así como los servicios de salud, los recursos comunitarios y la influencia de factores sociales, económicos, políticos y globales^{1 2}.

En España, habitualmente se realiza este análisis a nivel de barrio, habiendo sido **detectadas claras y evidentes diferencias entre ellos según la calidad de su espacio público y el nivel de salud de sus habitantes.**

Las personas que viven en barrios caminables tienen mayores niveles de actividad física y de capital social, tienen más probabilidades de conocer a sus vecinos y de interactuar socialmente y confiar en otro.

Habitar en comunidades cohesionadas y fuertes permite a sus habitantes mejorar su salud personal, así como contribuir a la promoción de la salud de la comunidad. Es decir, los ba-

1. Ministerio de Sanidad. Dirección General de Salud Pública. Subdirección General de Promoción, Prevención y Calidad. (2021). Acción comunitaria para ganar salud. O cómo trabajar en red para mejorar las condiciones de vida.

2. Armas, C., Hernán, M., & Cofiño, R. (2018). ¿De qué hablamos cuando hablamos de «salud comunitaria»? Informe SESPAS 2018. Gaceta Sanitaria (32), 5-12.

rios saludables impactan positivamente en el desarrollo personal de la ciudadanía y mejoran el estado de las comunidades.

En este sentido es **imprescindible recuperar y potenciar los entornos habitados como lugares de encuentro y esparcimiento**, donde poder dar un paseo, patinar o montar en bicicleta, pero también donde trabajar, compartir e intercambiar. En definitiva, entornos en los que las personas puedan relacionarse.

Para ello son fundamentales la participación de la comunidad, la colaboración intersectorial y la atención a las desigualdades en salud, así como la cooperación entre administraciones y agentes líderes de las comunidades.

Salud ambiental

La salud y el bienestar son dos conceptos relacionados con las características del entorno. En **el caso de la salud ambiental**, que está también interrelacionada con las otras dimensiones, **se centra, esencialmente, en factores externos que impactan en dicho bienestar**, directa o indirectamente. Desde la Organización Mundial de la Salud (OMS) se identifican factores de riesgo del medio que tienen una incidencia negativa sobre la salud de la ciudadanía.

Los más destacables y notorios son la contaminación del aire, el ruido ambiental, la radiación ultravioleta, un sistema de abastecimiento y saneamiento deficiente, la reutilización de aguas residuales o el cambio climático. A continuación, se describen algunos de los factores externos que pueden repercutir en la salud:

Contaminación del aire

Se trata de una de las mayores amenazas ambientales para la salud humana, según la OMS, ya que contaminantes como el ozono (O₃), los óxidos de nitrógeno (NO_x) y de azufre (SO₂) o las partículas PM₁₀ y PM_{2,5} provocan graves riesgos para la salud. Este mismo organismo estimó que en el 2019 más de 4 millones de muertes de carácter prematuro anuales fueron consecuencia de la contaminación del aire exterior¹. Además de los fallecimientos, en función del tiempo de exposición, los efectos pueden ir desde el asma, efectos a nivel cardiovascular o efectos sobre el sistema nervioso central de niños.

Según el estudio de Orientaciones sobre la calidad del aire de 2021 publicado por la Organización Mundial de la Salud, España mantiene una situación grave por lo que respecta a la contaminación del aire, especialmente en las zonas urbanas y más densamente pobladas. En Europa, se considera que al menos 400.000 muertes prematuras son causadas por este fenómeno cada año². Además de los fallecimientos directos, la Agencia Europea de Medio Ambiente (AEMA) señala que este tipo de contaminación causa 25.500 muertes prematuras al año en nuestro país³. De acuerdo con los estándares de la OMS, más restrictivos que los de la UE, en el año 2022 toda la población española respiró aire contaminado (Ecologistas en Acción, 2023)⁴. Esto, sumado a las altas temperaturas que cada vez son más recurrentes, junto con otros factores, hacen que empeore la situación.

1. World Health Organization (WHO). (2022). [Contaminación del aire ambiente \(exterior\)](#).

2. Organización Mundial de la Salud. (2021). [WHO global air quality guidelines: particulate matter \(PM_{2.5} and PM₁₀\), ozone, nitrogen dioxide, sulfur dioxide and carbon monoxide](#).

3. European Environment Agency. (2022). [Muertes prematuras atribuibles a la contaminación atmosférica](#).

4. Ecologistas en Acción. (2023). [La calidad del aire en el Estado español durante 2022](#).

Contaminación acústica

Se produce cuando en el ambiente hay presencia de ruidos o vibraciones que implican molestias o riesgos para las personas, y se considera, por la OMS, la segunda causa ambiental de problemas de salud. En los ámbitos urbanos, el tráfico rodado es una de las causas más directas del ruido. Entre los efectos que se pueden experimentar: alteraciones del sueño, efectos sobre los sistemas cardiovascular y metabólico, deficiencias cognitivas, etc.

A nivel europeo, de acuerdo con un informe de la AEMA⁵, el 20% de la población (alrededor de 100 millones de personas), está expuesto a niveles de ruido prolongados que son perjudiciales, llegando a estimar que 12.000 muertes prematuras se deben al ruido ambiental.

Por ejemplo, habitar entornos ruidosos con alta densidad de tráfico motorizado supone una peor calidad del descanso⁶ y, por consiguiente, una mayor probabilidad de padecer patologías relacionadas con el sueño y enfermedades cardiovasculares.

Contaminación lumínica

Este tipo de contaminación se produce por las emisiones de luz de fuentes artificiales con una intensidad alta y dirigidas al cielo, en lugar de al suelo.

En cuanto a sus impactos sobre la salud humana, el más importante es la alteración de los

5. European Environment Agency. (2020). [Environmental noise in Europe. Publications Office of the European Union, 22/2019](#).

6. European Environment Agency. (2011). [Garantizar la calidad de vida en las ciudades de Europa](#).

patrones de sueño y vigilia (ritmo circadiano), y las consecuencias que ello conlleva, como son la disminución en la producción de melatonina, el insomnio, la falta de capacidad de atención y concentración, el estrés, la irritabilidad, la ansiedad, la depresión, la angustia reactiva, psicopatías complejas, etc¹.

Para contribuir de forma positiva a la reducción de la contaminación lumínica en nuestros pueblos y ciudades, es importante ajustar la cantidad de luz instalada, apagarla cuando no sea necesaria, optar por luz naranja o blanca cálida siempre que sea posible o ubicar la luz hacia los puntos que realmente necesitan iluminación, por ejemplo. Además, los sistemas de iluminación pública están estrechamente relacionados con el desarrollo de las soluciones Smart cities. Los entornos habitados inteligentes pueden potenciar la instalación de sistemas de alumbrado con sensorización de paso y autorregulación de potencia de iluminación para así acrecentar su capacidad de ahorro energético y disminuir su contribución a la contaminación lumínica, aunque siempre atendiendo a los factores de confort y seguridad en el espacio público.

Infraestructura verde y azul

La presencia de espacios verdes y azules de calidad y accesibles son una de las respuestas más eficientes para mejorar la salud ambiental, puesto que tiene incidencia positiva en el resto de factores externos que se están presentando. Es innato al ser humano la necesidad de naturaleza y contacto con seres vivos, que es lo que se conoce como biofilia, término descrito por primera vez por el psicoanalista Erich Fromm y empleado por el biólogo Edward O. Wilson. Con independencia de la medida en

1. Chepesiuk, R. (2010). Extrañando la oscuridad: los efectos de la contaminación lumínica sobre la salud. *Salud Pública de México*, 52(5), 468-477.

que las personas sientan la biofilia, distintos estudios demuestran que pasar tiempo en la naturaleza es beneficioso para la salud humana. De hecho, en un estudio realizado en la ciudad de Cuenca con más de 170 niños se demostró que aquellos con un mayor contacto con áreas verdes presentaban menos estrés que los que tuvieron menor contacto con el mundo natural (Corraliza y Collado, 2011)². Esto se conoce como efecto moderador de la naturaleza.

A escala municipal, ya son muchas las iniciativas desplegadas para la promoción de la infraestructura verde en el marco de los Planes de Acción Local de la AUE. En general, el papel de los servicios ecosistémicos es fundamental para garantizar el impacto positivo en la salud de las personas, especialmente si se busca actuar desde la escala institucional más cercana a la población³.

Los espacios verdes y azules presentan distintos beneficios para la salud y el bienestar, y es que la exposición a estas áreas puede ser psicológica y fisiológicamente reparadora al promover la salud mental (bosques terapéuticos) (Richardson et al., 2013)⁴, la reducción de la mortalidad no accidental (Villeneuve et al., 2012)⁵, la reducción de la presión arterial y los niveles de estrés (Pretty et al., 2005)⁶, entre otros. Además, mejora la salud física al favorecer estilos de vida más activos y saludables. También tiene efectos sobre los comportamientos sociales, generando conductas menos agresivas (Kuo y Sullivan, 2001)⁷.

2. Corraliza, J. A. y Collado, S. (2011). La naturaleza cercana como moderadora del estrés infantil. *Psicothema*, 23(2), 221-226.

3. Federación Española de Municipios y Provincias (FEMP) (2019). *Guía Divulgativa de la Infraestructura Verde Municipal*.

4. Richardson, E. A., Pearce, J., Mitchell, R. y Kingham, S. (2013). Role of physical activity in the relationship between urban green space and health. *Public health*, (127), 318-324.

5. Villeneuve, P. J., Jerrett, M., Su, J. G., Burnett, R. T., Chen, H., Wheeler, A. J. y Goldberg, M. S. (2012). A cohort study relating urban green space with mortality in Ontario, Canada. *Environmental Research*, (115), 51-58.

6. Pretty, J., Peacock, J., Sellens, M. y Griffin, M. (2005). The mental and physical health outcomes of green exercise. *International journal of environmental health research*, (15), 319-337.

7. Kuo, F. y Sullivan, W. (2001). Environment and crime in the inner city: Does vegetation reduce crime? *Environment & Behavior*, 33(3), 343-367.

Las infraestructuras azules constituyen iniciativas donde el agua es protagonista y aporta determinados beneficios que comúnmente se retroalimentan con los aportados por la infraestructura verde. El redescubrimiento de las infraestructuras azules se ha producido paralelamente a la identificación del suministro, eficiencia y gestión del agua como aspectos esenciales para luchar contra los efectos del cambio climático y de la inequidad social y ambiental, así como de ser un concepto innovador y con gran capacidad para ofrecer soluciones hasta ahora poco conocidas¹.

Radiación ultravioleta

La radiación ultravioleta (UV) es necesaria para la producción de vitamina D, pero la sobreexposición puede provocar efectos negativos sobre la salud, especialmente sobre las zonas expuestas (piel y ojos) y el sistema inmune. Entre estos efectos se encuentran el cáncer de piel, la fotodermatitis, la degeneración macular o la supresión de la inmunidad celular, por citar algunos ejemplos.

Según la OMS, la exposición excesiva causó en el año 2020 aproximadamente 1,2 millones de nuevos casos de cáncer de piel distinto del melanoma². Los entornos habitados deben equilibrar el tipo y estado de sus espacios públicos y equipamientos para ser capaces de proteger de este tipo de patologías a las personas usuarias, promoviendo la existencia de sombras artificiales o naturales y puntos de avituallamiento de agua.

1. Magdaleno, F., Cortés, F.M., y Molina, B. (2018). *Infraestructuras verdes y azules: estrategias de adaptación y mitigación ante el cambio climático*. Cedex, 191.

2. World Health Organization (WHO) (2022). *Radiación ultravioleta*.

Cambio climático

El medio urbano sufre ya impactos específicos derivados del cambio climático, que imponen retos como la integración de la adaptación en la planificación urbanística, el abastecimiento de agua o la gestión de los espacios verdes, entre otros. Cabe destacar, dentro de este nuevo contexto climático, el fenómeno de las islas de calor, el cual afecta directamente a la salud y a la actividad económica de ciudades y pueblos. La ocupación del suelo, la distribución de usos y actividades en el territorio urbano, así como la propia construcción de los edificios —residenciales, equipamientos públicos, empresas y oficinas, etc.—, deben tener en consideración las características actuales y futuras del clima y los posibles riesgos climáticos, con el fin de minimizar los daños y preservar la salud y bienestar de la ciudadanía³.

La situación de emergencia climática actual como consecuencia de la actividad antrópica, entraña riesgos para la población. Los eventos meteorológicos extremos, como las inundaciones y las sequías, las olas de calor⁴ o de frío, por ejemplo, inciden de forma directa en la salud humana. La OMS estima que el cambio climático causará 250.000 defunciones adicionales al año entre 2030 y 2050 como consecuencia de las modificaciones de las enfermedades⁵, especialmente las transmitidas por vectores como el dengue o la malaria. En poblaciones de países más desarrollados, estas problemáticas epidemiológicas, hasta el momento mayormente superadas o controladas, están regresando tras décadas de desaparición.

3. FEMP-Red Española de Ciudades por el Clima. (2015). *Medidas para la mitigación y la adaptación al cambio climático en el planeamiento urbano: Guía metodológica*.

4. Choi, Hayon Michelle y otros. (2022). *Effect modification of greenness on the association between heat and mortality: A multi-city multi-country study*. *EBioMedicine*, 84.

5. Ministerio de Sanidad (s. f.). *Cambio climático y salud*.

El cambio climático tiene implicaciones sistémicas, por lo que los impactos sobre la salud pueden venir por diferentes vías, como los efectos en cascada tras los eventos meteorológicos mencionados: aguas y suelos contaminados, destrucción de áreas verdes, aumento de los niveles de ozono y 'bloqueo atmosférico' por las altas temperaturas, olas de calor o de frío cada vez más recurrentes y prolongadas en el tiempo, en especial las primeras, etc.

En este contexto, ya son numerosos los efectos directos sobre la salud producidos por el cambio climático¹. Las lesiones, enfermedades y defunciones por fenómenos meteorológicos extremos suponen un agravamiento de las enfermedades de tipo circulatorio y respiratorio, en parte debido al aumento de la exposición a aeroalérgenos y a la mayor presencia de partículas contaminantes. Se agravarán también las enfermedades transmitidas por los alimentos y el agua, fundamentalmente debido al crecimiento, supervivencia y transmisión de microbios patógenos y el cambio de la distribución geográfica y estacional de enfermedades como las mencionadas anteriormente, todo ello en un contexto de crisis ecológica y alteración de las lógicas naturales.

De la misma manera, transitar y permanecer en espacios escasamente preparados para las condiciones ambientales del lugar, como son las climáticas y meteorológicas habituales, supone un riesgo directo para las personas. Plazas y calles sin arbolado, con apenas sombra artificial debido a un mal diseño de las edificaciones, disparan la probabilidad de sufrir golpes de calor.

1. World Health Organization (WHO) (s. f.). Cambio climático y salud.

Esta alteración de las variables naturales supondrá, igualmente, una caída en la producción de alimentos e impactará directamente en la alimentación de los grupos más vulnerables, aumentando el riesgo de desnutrición de poblaciones enteras y efectos crónicos por retraso del crecimiento en infantes. Igualmente, el cambio climático ya induce a desplazamientos forzados habiendo convertido a cientos de miles de personas en refugiadas climáticas, suponiendo esto un agravamiento directo en su calidad de vida y salud.

De esta forma y a modo de resumen, el conjunto de factores que influyen en la salud de los entornos habitados suponen un compendio de motivaciones para que profesionales de la gestión urbana y expertos en salud pública cooperen en la promoción de espacios saludables y seguros para las personas.

Urbanismo táctico

Qué es

Evolución
Pág. 28

Principios
Pág. 32

Objetivos
Pág. 34

Participación
ciudadana
como eje
central
Pág. 38

Qué es

Evolución

Los espacios urbanos nunca están terminados. Sufren constantes transformaciones para reaccionar a desafíos emergentes, especialmente en tiempos de crisis que requieren innovación y adaptación continua. Así, las soluciones que fueron propuestas ayer para abordar problemáticas en un barrio, pueblo o ciudad, hoy pueden requerir ser actualizadas de nuevo.

El urbanismo táctico surge como una respuesta a los modelos tradicionales de planificación urbana, a menudo lentos, costosos y rígidos. Se trata de un enfoque más flexible, ágil y centrado en las personas que alberga un gran potencial para su implantación en los Planes de Acción Local de la AUE.

Con raíces en el activismo ciudadano y la puesta en valor del espacio público, ha evolucionado hasta convertirse en una

herramienta de planificación adoptada tanto por agentes sociales como por administraciones públicas.

Desafíos comunes de muchos entornos urbanos, como el deterioro del espacio público, la falta de áreas verdes o la reducción de espacios para caminar o ir en bici o espacios de encuentro, han requerido en las últimas décadas las soluciones más ágiles y participativas del urbanismo táctico.

1914 Nueva York
Programa “Play Streets”

1965 Seattle
Open Streets
Atlanta
Streets Alive

1970s Bogotá/Sao Paulo
Movimiento de reapropiación temporal de las calles



1974 Bogotá
Ciclovías
Cierre temporal de ejes viarios al tráfico rodado
120 km ciclables

1975
Proyecto “Public Spaces” de Fred Kent

1980s-1990s Curitiba
Urbanismo “pop-up” en favelas

2005 San Francisco
“PARK(ing) Day” del colectivo Rebar
Comienza el Urbanismo Táctico

2009 Nueva York
Plaza Program

2010 Otros lugares
Se extiende el PARK(ing) Day



2012
Mike Lydon define Urbanismo Táctico: “acciones a corto plazo para un cambio a largo plazo”

2020¹
Pueblos y ciudades aprovechan el potencial de estos métodos para reorganizar el espacio público post-covid.

1. Por ejemplo, múltiples ciudades ponen en marcha carriles bici pop-up (provisionales), que posteriormente se consolidaron en intervenciones permanentes. Ministerio de Transportes y Movilidad Sostenible, 2023. *Guía de Recomendaciones para el diseño de Infraestructura Ciclista*.

Como se explica en la línea de tiempo, ya a lo largo del último cuarto del siglo XX se realizaron algunas actuaciones relacionadas con un enfoque similar al urbanismo táctico. No obstante, es posible datar el inicio más formal en 2005, en San Francisco. El colectivo de artistas Rebar llevó a cabo una intervención urbana espontánea y efímera, alquilando una plaza de aparcamiento para alojar una cafetería. A esto le siguió la implementación de jardines comunitarios, *parklets* (actuaciones en aparcamientos en línea),

actuaciones artísticas en la calle, instalaciones efímeras, microarquitectura, etc. Estas intervenciones buscaban la reapropiación ciudadana del espacio público de una forma divertida y festiva, generando al mismo tiempo un debate sobre su potencial de desarrollo.

El concepto fue posteriormente teorizado y popularizado por Mike Lydon en 2010: “Tactical Urbanism –Acción a corto plazo– cambio a largo plazo”.

Fotografía [Katrina Thomas, 1968, NYC Parks Photo Archive](#)



Fotografía Marc Gómez bajo licencia CC BY-NC-ND 4.0

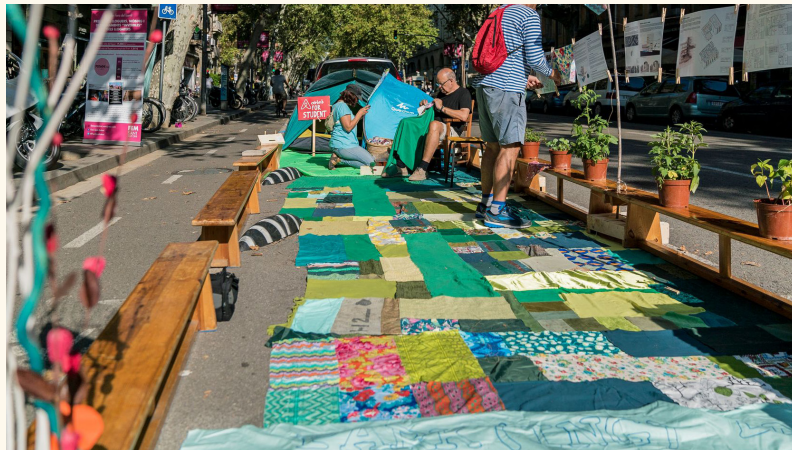

Fotografía PARK(ing) Day



Fotografía PARK(ing) Day



Qué es

Principios

El urbanismo táctico convierte en laboratorios urbanos a los pueblos y ciudades.



El urbanismo táctico convierte en laboratorios urbanos a los pueblos y ciudades, un espacio de experimentación e innovación en la que tanto profesionales como ciudadanía pueden participar en la evolución y desarrollo de su entorno.

Los principios fundamentales de este tipo de proyectos, en aras de una simplificación, agilización y experimentación de los proyectos urbanos, son los siguientes:

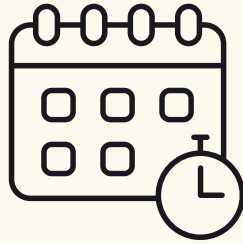

Corto plazo

Compromiso y expectativas a corto plazo y realista.

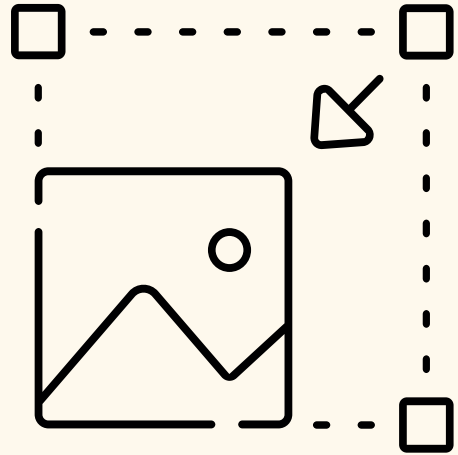

Pequeña escala

Antes de realizar grandes cambios, se pueden llevar a cabo pruebas temporales para evaluar la viabilidad y aceptación de una idea.

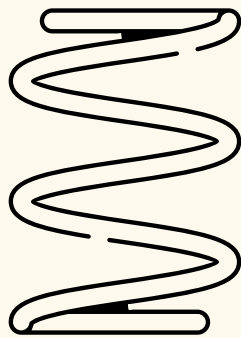

Flexibilidad

Las soluciones deben ser reversibles y adaptativas, permitiendo ajustes basados en las respuestas y necesidades de la comunidad.



Bajo presupuesto

Intervenciones como pintura, palets, macetas y mobiliario temporal pueden transformar espacios de manera efectiva y económica. Además, esto supone bajo riesgo sin mermar la probabilidad de éxito.

Qué es

Objetivos

La transformación de los entornos habitados mediante urbanismo táctico orientado a la salud es compleja y requiere de una visión holística de cada situación concreta.

No obstante, pese a la especificidad requerida en cada proyecto de urbanismo táctico, se mantienen una serie de **objetivos centrales** que pueden ser igualmente entendidos

como piezas clave para asegurar el éxito de todo proceso táctico. Estos corresponden al siguiente decálogo:

Mejorar la calidad de vida de la ciudadanía

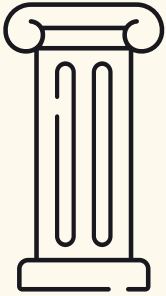

De forma clara y concisa, abordando retos y problemáticas que suponen una merma en su bienestar. Los proyectos de urbanismo táctico han de resolver disfunciones del espacio público poniendo a la persona y a los derechos ciudadanos en el centro.

Mejorar la relación de la ciudadanía con los espacios públicos vividos

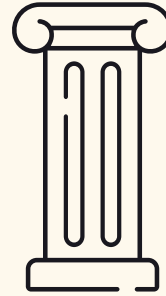

Tornándolos más accesibles, seguros, confortables, mudables y operativos.

Contribuir a la mejora de la eficiencia del metabolismo urbano

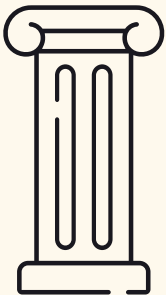

Es decir, poner en marcha toda iniciativa paralela al urbanismo táctico que permita que este sea más sostenible, eficaz, de bajo impacto, duradero y paisajísticamente integrado, como pueden ser las variables de los materiales y los procesos de elaboración y construcción de la obra.

Incluir a la población en la toma de decisiones de los proyectos

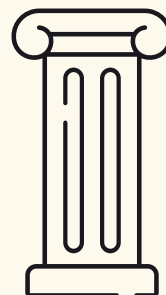

Dotarla de cierta autonomía en determinados casos. La **participación ciudadana** es una herramienta básica que debe ser considerada por las autoridades en el momento de iniciar o plantear un proyecto táctico. Para ello, es importante incluir respuestas a las demandas y requisitos ciudadanos.

Innovar

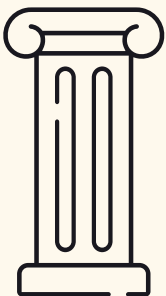

Se ha de potenciar la capacidad para probar y evaluar nuevas ideas y formas de hacer y entender la intervención urbana.

Por otra parte, es importante recalcar la necesidad de contar con ciertos objetivos específicos que estructuran los primeros. Estos implican una mayor diversidad de maneras de hacer y entender el urbanismo táctico orientado a la salud y lo dotan de una mayor flexibilidad y adaptabilidad. Cabe destacar, en este sentido:

Crear nuevos espacios o renovar los existentes



Para que fomenten caminar e ir en bici, para crear espacios de encuentro y crear comunidad.

Reducir la contaminación atmosférica y acústica



Así como otras formas de contaminación o fuentes de generación de patologías y enfermedades en la población.

Promover la actividad económica local



Facilitar dinámicas de encuentro y ocio público que afecten positiva y directamente a los negocios próximos.

Mejorar la conexión entre diferentes zonas de la ciudad

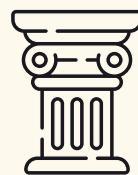

Reducir la segregación socioespacial y aumentar la seguridad pasiva en el entorno, facilitando la movilidad activa cotidiana y la prosperidad comunitaria.

Proteger el medio ambiente y fomentar la circularidad de recursos



Especialmente dentro de las temáticas de renaturalización urbana e integración de infraestructura verde y azul.



Qué es

Participación ciudadana como eje central

En esta Guía se pone de manifiesto que la participación ciudadana es un elemento que debe acompañar todo proceso de urbanismo táctico orientado a la salud.

La inclusión en la toma de decisiones en el diseño, ejecución y evaluación de los proyectos del conjunto del ecosistema socioeconómico local es esencial para garantizar su éxito inicial pero también posterior, aunque este se trate de una propuesta de corto recorrido temporal.

Además, la participación ciudadana mejora la salud y disminuye las desigualdades sociales, siendo una herramienta indispensable para trabajar con un enfoque de equidad¹.

En este caso, **la participación puede ser entendida de dos formas. La primera corresponde a aquellos proyectos liderados en exclusividad por parte de la ciudadanía**, la cual ha podido iniciar el proyecto de urbanismo táctico por su cuenta o, bien, ha podido contar con algo de apoyo del sector público, del privado o del tercer sector. Los agentes involucrados en este tipo de proyectos pueden ser muy diversos y provenir de múltiples ámbitos, como el social, vecinal, cultural o económico, entre otros. Este tipo de proyectos suelen ser de corta duración y guardar relación con reivindicaciones ciudadanas de carácter autónomo y desvinculado a las instituciones públicas.

La segunda forma es aquella donde la iniciativa y liderazgo lo ostenta la administración pública y es esta la que provee los medios y herramientas para la participación ciudadana. Es cada vez más habitual al avanzar el proceso de institucionalización de los modelos de reivindicación ciudadana como es el caso de las intervenciones tácticas por espacios más amables y seguros.

Esta tipología de participación requiere, por un lado, involucrar a la comunidad desde las primeras etapas garantizando así que las intervenciones sean relevantes y aceptadas y, por otro lado, buscar alianzas con organizaciones no gubernamentales. Igualmente, la colaboración interdisciplinaria donde se cuenta con expertos de diferentes campos, como puede ser la planificación urbana, el diseño, la ingeniería, la sociología, el paisajismo, la geografía, la arquitectura, el trabajo social, la antropología o el arte y el patrimonio, puede enriquecer y fortalecer las intervenciones. Por último, el sector privado puede ser un buen mecanismo complementario, siempre que no conlleve conflicto de intereses.

1. Casseti V., López-Ruiz V. y Paredes-Carbonell JJ. (2018). Participación comunitaria: mejorando la salud y el bienestar y reduciendo desigualdades en salud.

Urbanismo táctico

Ejemplos inspiradores

Nacionales

Pág. 44

Internacionales

Pág. 68



Debido a su fácil implementación, existen numerosos ejemplos exitosos de proyectos de urbanismo táctico que pueden servir de modelo e inspiración para lograr ciudades más amables y saludables.

En algunos casos, la práctica integralidad de componentes que conforman un caso de éxito puede ser replicada debido a que el lugar donde se busca implementar cumple con los requisitos necesarios para tal fin, tornándose en verdaderos ejemplos inspiradores. En cambio, en ocasiones, solamente podrá ser utilizada una parte del caso, mientras que, en otras, únicamente algunas pequeñas partes de elementos y procedimientos podrán ser aprovechadas, debiéndose innovar para completar la propuesta de urbanismo táctico o bien adquirir otras pequeñas partes de otros casos.

Se presentan diferentes ejemplos repartidos en el ámbito nacional, primeramente, y en el ámbito internacional. Así, se obtiene una mirada más concreta de casos que ya se han desarrollado en ciudades y pueblos españoles, demostrando que se trata de una iniciativa que, pese a su precocidad como herramienta sólida de intervención urbana, resulta viable y accesible para las instituciones locales.

Igualmente, atender a ejemplos fuera del país induce a entender que las formas de presentar el urbanismo táctico son variadas y múltiples, todas ellas con facetas innovadoras y que dan respuesta también a composiciones culturales, sociales, urbanas, políticas y económicas diferentes. No obstante, sigue siendo una oportunidad para aprender e inspirar para hacer nuestros proyectos.

Protegemos las escuelas Barcelona (Catalunya)¹

1. Área de Ecología, Urbanismo y Movilidad del Ayuntamiento de Barcelona (s.f.). [Protegemos las escuelas](#).

Temáticas abordadas

- Renaturalización del espacio público
- Pacificación del tráfico y seguridad vial
- Creación de espacios convivenciales y de encuentro

Tipo de proyecto

Permanente (primero piloto, después generalizado)

Temporalidad

Desde 2017

Agentes involucrados

Ayuntamiento de Barcelona (áreas destinadas a urbanismo, espacio público, medio ambiente, educación y movilidad sostenible)

Comunidad educativa (Equipos docentes de centros escolares)

Tejido asociativo vecinal y tejido comercial

Familias del alumnado

AMPA/AFA de los centros

Elementos y materiales utilizados

- Pintura
- Mobiliario de descanso
- Mobiliario de alumbrado
- Barreras de hormigón

Macetas y jardineras

Separadores, postes de protección y bolar-dos de hormigón, PVC, acero inoxidable o acero galvanizado pudiendo estar revestidos con pintura, ser reflectantes y de estructura flexible

Vallas y cercados de acero inoxidable

Breve resumen

El programa, denominado “Protegem les escoles” (Protegemos las escuelas), generaliza actuaciones en entornos escolares eliminando carriles de circulación de tráfico motorizado, ampliando aceras, haciendo uso de chaflanes y mejorando la señalización y el paisaje con elementos variados como jardineras y bancos. Delimita nuevos perímetros con funciones ciudadanas dando especial protagonismo a la infancia y adolescencia, perfiles poblacionales que presentan una mayor vulnerabilidad ante el tráfico rodado, principal agente puesto en duda.

En la actualidad

La política de pacificación de los alrededores de centros educativos lanzada en Barcelona mediante urbanismo táctico ha evolucionado hasta convertirse en un mecanismo estructural de reforma urbana. Así, en algunos casos se mantiene la versión inicial y, en otros, se han hecho cambios hacia una transformación más completa del escenario urbano en cuestión.



Fotografía [Mariona Gil](#) bajo licencia [CC BY-NC-ND 4.0](#)

Fotografía [Martí Petit](#) bajo licencia [CC BY-NC-ND 4.0](#)



Proceso

Barcelona ha llevado a cabo una estrategia de ciudad para la intervención en los entornos inmediatos de sus centros escolares, incrementando, paulatinamente, el volumen de centros intervenidos. Se ha demostrado una buena acogida de dichas intervenciones entre la ciudadanía, especialmente entre la comunidad escolar y el vecindario de las calles próximas, que observa cómo la recuperación de espacio destinado fundamentalmente al aparcamiento de vehículos motorizados se torna en un espacio de oportunidad. Por ejemplo, en 2022 se intervino en 73 centros educativos diferentes. Las solicitudes de intervención desde los centros educativos se han ido incrementando con el paso de los años, derivando en que a finales de 2023 se hayan alcanzado las 217 escuelas.

Por lo tanto, el proceso del programa es sencillo, ya que se han estandarizado las medidas, aprendiendo de los primeros procesos en las escuelas entre 2017 y 2018 y establecido una buena cooperación tanto entre equipos técnicos del consistorio como entre los agentes ciudadanos que pueden verse implicados en los procesos:

- Priorizar actuaciones: se busca resolver primero aquellos casos más complejos y necesarios para el estudiantado para, más tarde, actuar en el resto. Esto puede decidirse a partir de solicitudes de los propios centros enviadas al consistorio o mediante informes de los equipos técnicos consistoriales.
- Ejecución de la intervención: se define el espacio que se va a recuperar para las personas. Habitualmente este refiere ser plazas de aparcamiento o viales de circulación. Se define el nuevo perímetro pacificado y se ubican elementos barrera (bolardos, maceteros, etc.) y se realiza una nueva adecuación en el pavimento, asfalto en la mayoría de las ocasiones, definiendo formas con pintura de colores que pueden ser muestras artísticas o esquemas para la realización de juegos y actividades lúdicas. Se coloca mobiliario de descanso y espera (bancos, barras ergonómicas, asientos en piedra o cajones de madera, etc.), se colocan nuevas luminarias y se revegeta el entorno con maceteros y tiestos de diferente tamaño para la colocación de

especies. En algunos casos, y en un intento de reequilibrar las dotaciones urbanas en el espacio público en los barrios de la ciudad, se aprovecha espacio recuperado para la colocación de equipamientos específicos de juego, o de entretenimiento.

- Control y seguimiento de la actuación: se realiza manteniendo un contacto estrecho con los equipos de mantenimiento y limpieza y con la comunidad educativa.

Resultado final

Para el cierre del ejercicio en 2023, se han intervenido 17 escuelas distribuidas de forma equilibrada en los distintos barrios de la ciudad. Como balance actual, se han eliminado decenas de carriles de circulación de vehículos motorizados privados en vías sobredimensionadas para la ciudad de proximidad que se busca en la actualidad, se han pacificado 32 calles, ampliado 68 aceras, ganado espacio en 30 chaflanes, colocado 1.500 jardineras, recuperado 35.000 m² de asfalto para los niños y niñas y sus familias. Por lo tanto, a inversión que alcanza los 16,8 millones de euros, posee resultados favorables.

Se ha logrado humanizar espacios consolidando un modelo urbano más pensado para las personas que para el tráfico. Favorecen la entrada y salida de las escuelas, lejos de los coches, sin humos y sin accidentes, y con más zonas agradables para que los niños jueguen y las familias se reúnan. Además, este modelo de actuación permite el aprovechamiento por el resto de la ciudadanía en las horas que no son utilizadas para la espera y recepción de los escolares, brindando así, una funcionalidad más al espacio.

Lecciones aprendidas

- Combinar los procesos de intervención con la ciudadanía y los intereses concretos de distintos grupos de población es una vía favorable para la correcta conservación de los espacios.
- Buscar generar sentimiento de propiedad en los proyectos permite agilizar los procesos y estandarizar de forma más ágil las acciones al contar con una red de contactos más amplia.
- Sensibilizar y formar a la ciudadanía ante estos avances es fundamental.
- Establecer espacios de urbanismo táctico como extensión necesaria de equipamientos y dotaciones urbanas para superar la carencia de superficies que ofrezcan entornos de calidad y mejora del bienestar de las personas.
- Intervenir en espacios pequeños es viable y oportuno. Especialmente en caso de integrarlos con los espacios públicos preexistentes a nivel funcional y tratando las nuevas incorporaciones de suelo recuperado en forma de red a escala de ciudad.
- No resulta necesario estar constantemente diseñando mobiliario diferente para cada espacio. Utilizar el mismo de forma estandarizada no ha de suponer una merma en la calidad de los proyectos. En cambio, agiliza los tiempos y acelera los impactos positivos en las comunidades locales.

Calles abiertas Logroño (La Rioja)¹

1. Concejalía de Desarrollo Urbano Sostenible del Ayuntamiento de Logroño (s.f.). [Logroño Calles Abiertas](#).

<p>Temáticas abordadas</p> <ul style="list-style-type: none"> Reordenación del espacio público Pacificación del tráfico y seguridad vial Movilidad activa (peatonal y ciclista) 	<p>Breve resumen</p> <p>Se trata de una intervención que busca transformar las calles de Logroño con un reparto más equilibrado del espacio público que mejore la calidad de vida y promueva la movilidad activa.</p>
<p>Tipo de proyecto</p> <p>Provisional</p>	
<p>Temporalidad</p> <p>Desde abril del 2020</p>	
<p>Agentes involucrados</p> <ul style="list-style-type: none"> Concejalía de Desarrollo Urbano Sostenible de Logroño Colegios y comunidad educativa Asociaciones vecinales Comerciantes y hosteleros Colegio de Arquitectos de La Rioja Colectivos como Logroño en Bici y Logroño Andando 	
<p>Elementos y materiales utilizados</p> <ul style="list-style-type: none"> Pintura Mobiliario Vegetación Juegos Vallas 	



Fotografías logronocallesabiertas.es



Proceso

El proyecto “Calles Abiertas” surgió de la necesidad de redistribuir los usos del espacio público. Se recogió por primera vez en el Plan de Movilidad Urbana Sostenible de 2013. Sin embargo, el mayor impulso del proyecto se realizó en 2020 debido a los efectos de la crisis sanitaria y social del COVID-19, que urgió la adaptación de la movilidad y el espacio público priorizando la salud.

El proceso de transformación de la ciudad se desarrolló a través de actuaciones con bajo coste y de bajo impacto estructurados en seis programas de intervención que incluyen:

- Mejora del paisaje realizando intervenciones puntuales en entornos escolares y otros equipamientos de uso cotidiano.
- Pacificación de calles, adaptando áreas para el calmado de tráfico y la mejora de la salud y la seguridad vial.
- Itinerarios peatonales entre barrios y destinos cotidianos, priorizando la intervención en calles estrechas.
- Itinerarios ciclistas por medio de vías segregadas o calmado el tráfico.
- Adaptación de regulaciones en materia de movilidad y el espacio público.
- Intervenciones en las áreas destinadas a la espera del transporte público.

Las principales actuaciones fueron la peatonalización por tramos, la ampliación de aceras para ganar superficie peatonal y la creación de espacios estanciales. En cuanto a seguridad vial, se estableció un sentido de circulación con itinerarios sinuosos para la reducción de velocidad de los coches, fijando la velocidad a 30km/h; y se mejoró la visibilidad del peatón eliminando los aparcamientos delante de los pasos peatonales.

Los diseños se realizaron atendiendo a la accesibilidad universal. De igual forma, se impulsó una transformación feminista del espacio público mediante

una intervención con perspectiva de género. Los diseños dinámicos establecieron un código de colores: líneas rojas para el espacio peatonal adquirido, líneas naranjas para el espacio peatonal previo y las líneas azules son la banda de rodadura que recuerda la prioridad peatonal.

Por otro lado, se desarrolló una estrategia de comunicación con una página web propia, que explica y ofrece un marco de referencia a todo el conjunto de actuaciones que se están llevando a cabo. Asimismo, se puso en marcha una campaña de promoción de la movilidad activa a través de los mapas del metrominuto, para ilustrar las distancias y tiempos caminando entre los distintos puntos de la ciudad.

Resultado final

Las primeras zonas en las que se implementaron los diseños dinámicos fueron en las calles de Gonzalo de Berceo y de Siete Infantes de Lara, creando una nueva zona de tráfico suave en un barrio de la ciudad, con nuevos itinerarios peatonales que mejoren la accesibilidad y conectividad entre barrios, y con el centro de la ciudad.

Por otro lado, el proyecto habilitó distintas zonas en entornos próximos a colegios y equipamientos para reducir la presencia del coche y facilitar el acceso de los escolares a pie o en bicicleta, y transformó las bandas de aparcamiento en espacios peatonales adicionales. El éxito de esta actuación incentivó a algunos colegios a solicitar el corte temporal del tráfico en las calles colindantes.

Por último, para evaluar en qué medida se consolidan o se han de revertir las intervenciones, se llevaron a cabo procesos de participación ciudadana. Más tarde, se realizaron anteproyectos para desarrollar las obras pertinentes, que se presentaron a asociaciones y colectivos.

Lecciones aprendidas

- El enfoque estratégico del proyecto abarca todas las escalas (calle, barrio y ciudad), considerando que las actuaciones se han de implementar en una menor escala para poder ajustar el proyecto para alcanzar un diseño pulido y cuidado en la ciudad.
- El diseño siempre ha de dar respuesta a las necesidades del espacio y de la ciudadanía. Se deben evitar propuestas artificiales, equilibrando la balanza entre lo funcional y lo estético.
- Es necesario priorizar las intervenciones en los entornos de los equipamientos.
- Al trabajar dentro de una estrategia, se asegura que las actuaciones dan respuesta de manera holística a los diversos objetivos como seguridad vial, calidad del aire, reducción de ruido, mitigación de los efectos de cambio climático, humanización del espacio, etc.
- Los diseños deben cuidar la accesibilidad universal y las necesidades de todas las personas, con perspectiva de género.
- La estrategia de comunicación y la campaña de promoción son piezas esenciales en la concienciación de la ciudadanía.
- Tras la evaluación, se han de promover los logros y aciertos del proyecto piloto consolidando los proyectos por medio de su ejecución.

Superilla de La Petxina València (Comunidad Valenciana)¹

1. Ayuntamiento de València. (2023). Finalizan las obras de la supermanzana de la Petxina.

Temáticas abordadas

- Reordenación del espacio público
- Movilidad activa
- Humanización de espacios
- Disminución de la contaminación acústica

Tipo de proyecto

- Provisional

Temporalidad

- Desde 2020

Agentes involucrados

- Comisión Europea
- Concejalía de Desarrollo Urbano y concejalía de Participación Ciudadana y Acción Vecinal del Ayuntamiento de València
- Comunidad de vecinos
- Asociaciones comerciales
- Comunidades escolares

Elementos y materiales utilizados

- Pintura
- Señalética
- Mobiliario
- Vegetación
- Juegos

Breve resumen

El modelo de supermanzana (*superilla* en valenciano) busca repensar las ciudades priorizando a las personas en vez de al vehículo motorizado privado a la hora de distribuir los usos del suelo. El objetivo principal es que la ciudadanía disfrute del barrio creando calles más amables y humanas. La ciudad de València ha venido trabajando en este modelo en los últimos años y ha actuado de forma piloto en varios espacios, siendo el primero el de La Petxina.



Fotografía Ajuntament de València bajo licencia CC BY-ND 2.0

Fotografía Ajuntament de València bajo licencia CC BY-ND 2.0

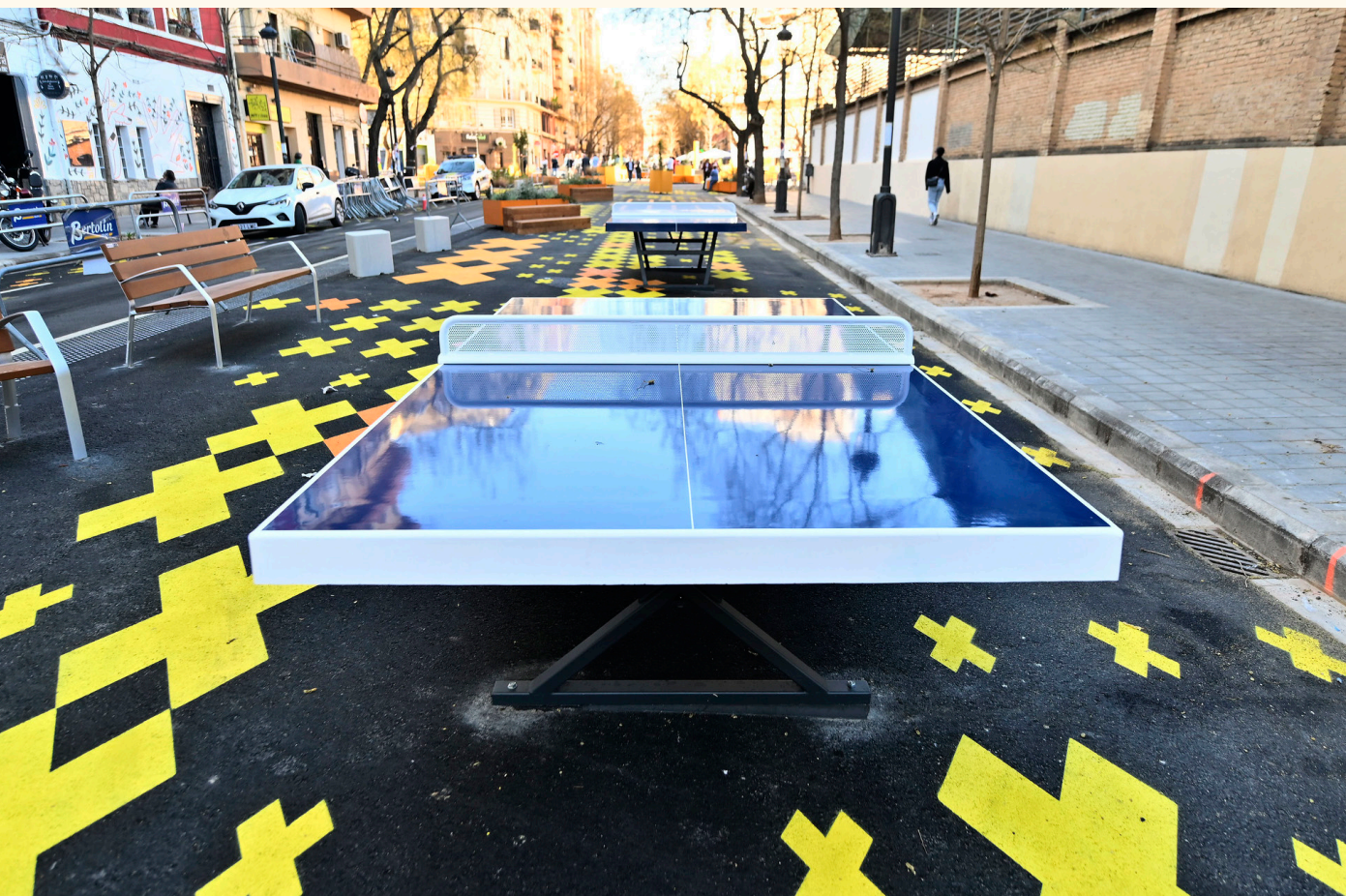

Proceso

El proyecto de La Petxina reordena el espacio público mediante la pacificación de las calles y la agrupación de manzanas, para conformar una supermanzana o *superilla*. Las calles se transforman en entornos verdes, saludables, de ocio y encuentro de la ciudadanía.

El Ayuntamiento de València ha propuesto diversos proyectos alineados a la política de reordenación del espacio público para generar espacios para la ciudadanía, como la peatonalización de plazas o reurbanización de avenidas. La primera intervención del modelo de *superilla* se eligió en el barrio La Petxina, debido a su trazado urbano, no mantiene espacios de usos compartidos como jardines, parques o plazas de calidad. En cambio, este nuevo modelo de *superilla* permite al barrio la creación de espacios de ocio y descanso para compartir entre los usuarios promoviendo la interacción social.

El ámbito de actuación se centró en las calles Palleter y Calixto III, donde se generó una gran plaza peatonal, incluyendo también otras vías. Además, se adecuaron los entornos escolares de dos colegios, garantizando la seguridad en la salida y entrada a clases.

Este proyecto se financió parcialmente con fondos de la Unión Europea, y se planificó a lo largo de cuatro años, con un profundo proceso de participación ciudadana. Participaron entidades comerciales, representantes de colegios, comisiones falleras y asociaciones vecinales del barrio para incorporar al diseño propuestas, expectativas y la visión de la comunidad del barrio. Además, para conocer mejor las condiciones y carencias actuales del ámbito, se llevaron a cabo talleres infantiles en colegios y encuestas a la población del barrio.

Tras la planificación, se ejecutaron las obras y el proyecto definitivo se inauguró en marzo de 2023. El Ayuntamiento ha seguido realizando este tipo de intervenciones en otras áreas, como es el barrio norteño de Orriols, aunque en este caso buscando actuar en la degradación paulatina que ha venido sufriendo su red de espacios públicos y actuar directamente en el bienestar y salud de sus habitantes.

Resultado final

Esta supermanzana recuperó 13.000 m² de espacio peatonal, eliminando el tráfico motorizado y reubicándolo en su perímetro, reduciendo así la densidad de tráfico. En el interior, se define un único carril de 3,5 m de velocidad reducida (10 km/h), y un carril de servicios de 2 m que alberga 70 aparcamientos para bicis, contenedores de residuos y la zona de carga y descarga. Por otro lado, en respuesta a la necesidad de brindar plazas de aparcamientos para los residentes, se volvieron exclusivas las de la zona.

El proyecto incluye también, dentro de los nuevos espacios creados, la reproducción de diseños geométricos coloridos que promueven la identidad local del área peatonalizada. Además, se instalaron juegos (ajedrez y ping pong) y mobiliario (sillas, bancos, una fuente y áreas de picnic).

Además, se renaturalizó el ámbito, integrando vegetación en parterres y jardineras (arbustos, árboles autóctonos, plantas floreadas y aromáticas de bajo mantenimiento).

En conclusión, las actuaciones provisionales procuraron utilizar intervenciones ligeras, rápidas, creativas y reversibles en caso de que la evaluación no resultase favorable para un proyecto ejecutable.

Lecciones aprendidas

- Las supermanzanas funcionan también como mecanismo transformador para afrontar la falta de entornos comunitarios de los barrios.
- Escalar proyectos que han demostrado resultados exitosos nacionales e internacionales garantiza una buena base de partida para un impacto positivo.
- Se han de aprovechar los fondos europeos en la financiación de proyectos de gran impacto urbano.
- La participación ciudadana, para contribuir significativamente en el diseño, debe incluir a todas las asociaciones, colectivos y grupos etarios de la comunidad para así reflejar las necesidades reales de la comunidad de manera inclusiva.
- Se debe entender al espacio público como un lienzo flexible y adaptable a las necesidades de cada entorno urbano y su comunidad.
- Se ha de reducir el espacio destinado a aparcamientos, ya que representan una gran cantidad de superficie útil del espacio público que puede destinarse a actividades comunitarias que fomenten la interacción.
- Priorizar la movilidad peatonal, ciclista y del transporte público fomenta una sociedad más justa, activa y amable.

Campo de la Cebada Madrid (Comunidad de Madrid)¹

1. Public space (s.f.). El campo de cebada.

Temáticas abordadas

- Gestión de espacios en desuso
- Colaboración entre entidades y ciudadanía
- Aprovechamiento del espacio para usos comunitarios
- Promoción de actividades sociales, deportivas y culturales

Tipo de proyecto

- Provisional

Temporalidad

- Desde 2011 hasta 2017

Agentes involucrados

- Federación Regional de Asociaciones Vecinales de Madrid
- Asociación de Vecinos de Centro-La Latina
- Asociación de Vecinos La Corrala
- Área de Gobierno de Economía, Empleo y Participación Ciudadana
- Concejalía Distrito Centro de Madrid
Área de Participación Ciudadana del Ayuntamiento de Madrid
- El Campo de Cebada
- Colaboradores (vecinos de La Latina, activadores de espacios públicos, ciudadanos de Madrid, estudios de arquitectura, etc.)

Elementos y materiales utilizados

- Huertos
- Mobiliario (elaboración propia con materiales reciclados)
- Pintura y arte urbano
- Material deportivo
- Toldos
- Vallas

Breve resumen

Se trata de una iniciativa pionera del uso de urbanismo táctico y autogestión del espacio en la ciudad de Madrid. Convirtió al barrio de La Latina en un referente en el ámbito de la gestión ciudadana autónoma de espacios comunitarios. Se desarrolló a partir de la asociación “Campo de la Cebada” con el fin de aprovechar un espacio en desuso para brindar actividades culturales, deportivas y sociales a la vecindad en una zona altamente tensionada por la falta de espacios libres para el desarrollo de actividades cotidianas en el espacio público, como encontrarse o jugar.



Fotografía stanjourdan bajo licencia CC BY-SA 2.0

Fotografía TEDxMadridSalon bajo licencia CC BY-NC-ND 2.0



Proceso

El proyecto tuvo lugar en la Plaza de la Cebada, donde previamente se situaba un polideportivo derruido en agosto de 2009. Si bien se contemplaba la construcción de otro equipamiento, la inviabilidad de la obra dejó la parcela sin uso. No obstante, en 2010, bajo el paraguas del festival “La Noche en Blanco”, se instalaron una serie de obras efímeras en la plaza, demostrando las capacidades desaprovechadas del espacio. Al evidenciar las posibilidades del área, se comenzó a plantear su apertura para ser cogestionado por vecinos, colectivos, asociaciones y voluntarios.

En este contexto, se conformó El Campo de la Cebada por voluntarios que buscaban mantener el uso comunitario del espacio mientras no se iniciaran las nuevas obras. En primera instancia, se encontraron conflictos burocráticos en torno a la gestión del suelo. Sin embargo, gracias al éxito de la colaboración, en 2011, la Concejalía de Hacienda (titular de la parcela) firmó un acuerdo de cesión temporal del suelo. De esta manera, las actividades que se realizaban eran propuestas, acordadas y gestionadas bajo la responsabilidad vecinal.

El proyecto se abrió a todos aquellos voluntarios con iniciativa participativa por medio de sesiones semanales presenciales, la página web y pizarras en la entrada del solar como espacios propositivos y de consulta. Con el objetivo claro de fomentar las relaciones sociales y dar respuesta a las necesidades de la comunidad, el espacio se equipó rápidamente con instalaciones básicas de servicios (luz, agua, aseos, etc.), pistas deportivas e intervenciones espaciales de artistas locales. Con el paso de los años, se instaló una estructura metálica con lonas para dar sombra en verano y se colocaron piscinas hinchables para lo que denominaron el “Piscinazo”, donde la comunidad asistía a refrescarse y realizar deportes con agua.

A medida que el proyecto cobraba reconocimiento, crecía su red de voluntarios y colaboradores, dando lugar a propuestas de actividades específicas temporales o recurrentes. Asimismo, surgió la iniciativa de fabricar el mobiliario urbano con materiales reciclados en colaboración con estudios de arquitectura, que debido a su positivo recibimiento se convirtió en un taller recurrente de “urbanismo efímero hecho a mano”. El mobiliario creado pasaba a ser parte del

complejo, siendo dinámico y movable para adaptarse al resto de actividades. Así funcionaban también los huertos instalados en cajones móviles, que eran parte de las actividades periódicas de botánica y horticultura.

Resultado final

Adecuación de más de 2.500 m² para albergar actividades efímeras. Se creó un espacio donde la ciudadanía era protagonista, donde se daba lugar a todas las propuestas y necesidades de la comunidad. Se constituía como un lugar de oportunidad para iniciativas particulares de carácter social, como debates de profesionales de la educación o reuniones vecinales.

Las actividades que albergaba el espacio se diferenciaban entre aquellas periódicas o puntuales, como desayunos mensuales para la comunidad, representaciones teatrales, festivales (literarios, artísticos, etc.), cines de verano, conferencias, talleres y conciertos que se realizaban de manera recurrente.

Por otro lado, entre las actividades libres se encontraba un espacio al amparo de los coches donde los niños podían andar en bicicleta o patines, en las pistas deportivas se realizaba baloncesto y fútbol además de contar con las gradas que permitían la interacción entre las personas más allá de la animación deportiva.

En conclusión, la Plaza de la Cebada se transformó en un espacio público realmente abierto al uso y disfrute de la ciudadanía y gestionado por la misma.

Lecciones aprendidas

- Se constatan rápidamente los beneficios de incentivar el uso temporal para aprovechar un espacio urbano en transición o remodelación mediante urbanismo táctico.
- Es importante mantener una perspectiva de espacio de relación intergeneracional, que albergue usos para todas las edades y la posibilidad de intercambio social entre distintas generaciones.
- La informalidad espontánea de la comunidad para dar respuesta a iniciativas ciudadanas es una buena vía para mantener vivo el proyecto.
- Poner en marcha espacios sin configuración impuesta se adapta mejor a las necesidades temporales de entretenimiento, deporte, cultura y intercambio social, entre otras variables.
- Con Campo de la Cebada se evidencian las necesidades temporales tan distintas de la comunidad y como un único espacio puede ofrecer soluciones a gran parte de ellas.
- Colocar a la persona usuaria final en el centro de la intervención permite acertar en el diseño de los espacios, los usos y los componentes, como el mobiliario.
- Buscar la colaboración en la gestión del acuerdo y cesión por parte de la administración y las asociaciones de vecinos puede dar muy buenos resultados si es llevada a cabo con solvencia y liderazgo.
- Esta iniciativa es trasladable a espacios en desuso sin importar su tamaño, ya que la mayor necesidad es la disposición de espacio en el entorno urbano cercano a la comunidad.
- Para hacer uso del espacio en una temporalidad limitada es necesario que las acciones sean de carácter propositivo y resolutivo.
- Se debe barajar la opción de optar por dotar a la ciudadanía de cierta autonomía organizativa y propositiva en aquellos escenarios urbanos que pueden costar más de lanzar y activar.

Área Central

L'Eliana (Comunidad Valenciana)¹

1. Área de Urbanismo del Ayuntamiento de l'Eliana. (2023). Finalitza la primera fase de l'Àrea Central.

Temáticas abordadas

- Reordenación del espacio público
- Espacios recreacionales y de ocio
- Ampliación de aceras del centro urbano

Tipo de proyecto

Provisional

Temporalidad

Desde 2021

Agentes involucrados

- Ayuntamiento de l'Eliana
- Comercios de restauración
- Comunidad de vecinos del área central

Elementos y materiales utilizados

- Mobiliario de descanso
- Mobiliario recreacional infantil
- Maceteros con vegetación
- Pintura
- Bolardos
- Cubos de basura

Breve resumen

El Ayuntamiento de l'Eliana se embarcó en un proceso de revitalización del área central en búsqueda de reactivar la interacción social en el entorno urbano y fomentar la consolidación de una ciudad más amable, saludable y próspera actuando primero con urbanismo táctico para más tarde sustituirlo por unas obras definitivas de reforma urbana.



Fotografías Ajuntament de l'Eliana



Proceso

Como consecuencia a la crisis sanitaria y social del COVID-19, se desarrolló en el ayuntamiento de l'Eliana una reflexión acerca de las interacciones en el espacio público. Se estableció la necesidad de conceder protagonismo en el paisaje urbano a las personas, y conseguir un centro más humanizado, siguiendo la tendencia de las grandes ciudades europeas.

El proceso del área central se enfocó en la generación de nuevos espacios, redistribuyendo los usos de las calles. Para brindar una mejor calidad de vida a los vecinos, se colocaron herramientas de urbanismo táctico en las calles, brindándoles la posibilidad de interactuar con los elementos y el espacio construido. Las intervenciones implementadas se categorizaron en cuatro tipos:

- Peatonalización de calles señalizadas con pinturas geométricas y coloridas en el pavimento e impedimento del tráfico colocando maceteros con vegetación y bolardos.
- Peatonalización de calles de plataforma única señalizando la circulación peatonal y agregando mobiliario de reposo como bancos. Asimismo, se redujo el límite de velocidad a 10 km/h para aquellos residentes que ingresen a la calle.
- Ampliación del espacio destinado para el peatón y usuarios del espacio público. La intervención limitó el tráfico vehicular en un sentido para así destinar el espacio previamente utilizado por dos carriles para ampliar la acera. El área se delimitó con el bulevar central con vegetación y maceteros. También se intervino en el área con pintura y se agregó mobiliario recreacional infantil y de reposo.
- Ampliación del espacio destinado al peatón y comercios locales. Se redujo la calzada para albergar un único carril y se ocupó lo obtenido con terrazas de los comercios de restauración, vecinos y sectores con mobiliario para reposar. Las calles se delimitaron por maceteros con vegetación que contribuyen a la implantación de ejes verdes en el centro de la ciudad.

En conclusión, el proceso corresponde a la implantación provisional de soluciones y se centró en dar respuesta a las necesidades de los vecinos del espacio del entorno urbano.

Resultado final

La implementación de la estrategia de urbanismo táctico resultó productiva, al evidenciar ciertas carencias en el modelo aplicado, que se pudieron determinar gracias a la implicación de los vecinos y comerciantes. Por ende, se destaca que el proyecto logró la apropiación de la calle por parte de la ciudadanía y generó interés e involucración en la siguiente etapa.

Entre los resultados observados, se identificaron dificultades en la movilidad, de manera que para garantizar la accesibilidad de las calles se optó incorporar al proyecto plataformas únicas (en aquellas que no tenían) que posicionan la cota de la calzada al mismo nivel que el de la acera.

Tras el análisis y revisión de la primera etapa, se realizó el proyecto final de ejecución en dos fases.

Lecciones aprendidas

- El urbanismo táctico se puede implementar independientemente del área. Sin embargo, el proyecto evidencia su potencia como herramienta de intervención en centros urbanos compactos.
- Los proyectos deben variar según las necesidades específicas de cada calle.
- Analizar y evaluar los proyectos en conjunto con la ciudadanía permite incluir en el proyecto final percepciones y consideraciones de las personas usuarias del espacio.
- Ejecutando actuaciones que le concedan carácter e identidad al área central, se promueve la homogeneización de la imagen de la ciudad.
- Fomentar la participación de la vecindad genera un mayor arraigo al proyecto desarrollado.
- Localidades de menor tamaño pueden también participar en la gran constelación internacional de proyectos de transformación urbana innovadores y característicos. En este caso, el urbanismo táctico es una herramienta sumamente asequible y accesible para el grueso de poblaciones. L'Eliana es un ejemplo de ello.

Recinto Ferial

Villena (Comunidad Valenciana)¹

1. Ayuntamiento de Villena. (2022). La Concejalía de Eficiencia Energética mejora las luminarias del Recinto Ferial.

Temáticas abordadas

Consolidación de dinámicas del espacio público

Estética del paisaje urbano

Vida activa y deporte

Tipo de proyecto

Piloto

Temporalidad

Desde 2022

Agentes involucrados

Ayuntamiento de Villena

Ciudadanía

Elementos y materiales utilizados

Pintura

Mobiliario urbano

Breve resumen

El recinto ferial es un espacio al aire libre de carácter monofuncional en el cual se ha buscado reforzar su función de centro lúdico y deportivo vecinal aprovechando la amplia gama de posibilidades que ofrece el entorno. Con un bajo presupuesto, se ha dinamizado la zona y establecido un nuevo punto de encuentro atractivo para la ciudadanía de toda la localidad debido a la centralidad del espacio sujeto de actuaciones.

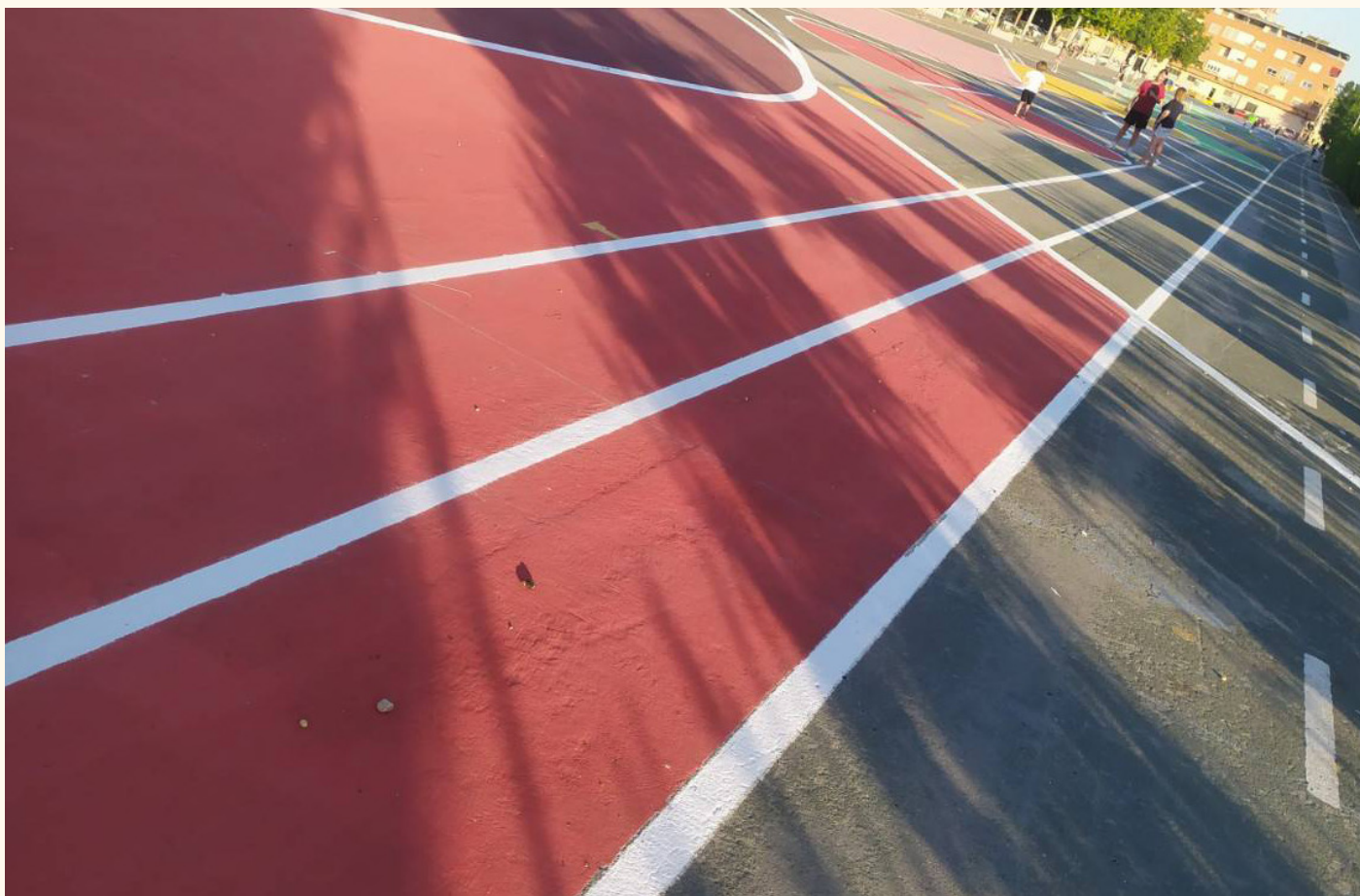

Fotografías [Ayuntamiento de Villena](#)



Proceso

El proyecto “Mejora Estética y Grafismo Horizontal en el Recinto Ferial” es una iniciativa incluida en el Plan de Modernización de Villena. El municipio ha realizado una fuerte apuesta por el fomento de la vida saludable y deportista. De hecho, este proyecto es parte de una estrategia mayor que planea intervenir en otras instalaciones.

El enfoque de la actuación fue más allá de las funciones regulares del recinto (mercados, ferias y muestras), proyectando un espacio multifuncional que respondiese a las necesidades y demandas de la ciudadanía y consolidándolo como lugar de esparcimiento a nivel de ocio y deportivo. Este enfoque no solo añade valor estético, sino que también busca generar un reconocimiento y promover la consolidación del lugar como un punto de encuentro comunitario.

Con el fin de mantener la multifuncionalidad del espacio, el diseño de la intervención se centró en la superficie pavimentada del recinto. La ejecución constó de una adecuación de la superficie mediante limpieza y sellado, para luego introducir elementos de arte urbano y señalética con pintura.

Por su parte, el diseño plasmado en abril del 2022 confirió fluidez a la superficie de recorridos y áreas que se diferencian visualmente por medio de color, recorriendo tonalidades que plasman las estaciones del año. Este diseño no solo embellece el espacio, sino que también fomenta nuevos usos, estableciendo áreas de juego e interacción. Además, se incentiva por medio del grafismo a realizar actividades físicas modelando calles similares a las de una pista de atletismo, permitiendo hacer series y recorridos de velocidad y se mantuvo la vía ciclista existente.

En conclusión, la intervención busca evaluar la efectividad de los nuevos usos, respondiendo a las demandas y necesidades de la ciudadanía. La flexibilidad y la disposición para ajustar el proyecto según la retroalimentación comunitaria reflejan la voluntad de adaptarse y evolucionar, asegurando que el recinto ferial siga siendo un activo valioso y vibrante para la comunidad de Villena.

Resultado final

La intervención posee una extensión de 7.600 m² que transformó significativamente el espacio, otorgándole una mayor calidad y consolidándolo como un área integral de esparcimiento. Esta actuación no solo embellece visualmente el entorno, sino que también facilita el rediseño del área, generando valor y atracción para distintas zonas de la ciudad.

Debido a su ubicación en el casco urbano, este espacio se convirtió en un punto de encuentro cercano para los vecinos. Al margen de ser utilizado los fines de semana, ahora se presenta como un lugar accesible y atractivo durante toda la semana. Esta proximidad refuerza el tejido comunitario al ofrecer a los residentes una oportunidad adicional para disfrutar del espacio público en su día a día.

Como complemento esencial, se llevó a cabo la instalación de luminarias eficientes, que no solo mejoran la visibilidad y la seguridad del espacio, sino que también contribuyen a un ahorro energético significativo.

Actualmente, el recinto actúa como escenario de prueba para el ayuntamiento, permitiendo evaluar la recepción de la ciudadanía y su interacción con las mejoras implementadas. La visión a corto y medio plazo planifica actuaciones similares en otras áreas de la ciudad, adaptándose de manera continua a las necesidades y expectativas de los residentes.

Lecciones aprendidas

- Para revitalizar la ciudad es necesario considerar los medios disponibles y los elementos del entorno urbano desaprovechados como, en este caso, el pavimento.
- Los diseños longitudinales fomentan mayor actividad física al incentivar un recorrido de mayor extensión.
- Las superficies, como pieza fundamental del entorno construido, se pueden utilizar como medios para incentivar usos o agregar atractivo al paisaje urbano.
- Los recintos feriales suelen tener relativamente poca actividad anual, debido a que se destina el espacio para un uso en concreto. Es relevante considerar las distintas posibilidades del espacio en la mayor parte del año para brindarle servicios o instalaciones a la ciudadanía.

Montería. Pasos Seguros Montería (Colombia) ¹

1. Egger, T. & Palacio, M. (2020). Montería Pasos Seguros: fortaleciendo de forma colaborativa el tejido urbano y social con herramientas del urbanismo táctico. Blog del Banco Interamericano de Desarrollo.

Temáticas abordadas

- Movilidad activa
- Reequilibrio del espacio público

Tipo de proyecto

- Provisional

Temporalidad

- Finalizado en noviembre de 2019

Agentes involucrados

“Lab Ciudades” del Banco Interamericano de Desarrollo

Alcaldía de Montería

Montería Amable (entidad a cargo del Sistema Estratégico de Transporte Público)

Fundación Pintuco

Universidad del Sinú

Universidad Pontificia Bolivariana Sede Montería

Colectivos de artistas

Comerciantes

Elementos y materiales utilizados

- Pintura
- Barreras de hormigón
- Macetas con vegetación

Breve resumen

Mediante urbanismo táctico, se han aportado varias soluciones de movilidad para tres intersecciones en una gran avenida de una urbe latinoamericana. Se ha apostado por un nuevo proyecto que fomente la seguridad y la educación vial combinándolas con la inclusión urbana a modo de intervención demostrativa con un fuerte componente de capital cívico.

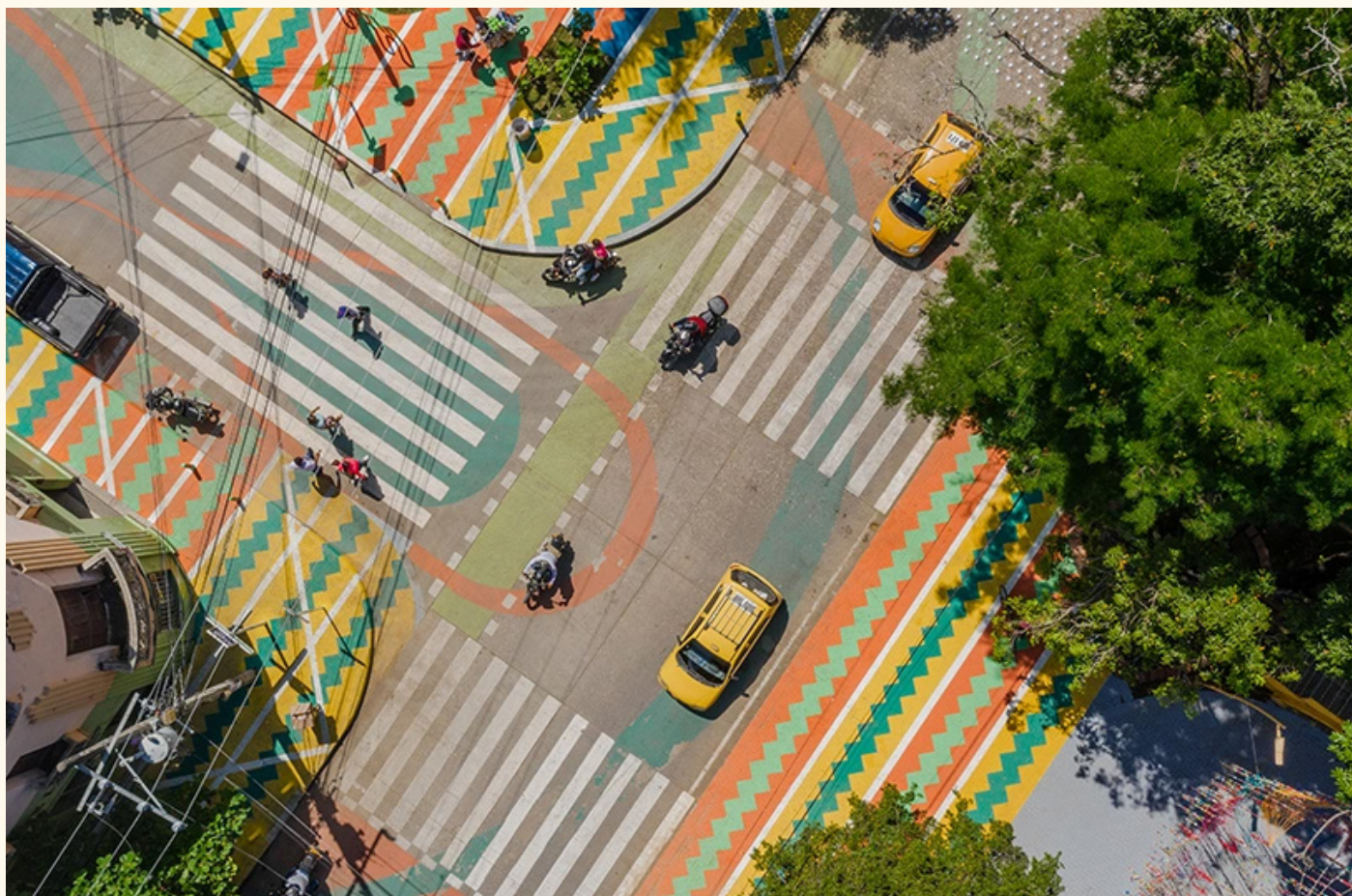

Fotografías Blog del Banco Interamericano de Desarrollo bajo licencia CC-IGO 3.0 BY-NC-ND

Fotografía Blog del Banco Interamericano de Desarrollo bajo licencia CC-IGO 3.0 BY-NC-ND



Proceso

El proyecto “Montería Pasos Seguros” implementó el urbanismo táctico como una estrategia temporal, económica y participativa para abordar desafíos de movilidad y espacio público en la ciudad. Se identificaron tres cruces críticos en la Avenida Primera, que representaban desafíos de movilidad en el centro tradicional de Montería.

El proceso fue altamente colaborativo e involucró a la comunidad en cinco etapas clave:

- Sensibilización e integración de la población local: se llevaron a cabo actividades de sensibilización y apropiación comunitaria del espacio público, incluyendo eventos como Calles a escala humana y el Parking Day¹. Estas actividades se realizaron antes, durante y después del proceso para informar y comprometer a la comunidad.
- Formación de actores voluntarios: se capacitaron estudiantes, profesores, artistas y funcionarios gubernamentales en la implementación técnica y conceptual del proyecto. Esto permitió la formación de equipos voluntarios empoderados y expertos en la ejecución del proyecto.
- Co-diseño y co-ejecución de la propuesta: se priorizó la construcción colaborativa de la ciudad en todas las fases del proyecto, desde la concepción hasta la operación. Esto fortaleció las capacidades locales y fomentó la participación de la comunidad en el seguimiento de las intervenciones.
- Comunicación y difusión del proyecto: se utilizaron elementos de señalética en el lugar y campañas de comunicación en redes sociales para crear una cultura ciudadana que promoviera la convivencia en el espacio público

1. El Parking Day es una jornada anual celebrada en muchas ciudades y pueblos con el fin de recuperar momentáneamente espacio urbano dedicado al aparcamiento del vehículo privado en calles y plazas, que comenzó en San Francisco (EE.UU.). Con esta acción, mediante la colocación abierta y libre de mobiliario por parte de la ciudadanía, se pretende reivindicar el reequilibrio de los usos que se dan en el espacio público. Más información disponible en: [Egger, T. \(2019\). Park\(ing\) Day Latinoamérica 2019: reimaginando las ciudades con menos estacionamientos y más espacio público para las personas. Ciudades Sostenibles.](#)

y alentara la participación de la ciudadanía.

- Evaluación y monitoreo del experimento: se llevaron a cabo encuestas y observaciones para evaluar el impacto del proyecto en términos de accesibilidad, usos y actividades, seguridad y comodidad en el nuevo espacio público. También se realizaron videos para monitorear la velocidad de los vehículos y el comportamiento de peatones y ciclistas en los cruces.

La implementación del piloto se centró en la Calle 32, donde se diseñó un mural en el pavimento inspirado en elementos culturales locales. Además de la mejora estética, se redujeron los carriles dedicados a vehículos motorizados privados de la vía, se mejoraron las condiciones de los cruces peatonales y se habilitó la infraestructura ciclista segregada.

El proyecto involucró a 167 personas voluntarias acompañadas por personas expertas técnicas y se llevó a cabo en varios meses. Además de la pintura de superficie, se colocaron elementos elevados, mobiliario urbano y macetas. El proceso culminó con un evento comunitario.

Resultado final

Durante la fase de implementación del piloto en Montería, se realizaron evaluaciones cualitativas que revelaron una amplia aceptación por parte de la población. El 84,5% de los encuestados respondió positivamente a las nuevas condiciones del espacio público, incluyendo cruces y redes de movilidad activa. Además, el 96,4% y el 78,2% valoraron positivamente el confort de los espacios y las oportunidades de accesibilidad universal.

Uno de los aspectos más destacados del proyecto fue el proceso de participación ciudadana, que se integró desde el diseño hasta la implementación y evaluación, lo que contribuyó a que la comunidad se apropiara del proyecto. Estudiantes y profesorado de universidades locales se involucraron en la materialización del proyecto, adquiriendo nuevas habilidades y mostrando interés en seguir contribuyendo al desarrollo urbano de la ciudad.

A pesar de que algunos aspectos visuales del proyecto se desgastaron en el asfalto antes de lo esperado, se sentaron las bases para futuras colaboraciones y se fortalecieron las capacidades para expandir y adaptar la metodología a otras áreas urbanas, aprovechando las lecciones aprendidas.

En resumen, el urbanismo táctico empoderó a la comunidad y proporcionó valiosos aprendizajes para el diseño de espacios públicos, permitiendo una asignación más precisa de recursos en intervenciones permanentes.

Lecciones aprendidas

- Es vital que exista participación ciudadana en todas las fases del proyecto de urbanismo táctico como una forma de asegurar su éxito social a corto y medio plazo.
- La integración de distintos agentes en la materialización del proyecto produce un mayor arraigo y entendimiento de la intervención.
- Es relevante tener en cuenta la edad útil de los materiales, como es el caso de la pintura, para asegurar la gestión eficiente de los recursos.
- El enfoque colaborativo del proyecto fortalece las conexiones y habilidades locales resultando en un mayor arraigo por parte de los participantes.
- Los resultados alcanzados contribuyen a una planificación más precisa de futuras intervenciones y una mayor participación comunitaria en el diseño y desarrollo de espacios públicos.
- Realizar un correcto seguimiento de la percepción de los usuarios constituye una valiosa evaluación que posibilita la evolución del proyecto en caso de una futura ejecución.

Urban Folies ^{París (Francia) ¹}

1. Mairie de Paris. (2019). *Le «parklet», le mobilier urbain qui s'insère sur les places de stationnement.*

Temáticas abordadas

Recuperación de espacio destinado a plazas de aparcamientos de vehículos motorizados privados

Creación de espacios convivenciales y de encuentro

Reflexión acerca de los usos del espacio público

Tipo de proyecto

Piloto

Temporalidad

Entre 2018-2020

Agentes involucrados

Dédale² (entidad promotora del proyecto)

Ciudadanía (Usuarios, visitantes y concursantes)

Empresas y organizaciones involucradas en las pruebas piloto (L'Accoorderie Paris 18, Vergers Urbains, BacSac, etc.)

Ville de Paris (Direction de la Voirie et des Déplacements-Agence de la Mobilité)

Mairies d'arrondissement

Comisión Europea

2. dedale.info/contact@dedale.info

Elementos y materiales utilizados

El principal componente utilizado en los Urban Folies de París han sido los *parklets*, herramienta común en el urbanismo táctico utilizada en intervenciones de tipo demo. Se trata de pequeñas composiciones constructivas que se crean al convertir uno o dos espacios de estacionamiento en la calle en un área para que las personas puedan disfrutar, habitualmente sobre una plataforma elevada móvil o desmontable³. Están configurados para convertirse en una extensión de la acera, ofreciendo un lugar para sentarse, relajarse, socializar y disfrutar del aire libre. Podría ser traducido como mini-parque o pequeña plaza urbana.

Plataformas de hormigón o madera

Barandillas

Mobiliario a medida de diversos materiales

Breve resumen

Desarrollo de soluciones creativas para modificar el uso del espacio público destinado a aparcamiento. El proyecto utiliza el concepto de *parklet*, desarrollado por el proyecto PARK(ing) DAY de San Francisco, que consiste en la experimentación con mobiliario urbano en un espacio determinado.

3. Bela, J. (2021). *Espacios de la era pandémica: parklets, patios y el futuro del ámbito público.* Arch daily.



Fotografías Urban Folies ©Dédale



Proceso

El programa “Urban Folies” convierte a la ciudad de París en un laboratorio urbano. Parte del presupuesto participativo de la ciudad con el objetivo de reivindicar los usos compartidos del espacio público. Busca la renovación de prácticas culturales, de socialización y encuentro a partir de generar espacios funcionales utilizando *parklets*.

El proceso se divide en cinco etapas que abarcan de manera integral el desarrollo de los *parklets*:

1. Comparativa, en inglés conocida como *benchmark*, internacional y seguimiento: se recopiló información de los casos ejecutados y sus especificidades alrededor del mundo.
2. Trasladar a París: se identificaron cinco sitios experimentales en distritos parisinos (2, 4, 15 y 18) y se enmarcó el enfoque de actuación asignándole una temática a cada uno (pequeño espacio de trabajo y terraza pública, cultura musical para animar el vecindario, terraza vegetal y naturaleza en la ciudad, taller de bicicletas y, eventos en el espacio público y debates participativos).
3. Pruebas in situ y participación: en 2019 se diseñaron cada uno de los cinco prototipos considerando su integración en el tejido existente y su funcionalidad. Luego, a partir de julio, se instalaron paulatinamente durante dos meses los *parklets* en su ubicación pre-establecida. Tras la instalación, la ciudadanía pasó a ser usuario y crítico del espacio pudiendo expresar sus opiniones a través de una urna colocada en uno de los *parklets*. Mientras que, en otro, se realizó una actividad que constó de un proceso participativo abierto a la ciudadanía donde participaron todos los agentes organizadores del proyecto. Además, se llevó a cabo una evaluación de la percepción de los usuarios de cada instalación en base a su estética, funcionalidad, dinámica social y composición.
4. Convocatoria de ideas: concurso participativo publicado en septiembre del 2019 donde se compartieron ideas para prototipos futuros de *parklets*. Se realizaron contribuciones de diseñadores, creativos y colectivos impli-

cados en el diseño de estos espacios.

5. Documentos de recomendaciones: mediante el análisis de los resultados y comentarios de usuarios, se publicó un folleto de recomendaciones específicas para cada distrito y, a su vez, se realizó una guía práctica para la instalación y despliegue de *parklets* en diez pasos.

Durante todo el proceso se acepta e incentiva la participación ciudadana, ya que se busca que el proyecto genere un hilo comunicativo o debate donde las personas se involucren en la definición del espacio público.

Resultado final

Las cinco fases del proyecto se han ejecutado exitosamente. Se han instalado las cinco pruebas piloto que pasaron a formar parte de las jornadas anuales de PARK(ing) DAY¹ y se ha recopilado información de la percepción de los usuarios mediante los eventos participativos. Gracias a ello, el proyecto ha escalado con éxito en Francia y Europa, capitalizando las lecciones aprendidas y las evaluaciones de París plasmadas en la guía final.

Al existir un movimiento alrededor de los *parklets* mundialmente reconocido, los resultados alcanzados del proyecto trascienden a su fase de implantación. Más allá de las pruebas piloto ejecutadas, el impacto más significativo reside en la concienciación de la ciudadanía y las potentes reflexiones en torno a la reconsideración de los espacios urbanos. De esta forma, el proyecto ha dejado una huella perdurable en este movimiento continuo que trasciende fronteras, redefiniendo la interacción de la sociedad con su entorno urbano y consolidando su posición como un referente en la transformación sostenible de los espacios públicos.

Lecciones aprendidas

- Es relevante formar parte de una iniciativa global para partir de resultados favorables que permitan escalar el proyecto y brindarle un enfoque complementario.
- Estos *parklets* contribuyen a la implementación de una sociedad más abierta y a la intensificación de los intercambios mediante la promoción del uso compartido del espacio.
- Queda demostrado que por medio de ejecuciones sencillas y de bajo coste material se pueden generar espacios dinámicos y funcionales.
- El proceso permite a la sociedad reflexionar acerca del potencial de las intervenciones a pequeña escala y de la injusta distribución actual de los usos actuales del espacio público.
- Es necesario plasmar los resultados para posibilitar el intercambio de conocimiento y la escalabilidad de los proyectos.
- El enfoque táctico de cada actuación debe promover la consolidación del tejido de la ciudad.
- Los *parklets* presentan el potencial de diversificar usos de un espacio concreto. Si bien el proyecto ejecutado abarca cinco funcionalidades, el concurso permitió idear y reflexionar acerca de las necesidades de esos espacios, alcanzando resultados diversos.

1. Parking Day France. (2023). [PARK\(ing\) DAY, qu'est-ce que c'est ?](#)

Dreamhamar

Hamar Kommune (Noruega) ¹

1. Hamar kommune. (2013). Hamar byromsplan.

Temáticas abordadas

- Participación ciudadana
- Reordenación del espacio público
- Intercambio de conocimientos

Tipo de proyecto

- Provisional con actuaciones piloto específicas

Temporalidad

- Entre 2011-2013

Agentes involucrados

- Ayuntamiento de Hamar
- Ciudadanía
- Red de colegios locales
- Red académica internacional (Universidad de Alicante, The Royal Academy of Fine Arts, University of Limerick, Hedmark University, Instituto Europeo del Diseño, Politecnico di Milano, The Norwegian school for gardeners y Bergen School of Architecture)
- Equipo multidisciplinar de profesionales (arquitectos, diseñadores urbanos, sociólogos, ingenieros, artistas, etc.)

Elementos y materiales utilizados

- Plataformas digitales
- Pintura
- Hormigón

- Mobiliario
- Vegetación
- Pabellones

Breve resumen

La ciudad noruega de Hamar ha sido escenario de una de las intervenciones de urbanismo táctico más características y relevantes hasta el momento. Con un importante proceso de participación y de diseño y activación de redes comunitarias para la transformación de la plaza central de la ciudad, denominada Stortorget, se realizaron instalaciones tácticas diversas a la par que se generaban encuentros ciudadanos, eventos, celebraciones y mesas de trabajo.

En la actualidad

Desde un principio, Dreamhamar se contempló como una solución a dos tiempos. La fase de urbanismo táctico funcionó como laboratorio de pruebas para la versión final y definitiva, la cual corresponde con la obra mayor de la plaza. Actualmente, la plaza es el resultado directo de este proceso.



Fotografía [Christoffer Horsfjord Nilsen](#) bajo licencia CC BY-SA 2.0

Fotografía [Emilio P. Doiztúa](#) bajo licencia CC BY-SA 2.0



Proceso

El proyecto “Dreamhamar” enfatiza la relevancia del proceso de reflexión colectiva como pieza fundamental del diseño de espacios públicos, poniendo en marcha la metodología de “diseño en red”. El proceso involucró a distintos agentes y colectivos, que pasaron a formar parte de la comunidad y participaron en algunas de las siete áreas de trabajo en las que se estructuró el proyecto, según los agentes involucrados:

- Acciones urbanas: actuaciones de urbanismo táctico como medio con el que la ciudadanía puede experimentar directamente en el espacio público los posibles usos de la futura plaza. Se probaron los posibles usos y soluciones aplicadas directamente en el entorno urbano en un periodo de tiempo limitado y sin utilizar abundantes recursos. Se llevaron a cabo dos eventos principales “Painthamar” y “Creamhamar”. El primero transformó la plaza en un espacio creativo y colorido en un plazo de 3 días durante el evento de inauguración. El segundo convirtió la plaza en una gran sala de estar, donde la ciudadanía disfrutó de un almuerzo público gratuito y se llevó a cabo la iniciativa “greenhamar” que reflexiona acerca de las tradiciones ecológicas.
- Diseño preliminar: estudio técnico y aproximación al diseño creativo del espacio.
- Physical lab: durante un periodo del 2011 se habilitó en el edificio Besar una oficina donde se realizaron talleres, conferencias y exposiciones.
- Talleres in situ y conferencias: se creó una base de datos con las opiniones de la comunidad de Hedmark tras asistir a una serie de talleres y conferencias en el edificio Besar. Personas expertas creativas llevaron a cabo las sesiones que abarcaban temas como ciudadanía, medioambiente, tecnología, etc.
- Digital lab: canales de redes sociales digitales con el objetivo de difundir e intercambiar conocimientos en escala global. Se vinculó la plataforma web participativa a canales de redes sociales, para que los participantes puedan seguir las emisiones semanales y tener acceso a las “sesiones Hamar” previas. Ade-

más, se realizaron talleres online y se desarrolló la aplicación móvil dreamhamar.app.

- Academic network: red académica universitaria que fomentó el diseño colaborativo con Dreamhamar como caso de estudio entre 1.500 alumnos y miembros facultativos de 8 prestigiosas universidades.
- Cultural Rucksack: asociación al proyecto cultural anual Rucksack que consiste en una red de 12 escuelas locales desde las que 1.292 estudiantes compartieron sus ideas para Stortorget.

Resultado final

La iniciativa desembocó en la creación de una nueva identidad para este espacio público tras varios meses de reflexión colectiva. El diseño en red consistió en un exitoso proceso de lluvia de ideas donde el urbanismo táctico jugó un papel fundamental en el fomento de la participación y compromiso de la ciudadanía local.

Por un lado, la proactividad y el compromiso demostrado en las diferentes actividades y colectivos que participaron del diseño en red han resultado en un exitoso proceso participativo. Cada actividad con su respectiva especificidad ha influido no solo en el diseño final de la plaza, sino que también ha contribuido significativamente en la difusión e intercambio de conocimientos.

Por otro lado, en cuanto a las soluciones espaciales, se generó un anteproyecto basado en las conclusiones del proceso. Se plantea que el espacio produzca tres atmósferas urbanas. En primer lugar, el paisaje urbano que integre a las calles y edificaciones que lo rodean, para así, generar una imagen enlazada al tejido existente. Segundo, utilizar la zona de arbolado y concentración de elementos fijos para generar vínculo entre lo social y lo natural. En tercer lugar, espacio abierto con múltiples usos y configuraciones para promover la interacción social y la creatividad.

Lecciones aprendidas

- El urbanismo táctico, junto con talleres, conferencias, herramientas de comunicación y participación, presenta un mayor impacto que simples actuaciones aisladas en el espacio y en el tiempo.
- El compromiso social por parte de la comunidad nacional e internacional proactiva y resolutiva es clave para que los esfuerzos sean reconocidos más allá de nuestro límite urbano de influencia.
- La innovación en el proceso participativo supone un mayor alcance de los conocimientos, a la vez que se centra en la contribución de la comunidad local.
- Ser capaces de involucrar a la comunidad creativa internacional pone a Hamar en el foco asociado a su original proceso de diseño.
- Enriquecer la base de datos de ideas para el diseño urbano fomenta una mayor conexión entre las personas para garantizar actividades futuras y nuevos compromisos sociales.
- Basar el diseño en opiniones y necesidades de las personas usuarias hace que el diseño sea más inclusivo.
- Los distintos matices del enfoque participativo del proyecto permiten a los agentes colaborar e involucrarse en el diseño de espacios públicos, explorando y redefiniendo la identidad de Hamar.

Pause on Market Street San Francisco (EE.UU.)¹

1. City & County of San Francisco (s.f.). [Pause on Market Street](#).

Temáticas abordadas

Interacción entre la ciudadanía y el entorno urbano

Intercambio social entre las personas usuarias del espacio público

Tipo de proyecto

Provisional

Temporalidad

Entre 2013-2016

Agentes involucrados

Oficina de Innovación Cívica de la Alcaldía de San Francisco

Distrito de Beneficios Comunitarios de Yerba Buena

Exploratorium del Museo de Ciencias (diseño y fabricación)

Summit Foundation (financiación)

Elementos y materiales utilizados

Pabellones compuestos de:

- Hormigón
- Madera
- Metal

Breve resumen

San Francisco apostó, hace ya más de una década, por instalar un espacio creativo experimental con un fuerte carácter artístico y tecnológico mediante dos instalaciones efímeras. Dentro de las corrientes del urbanismo táctico más interactivo, la intervención “Pause” en la céntrica calle conocida como Market Street fue capaz de alargarse en el tiempo debido su gran éxito para caracterizar el entorno y suponer un elevado impacto en la cotidianidad de las personas que transitaban a diario por dicha vía y sus alrededores.



Fotografía Exploratorium's Studio bajo licencia CC BY-SA 2.0

Fotografía Exploratorium's Studio bajo licencia CC BY-SA 2.0



Proceso

En 2013, la ciudad de San Francisco promovió las Living Innovation Zones (LIZ) que buscaban mejorar la vía Market Street mediante diez intervenciones en el espacio público, donde el proyecto “Pause” fue aquel con mayor repercusión y éxito. Se buscó fomentar el dinamismo comercial de las zonas afectadas, generar arraigo mediante diseños sostenibles que celebren la cultura local e impulsar la movilidad activa. Se utilizaron instalaciones que generaban espacios estacionarios que atraían la atención de transeúntes.

Se seleccionó una plaza con una extensión de 278 m² de plataforma peatonal, destinada habitualmente como zona de paso, debido a su cercanía a la estación de tren, zonas comerciales y museos y monumentos. La transformación del espacio consistió en dos instalaciones efímeras en septiembre de 2013, marcando un hito significativo en la revitalización de la zona. El mobiliario escogido había sido diseñado previamente debido a las características técnicas y visuales que se buscaban obtener durante la intervención. Por tanto, el mobiliario de estancia estaba integrado en el conjunto del equipamiento instalado, contribuyendo a marcar los límites del espacio generado.

La primera instalación, conocida como *Whispering Dishes* (Platos Susurrantes), consistía en una fusión funcional entre un pabellón de hormigón en forma de concha y una demostración tecnológica. Dos figuras parabólicas de hormigón actuaban como platos, amplificando el volumen de las conversaciones y permitiendo que personas ubicadas a una distancia de hasta 18 metros pudieran comunicarse. A su vez, uno de los pabellones contó con una bicicleta estática que permitía a las personas usuarias cargar sus teléfonos a través de su propia electricidad generada por el movimiento.

La segunda instalación, denominada *Singing Bench* (Banco Cantante), requería la colaboración de las personas usuarias para generar un circuito. Al mantener el contacto entre sus brazos, las personas producían música, creando así una experiencia única y participativa. También se invitó a artistas, concretamente músicos, para que tocaran sus instrumentos debajo de los pabellones.

Resultado final

Los pabellones, retirados a mediados de 2016, después de tres años en la plaza, dejaron un impacto significativo en el entorno urbano y en la ciudadanía que diariamente transitaba cerca de ellos. Con el fin de evaluar la intervención, se investigaron los patrones de movilidad de los peatones de la zona para comprender el impacto de la instalación.

Más de 20.000 personas pasaron por la instalación diariamente durante sus tres años de vida, revelando la investigación que los peatones jugaron, interactuaron y compartieron experiencias, consolidando las instalaciones como activadores sociales. Entre los comportamientos ciudadanos que se evidenciaron, destacan tanto la simple observación de la instalación aminorando la marcha o deteniéndose hasta su uso pasivo usando los elementos de espera y su uso activo participando en las actividades artísticas o funciones tecnológicas.

Al no encontrarse espacios estacionarios o de descanso adecuados próximos al área, la instalación de superficies de asiento fue gratamente recibida y utilizada. Por otro lado, se ha observado un efecto contradictorio, ya que, al tratarse de un área de flujo peatonal constante, la reducción del ritmo usual del caminar de las personas llegaba a producir acumulaciones que interrumpían en la circulación. Esta situación se produjo especialmente en los primeros meses de funcionamiento y, con el paso del tiempo, se fue mitigando. En este contexto, los comerciantes de todo Market Street experimentaron un aumento de las ventas, destacando aquellos más cercanos a la instalación.

Lecciones aprendidas

- Es importante ser capaces de atraer la atención de las personas transeúntes tanto en urbanismo táctico bajo fórmulas más tradicionales como bajo aquellas que aportan elementos artísticos y tecnológicos.
- Estas instalaciones no solo son elementos estáticos en el paisaje urbano, sino que se convierten en activadores sociales, conectando a las personas de una manera inesperada y divertida.
- Para garantizar el intercambio social es relevante fomentar las actividades que requieran más de un usuario.
- Es necesario medir el impacto de la actuación para evaluar la efectividad del proyecto y anticiparse a problemáticas en futuras acciones.

Market Octavia Living Alleys San Francisco (EE.UU.)¹

1. San Francisco Planning (s.f.). Market Octavia Living Alleys.

Temáticas abordadas

- Participación ciudadana
- Diseño y reactivación del espacio público
- Revitalización de callejones

Tipo de proyecto

- Provisional

Temporalidad

- Entre 2013-2015

Agentes involucrados

- Departamento de Planeamiento de San Francisco
- Agencia Municipal de Transporte de San Francisco
- San Francisco Public Works
- California Department of Transportation (financiación)
- Ciudadanía y voluntarios

Elementos y materiales utilizados

- Vegetación (huertos, maceteros, etc.)
- Mobiliario (para diferentes usos)
- Pavimentos drenantes
- Aparcamiento de bicicletas
- Luminarias
- Señalética

Breve resumen

Igualmente, San Francisco ha apostado por otros modelos de urbanismo táctico más tradicionales. Por ejemplo, al diseñar e implementar una red de *living alleys*, traducido como callejones vivos, en el barrio de Market Octavia. Por medio de sesiones participativas que animaban a la ciudadanía a reflexionar acerca de sus necesidades ligadas al espacio público e impulsando la imaginación e innovación como herramientas de diseño, se consiguió una serie de intervenciones sumamente características y bien trabajadas.

En la actualidad

Market Octavia Living Alleys se ha transformado, tras la completa madurez de su versión inicial, en una solución definitiva con unos pocos cambios que garantizaran su continuidad en el tiempo. Así, los espacios recuperados para el peatón se han mantenido, así como todo el mobiliario y elementos verdes.



Fotografía SPUR, San Francisco Planning Department

Fotografía LivingAlley Market Octavia, San Francisco Planning Department



Proceso

En el plan del barrio realizado previamente se puso de manifiesto la necesidad de fortalecer las características físicas del entorno para promover una comunidad cohesionada. En el contexto del plan, se combinaron nuevas áreas pacificadas con diferentes usos estanciales y de punto de encuentro. Se trata de intervenciones en los callejones en el barrio, que contrasten con el alto flujo vehicular de las arterias principales. De esta forma, los *living alleys* peatonalizan y hacen ciclable la calle para reactivar actividades de intercambio social y comunitario. Para ello, el proceso del proyecto involucró a la ciudadanía en el diseño de los callejones que se revitalizaron, previendo los usos y funciones del espacio para satisfacer las necesidades vecinales y de los usuarios.

Entre el 2013 y 2014, se llevaron a cabo una serie de sesiones participativas donde la comunidad se involucró en el diseño y la reflexión de los usos del espacio público. Las sesiones se dividieron en cinco talleres:

- Sesión 1: primer acercamiento a los participantes donde se explicó en qué se basaba el proyecto y la potencialidad de los *living alleys* como transformadores de barrios. Se llevó a cabo una dinámica para establecer qué callejones convenía intervenir y las necesidades principales de la comunidad para ellos definiendo las características y el alcance del desarrollo. El resultado demostró que la transformación debía ser integral e incluir: imagen cuidada del paisaje, renaturalización, pacificación del tráfico y creación de comunidad.
- Sesión 2: proceso de colaboración y diálogo profundizando en los usos y características del espacio. Se realizó una presentación educativa acerca de las instalaciones presentes en el viario y las funciones básicas de la calle como elemento del sistema que compone la ciudad. Luego, en la dinámica, se establecieron los agentes prioritarios del proyecto.
- Sesión 3: al finalizar los diseños, en 2014, se llevó a cabo un taller para comentar y proponer cambios o mejoras en el proyecto acompañado por una sesión de apoyo técnico.
- Sesión 4: se realizó una encuesta pública en base al proceso de diseño y la percepción de la comunidad previo a la ejecución de las obras.
- Sesión 5: se anunció la publicación del Final Community Report Back que evalúa el proceso participativo.

Resultado final

Se diseñaron calles activas, peatonales y verdes para apoyar funciones ambientalmente sostenibles, con énfasis en la activación comunitaria y social. Se establecieron los agentes prioritarios del diseño siendo los peatones y ciclistas aquellos correspondientes a la movilidad y, en base a los usos, se buscó beneficiar a las poblaciones en situación de vulnerabilidad; por lo que el diseño contempla medidas de accesibilidad universal y provee de espacios abiertos cercanos a colegios y residencias de mayores.

Asimismo, se procuró que el espacio se convirtiera en un lugar de intercambio social con usos y actividades, como por ejemplo la puesta en marcha de pequeños huertos o la calendarización de eventos ciudadanos diversos, fomentando la interacción de locales y visitantes. Además, se contempló la permeabilización del suelo y la renaturalización como prioridades dentro de una campaña de renaturalización urbana iniciada por el ayuntamiento de San Francisco.

Al finalizar el proceso participativo y la ejecución de los callejones, se desarrolló una herramienta de diseño basado en el programa implementado en Market Octavia para poder escalar y reproducir los resultados en otros entornos y el proceso participativo. La Guía incluye las variantes del diseño en torno al mobiliario, alumbrado, paisaje, usos activos y diseño orientado al peatón.

Lecciones aprendidas

- La transmisión de conocimientos y la difusión de la importancia de las calles generan mayor arraigo a lo construido. Los espacios que priorizan a las poblaciones vulnerables se convierten en entornos amables, donde se dan las interacciones entre usuarios y se promueve la convivencia.
- Buscar establecer entornos revitalizados cercanos a residencias de mayores y colegios da la posibilidad de que se generen interacciones intergeneracionales que benefician a la sociedad. Además, dan la posibilidad de desarrollar programas educativos y de construcción comunitaria.
- La colaboración entre el departamento de desarrollo, la iniciativa privada y la colaboración público-privada en la promoción del proyecto demuestra a la comunidad el alcance de la colaboración entre agentes.

Parques de Bolsillo Monterrey (México)¹

1. Instituto Tecnológico y de Estudios Superiores de Monterrey (s.f.). Los parques de bolsillo se llenan de vida.

Temáticas abordadas

- Adecuación del paisaje urbano
- Habilitación de espacios subutilizados
- Creación de zonas estanciales, de tránsito y de recreación

Tipo de proyecto

Provisional

Temporalidad

Desde 2017

Agentes involucrados

- Distrito Tec
- Gobierno de Monterrey
- Ciudadanía

Elementos y materiales utilizados

- Vegetación
- Mobiliario recreativo
- Mobiliario de descanso (mesas, bancos, etc.)
- Contenedores refaccionados
- Senderos
- Estructuras de madera

Breve resumen

Los terrenos baldíos, también conocidos como descampados o espacios intersticiales, de la ciudad mexicana de Monterrey han sido sujeto de intervenciones tácticas para su traducción en espacios de recreación y descanso para la comunidad. En la actualidad, se sigue buscando, a través de la modalidad de parque vecinal y bajo el discurso de acupuntura urbana, regenerar pequeños espacios degradados clave para la dinamización del espacio urbano a nivel ciudad.



Ilustración Elaboración propia inspirada en fotografías de Ecotono Urbano



Proceso

El concepto se basó en los proyectos *pocket park* (Parques de bolsillo) que surgen en Inglaterra y se replicaron con éxito en comunidades de todos los continentes. La filosofía adquirida por el Gobierno local fue aquella vinculada a la estrategia de acupuntura urbana. Es decir, la actuación pormenorizada y concreta de espacios críticos en la ciudad a la espera de obtener ratios de éxito superiores a una intervención más generalizada y tradicional en el espacio urbano. Estos parques buscan mejorar el paisaje urbano reduciendo los síntomas de deterioro urbano y decaimiento comunitario. Se suelen localizar espacios de la trama urbana con configuraciones que quedan marginadas en el planeamiento, generalmente con áreas menores a mil metros cuadrados. Desde Distrito Tec y el Gobierno de Monterrey visionaron la implantación de los parques de bolsillo como una solución para sanear los espacios subutilizados mientras se da respuesta a las funcionalidades que requiere la comunidad.

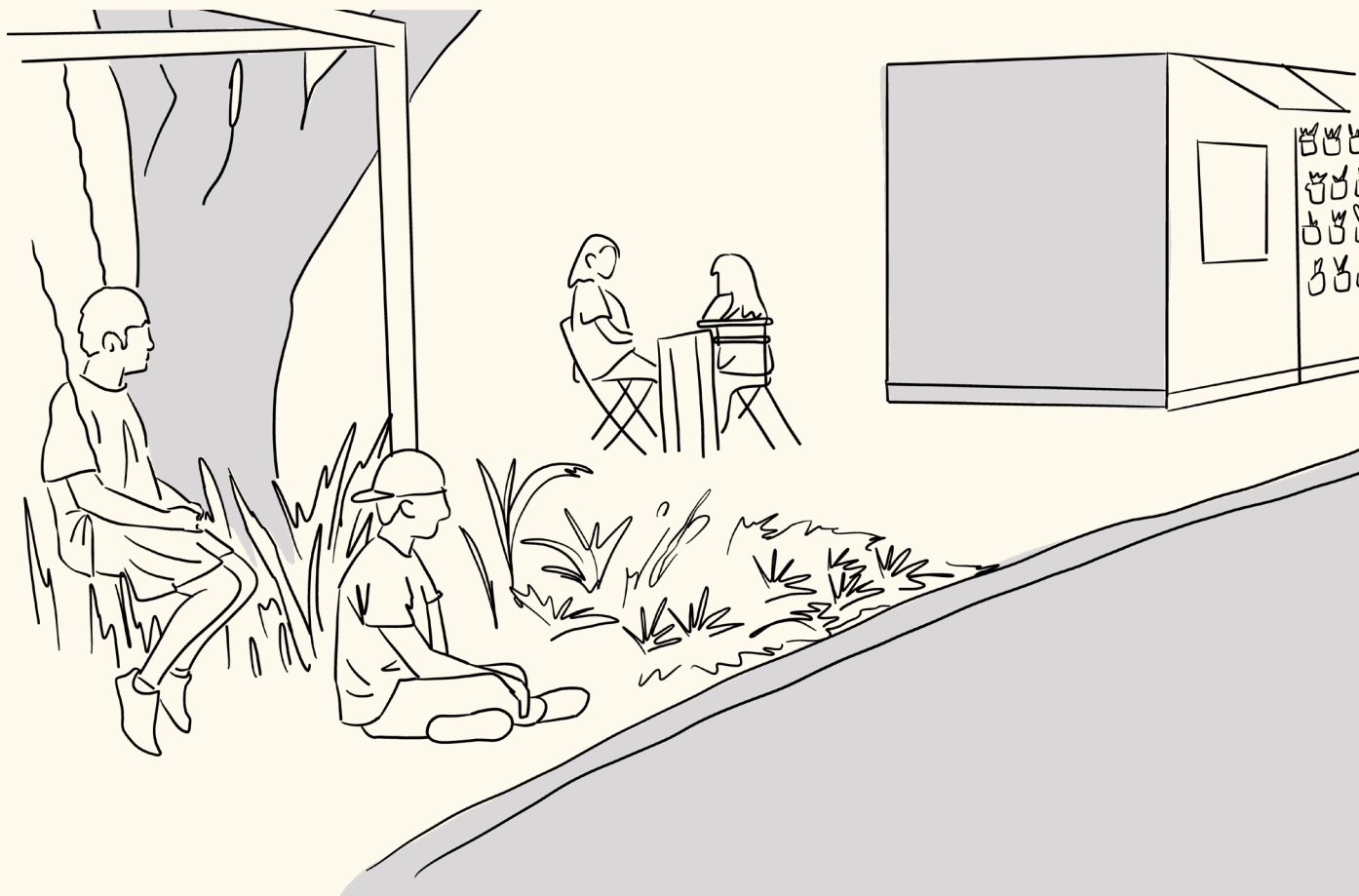
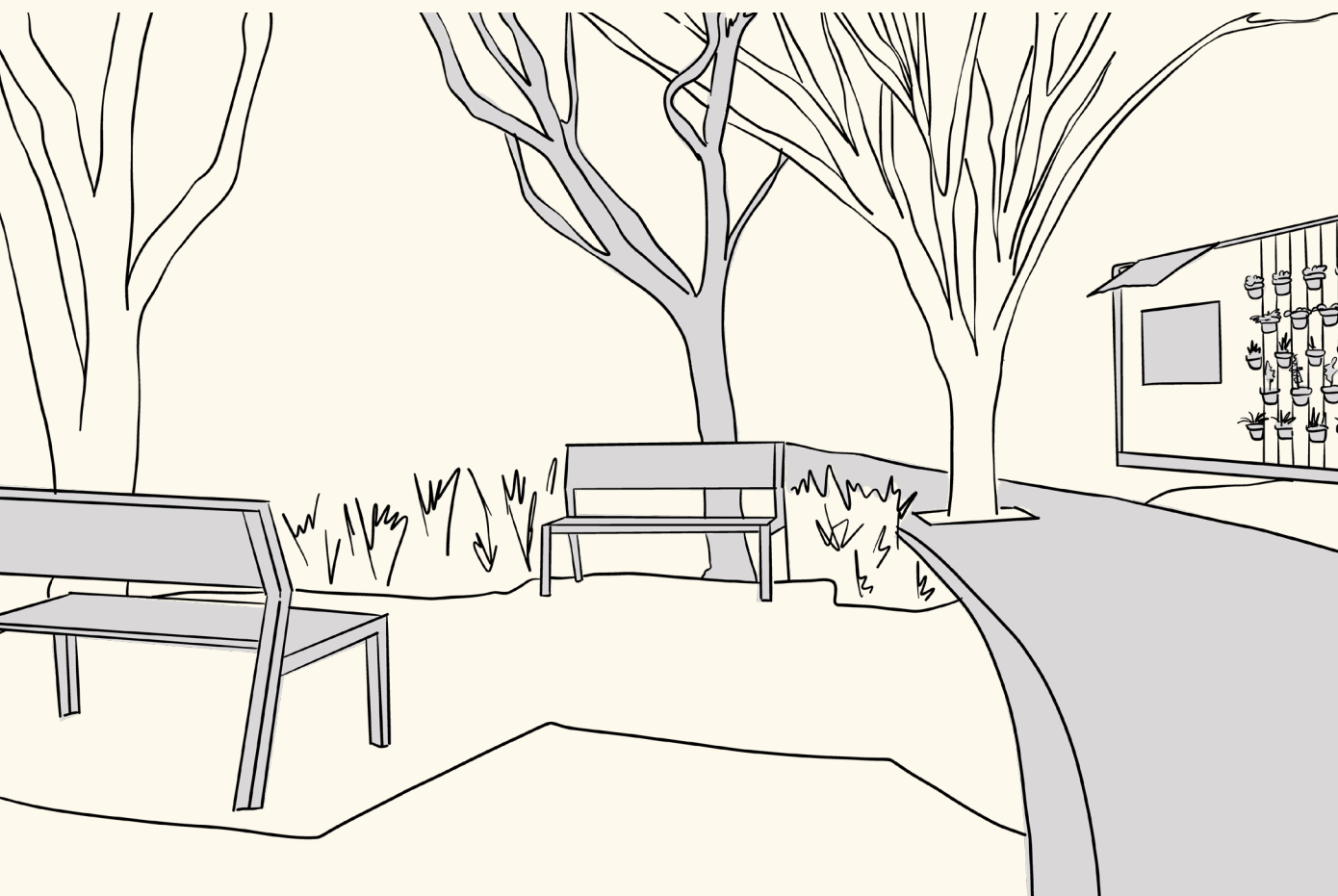
En primera instancia, se llevó a cabo un diagnóstico de rutas peatonales y los valores de cada sitio mediante mapeos del comportamiento y del espacio público. Los resultados evidenciaron que los espacios debían ser aquellos colindantes entre la propiedad pública y privada y las rutas peatonales más frecuentes, de manera que se creen nuevos espacios de circulación que propicien la convivencia. La resolución constó de la composición de un documento con guías ordenadas y criterios conceptuales, acompañado de los documentos constructivos.

Tras el diagnóstico, se seleccionó la necesidad funcional del espacio y de la ciudadanía. Así, todos los parques construidos debían incrementar las zonas verdes y regenerar el espacio urbano. A su vez, atendieron a la falta de espacios de ocio y juego instalando parques infantiles con mobiliario recreativo (balancín, tobogán, etc.) y a la necesidad de establecer zonas estanciales instalando mobiliario de descanso (banco y pufs). Estas instalaciones se encuentran en todos los parques, siendo consideradas elementos fijos de la intervención, aunque varían en disposición y cantidad dependiendo de especificidades espaciales.

No obstante, se consideró que algunos parques debían plantear una alternativa de ruta para las aceras con un flujo peatonal elevado. Por eso, se establecen espacios

adicionales de tránsito que reducen la presión sobre las zonas peatonales exteriores al parque. Además, dependiendo de la comunidad y el área disponible, se instalaron equipamientos recreativos que incrementan el espacio de convivencia y la interacción social, posibilitando desarrollar actividades culturales como conciertos y talleres.

Resultado final

La regeneración de los parques se ejecuta paulatinamente, considerando la evolución y el impacto de los ya implantados. Los primeros espacios en formar parte del proyecto se encuentran al sur de la ciudad, ubicados en el Distrito Tec. Ambos parques cuentan con una extensión que les permite albergar distintos usos sobre la transitada avenida, brindando la oportunidad a los usuarios de descansar, entretenerse o incluso tomar un camino alternativo.

Por otro lado, la tercera intervención fue solicitada por la vecindad, debido al estado degradado del área. El proyecto transformó el lugar en un espacio verde y de recreación 16 m², que previamente contenían residuos que afectaban la imagen y salubridad del área. No obstante, con el transcurso de los años, los vecinos se han manifestado nuevamente por la falta de labores de limpieza y mantenimiento de su nuevo parque.

En conclusión, el proyecto sigue en proceso de ejecución en distintas áreas de la ciudad, garantizando que cada parque de bolsillo sea distinto dependiendo de las necesidades de la comunidad, el espacio disponible y su disposición en el tejido urbano.

Lecciones aprendidas

- Los espacios en desuso poseen un gran potencial de intervención, independientemente de su tamaño, siendo los parques pequeños los que en ocasiones resuelven las necesidades funcionales primarias que carece el entorno.
- Se debe contemplar la gestión y el mantenimiento durante la vida útil de las instalaciones para promover su uso por parte de la ciudadanía.
- Para consolidar el tejido urbano, se han de integrar los espacios, brindándoles características atractivas y dinámicas.
- Los espacios no solo deben integrarse al paisaje, sino que deben dar respuesta a las necesidades de la ciudadanía.
- La regeneración de espacios es una oportunidad para fomentar una comunidad participativa, incluyéndola en los procesos de selección y diseño.

Panamá Camina

Ciudad de Panamá (Panamá)¹

1. López, J.P. (2018). Un experimento urbano para vivir la ciudad: "Panamá camina: comparte la Central". Blog del Banco Interamericano de Desarrollo.

Temáticas abordadas

- Peatonalización
- Activación cultural
- Seguridad vial
- Encuentro y convivencia ciudadana

Tipo de proyecto

- Piloto

Temporalidad

- Noviembre de 2018

Agentes involucrados

Banco Interamericano de Desarrollo (LAB Ciudades, División de Transporte y la Gerencia de Conocimiento, Innovación y Comunicaciones del Banco Interamericano de Desarrollo)

Dirección de Planificación Urbana del Municipio de Panamá

Ciudad Emergente

Vía Plural de Panamá (organización cultural)

Elementos y materiales utilizados

- Pintura
- Mobiliario (hamacas)
- Stands comerciales
- Equipamientos artísticos (amplificación de sonido)

Breve resumen

En el centro de Panamá se ha apostado por utilizar colores llamativos y mobiliario sencillo, así como el uso del arte y la cultura para activar comunidades en decaimiento, en el espacio público con el fin de promover el encuentro de la ciudadanía. Se busca reconsiderar el peso ejercido por los distintos modos de transporte en el espacio público, brindándole a la ciudadanía un espacio de intercambio seguro, alegre y amable como la verdadera protagonista de lo que ocurre en la ciudad.

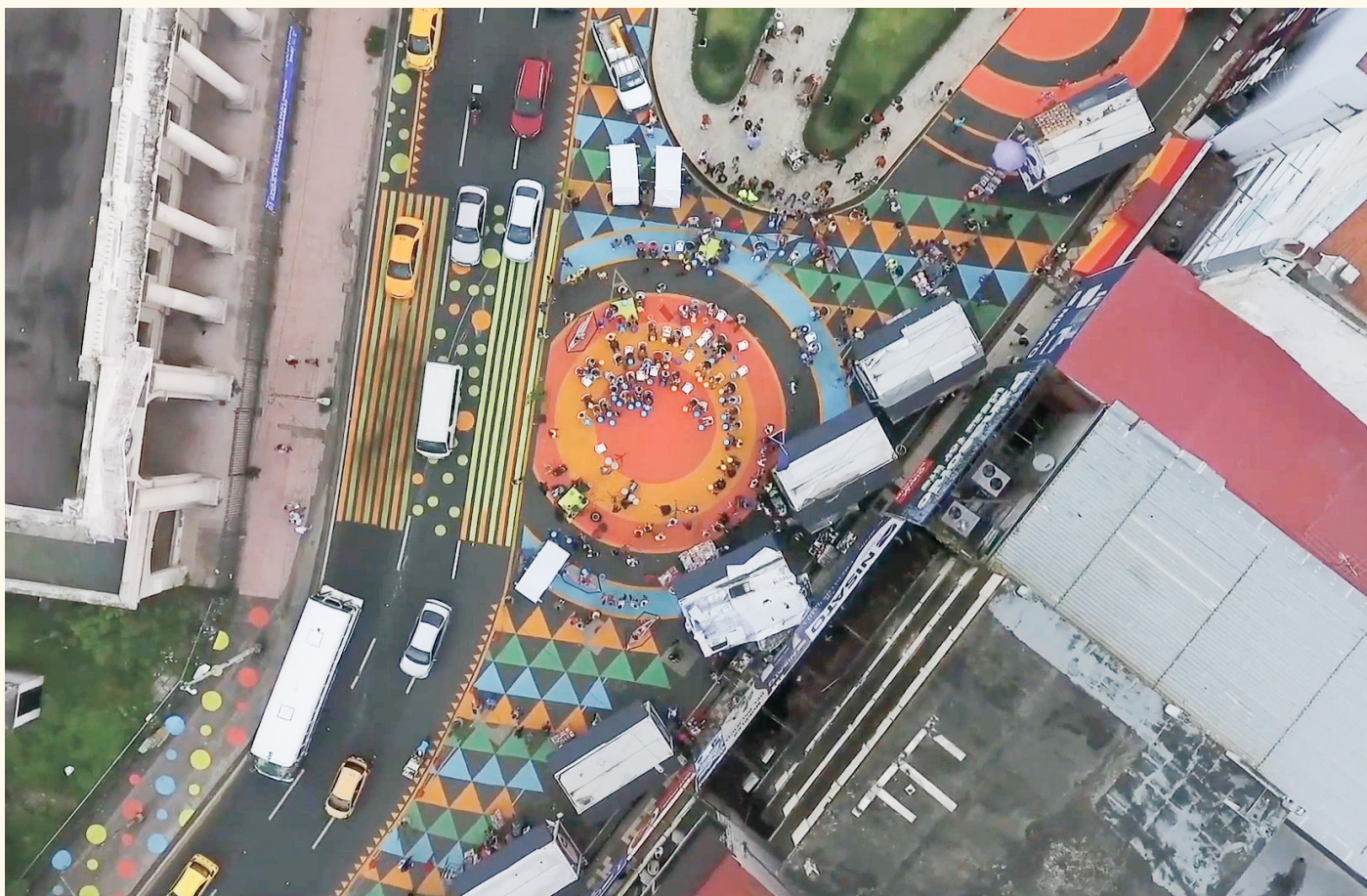

Fotografías Blog del Banco Interamericano de Desarrollo bajo licencia CC-IGO 3.0 BY-NC-ND



Proceso

La Ciudad de Panamá presenta los grandes desafíos compartidos con otras ciudades que se han desarrollado siguiendo las prioridades del siglo XX, que conceden al vehículo gran parte del espacio público. Por lo tanto, el centro de la ciudad se enfrenta a diario a un elevado tráfico, limitada oferta de transporte público y escasos espacios peatonales. Esto representa una amenaza para la productividad, la convivencia y la calidad de vida de las personas.

En este contexto, surge el proyecto “Panamá Camina”, que busca fomentar el caminar como medio para promover una ciudad más amable donde las personas se encuentren y puedan compartir en el espacio público. El proyecto supuso un esfuerzo colaborativo de agentes interdisciplinarios que encontraron en el urbanismo táctico la posibilidad de medir el impacto de una prueba piloto antes de emprender acciones a largo plazo. Por lo tanto, para evaluar el impacto se midió antes, durante y después de la intervención la percepción y comprensión de las problemáticas urbanas y sociales del área, y la afluencia de las personas usuarias.

Con respecto a la ubicación, se llevó a cabo un estudio de la interacción de los agentes en el espacio público y los puntos centrales con mayor conflictividad alrededor de la movilidad para definir el área de intervención. Se encontró en el entorno de la rehabilitada plaza 5 de Mayo, que los encuentros entre la av. España, av. Central y sus cruces presentaban intersecciones conflictivas donde las personas usuarias del espacio (peatones, ciclistas, vehículos motorizados privados y transporte público) competían por el uso del espacio.

Las actuaciones buscaban responder a tres cuestiones clave de esta.

- Brindar un espacio para el encuentro de la ciudadanía: para ello se transforma la imagen de la ciudad agregando arte colorido al ambiente, áreas de esparcimientos, zonas de descanso y mobiliario urbano.
- Seguridad vial: adecuar el espacio para garantizar una movilidad segura donde convivan amablemente todos los agentes del espacio priorizando a los ciudadanos más

vulnerables.

- Impulsar la convivencia en el espacio público: a través de la articulación de programas culturales y comunitarios, se planteó el entorno urbano como escenario de posibilidades. Se buscaba posicionar a la zona de intervención como punto de encuentro de la diversidad y cultura panameña.

Resultado final

Se configuró alrededor de la plaza 5 de Mayo un área llena de vida donde pasear, descansar y disfrutar de eventos y actividades culturales y artísticas. Principalmente, se estableció el espacio público como un lugar de encuentro con identidad propia en el entorno urbano, se transformó de una zona de paso con alta peligrosidad a un sector de alta caminabilidad donde reunirse y compartir.

El proyecto dio respuesta a los desafíos que representaba el área de intervención con soluciones de alta transferibilidad y escalabilidad a otras áreas de la ciudad. Debido al excelente proceso de evaluación llevado a cabo a lo largo del proyecto y su potencial de replicabilidad, se elaboró una guía de diseño con las lecciones aprendidas de las soluciones urbanas aplicadas. El alcance de la guía incluye cómo generar espacios públicos inclusivos y abiertos a la ciudadanía, mejorando los espacios para priorizar al peatón, la bicicleta y la movilidad activa. También ofrece recomendaciones de diseño para mejorar la convivencia en las calles entre los distintos medios de movilización.

Lecciones aprendidas

- Este tipo de intervención se beneficia de la colaboración entre distintos agentes, ya que requiere de la movilización, involucramiento y coordinación de distintos actores, recursos y capacidades.
- La cultura y la expresión artísticas son un excelente medio para demostrar las posibilidades del espacio como escenario para la creación, la libre expresión, la inclusión, la vinculación comunitaria y la reflexión.
- Es importante encarar los conflictos de movilidad con un enfoque de convivencia entre todos los medios de movilización priorizando a los peatones y a la bicicleta.
- Se ha de fomentar la participación y el compromiso de la ciudadanía para conseguir que los espacios públicos se utilicen como lugar de encuentro e intercambio social.
- La elaboración de una guía de diseño basada en las soluciones urbanas aplicadas permite seguir desarrollando las actuaciones que resulten beneficiosas.

Muévete Comayagua Comayagua (Honduras)¹

1. Ciudad de Comayagua – Área Central (s.f.). Plan de Movilidad Urbana Sostenible PMUS.

Temáticas abordadas

Movilidad
Reordenación del espacio público
Accesibilidad peatonal

Tipo de proyecto

Piloto

Temporalidad

2020

Agentes involucrados

Ciudad de Comayagua
Ciudadanía (voluntarios y usuarios del espacio público)
Ciudad Emergente de Chile
Agencia Andaluza de Cooperación Internacional para el Desarrollo

Elementos y materiales utilizados

Pintura
Mobiliario de madera
Bolardos
Macetas con vegetación
Toldos
Señalética

Breve resumen

“Muévete Comayagua” es una propuesta de diseño con una fuerte vertiente de participación ciudadana que busca la reordenación del espacio público basada en las necesidades funcionales de las personas, como son el descanso, la espera, el caminar o el intercambio, entre otras. Partiendo de la redacción de un Plan de Movilidad Urbana Sostenible, se ha actuado en la urbe mediante intervenciones de urbanismo táctico.

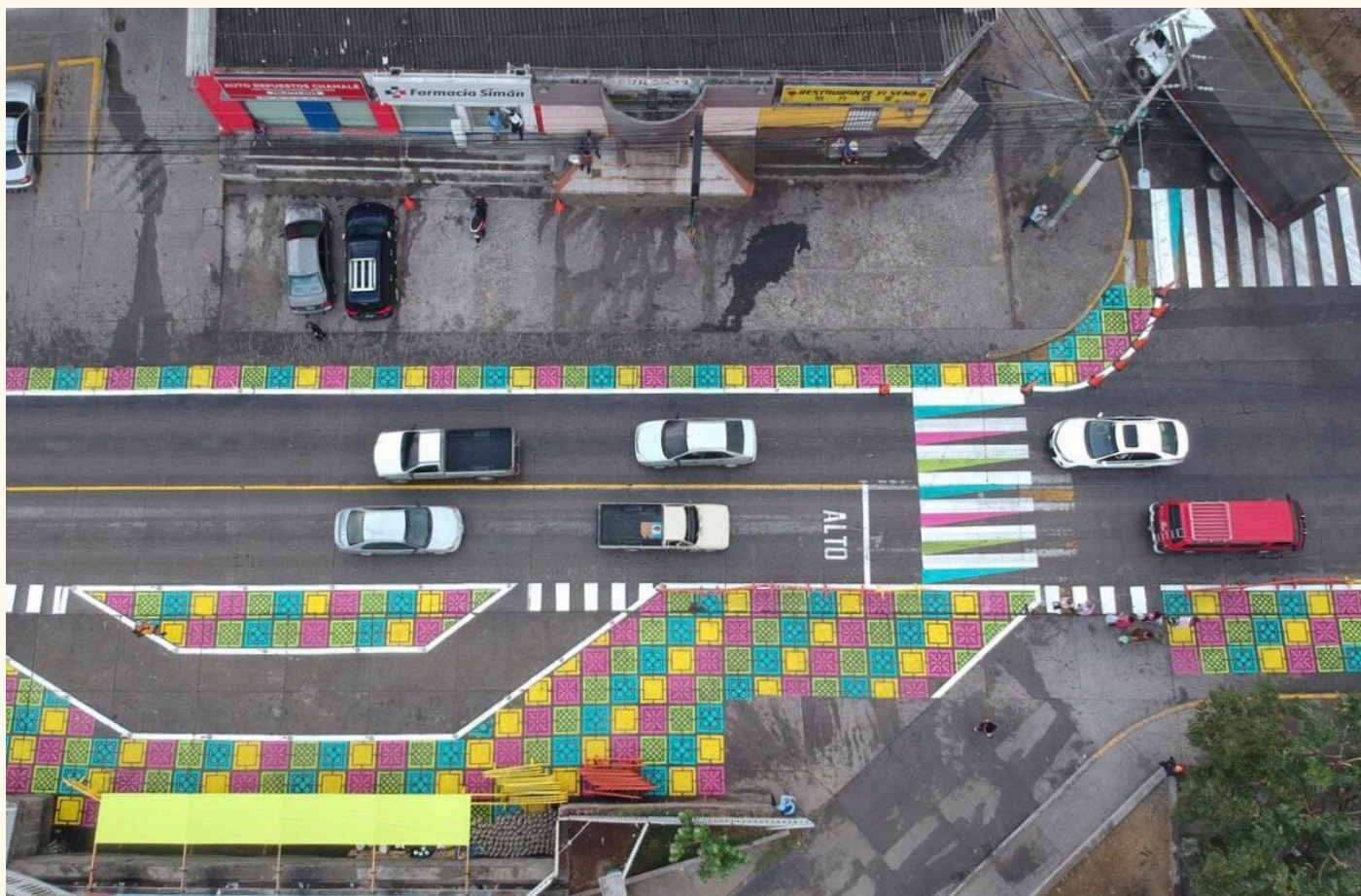

Fotografías Ciudad Emergente



Proceso

El proyecto “Muévete Comayagua” parte como estrategia piloto del Plan de Movilidad Urbana Sostenible (PMUS) que busca generar una visión de la ciudad que se base en las personas y su movilidad. En el PMUS, impulsado por el programa Ciudad Emergente de Chile y la Agencia Andaluza de Cooperación Internacional para el Desarrollo (AACID), se realizó un diagnóstico basado en los datos de movilidad de la ciudad. Se demostró que la distribución del espacio público estaba en un 95% destinado al uso de vehículos motorizados privados y un 5% únicamente destinado para el peatón, además de que las aceras se encontraban en mal estado.

Con un enfoque más particularizado, para implementar el proyecto piloto, se llevó a cabo otro análisis que demostraba que la zona donde se debía intervenir, según datos de flujo, era el entorno al Hospital Regional. El análisis señaló que el flujo de tránsito de vehículos privados era de un 60%. Según estudios de medición, en esa zona hospitalaria circulaban un viernes 5.250 personas y hasta 7.278 los sábados. También, se dejó en evidencia la falta de infraestructura apta para la espera del transporte público y, por otro lado, que el 25,5% de la vía se encontraba ocupada por un aparcamiento informal. Además, se consideró en el análisis las actividades que se realizaban en el área: 26% de las personas realizaban actividades comerciales informales, 37,25% permanecía de pie, 22,67% sentados en un sitio no destinado para tal fin y tan solo un 4,45% se encontraban sentadas en un mobiliario apto para su uso.

Basado en el diagnóstico y una serie de sesiones participativas, se concretó el diseño del espacio. Las estrategias de diseño se dividieron en tres aspectos fundamentales: orden, seguridad y confort. Por un lado, la reordenación del espacio se centró en redistribuir el espacio destinado al vehículo privado para generar más acera y espacios estanciales. Al mismo tiempo, se habilitó una parada de bus temporal que mejoró el confort en la espera del transporte público y una bahía para taxis. Asimismo, la eliminación del aparcamiento destinó espacio para el descanso con mobiliario y presencia de vegetación a la sombra. Por otro lado, para proporcionar mayor seguridad, se redujo la velocidad, se delimitaron los espacios de circulación y se prohibieron los giros a la izquierda

que potenciaban accidentes viales.

De esta forma, la intervención se llevó a cabo en un transcurso de 48 horas en febrero del 2020 abarcando el Boulevard IV Centenario frente al Hospital Regional y sus calles cercanas.

Resultado final

Se ha evaluado el impacto del proyecto piloto mediante el análisis de los datos anteriores a la intervención mediante urbanismo táctico, dando como resultado un descenso del tráfico rodado de un 15,9%, un aumento en el flujo peatonal de hasta un 18% y un 23% en la frecuencia de paso de ciclistas.

Además, donde antes el área destinada a peatones era del 19,56%, después de la intervención alcanzó un 40,26%. Para ello, se redujo la circulación a dos carriles de 3,5 metros para vehículos motorizados y se amplió el espacio de la acera para la circulación de peatones.

Por otro lado, la infraestructura para la espera de usuarios del transporte público resultó exitosa al posibilitar en un mayor grado que las personas esperasen sentadas en zonas de resguardo.

En conclusión, como esta primera aproximación en el marco del PMUS resultó exitosa, se busca replicar estas intervenciones en otras partes de la ciudad barajando distintas propuestas y dando lugar a mayor participación ciudadana.

Lecciones aprendidas

- La metodología del urbanismo táctico permite involucrar a la ciudadanía en la fase de planificación de los futuros proyectos acercándola de manera visible y tangible a la configuración del espacio.
- El proceso permite experimentar la viabilidad social y económica de los proyectos.
- Por medio de pintar los cruces peatonales y reordenar las vías se mejora considerablemente la convivencia vial.
- Para obtener resultados positivos codiseñando las ciudades se debe involucrar a la sociedad civil, universidades y a todo voluntario en la mejora del espacio público.
- Enmarcar el proyecto piloto en una estrategia a largo plazo encamina los esfuerzos y recursos de la administración, a la vez que vincula a la ciudadanía en las estrategias de ciudad.
- El análisis y la toma de datos específica del área de intervención resulta eficaz a la hora de determinar el impacto y viabilidad del proyecto piloto. De esta forma, se fundamenta la crítica y cambios de ajustes en la fase de ejecución del proyecto futuro.

Ciudad 2000

Fortaleza (Brasil)¹

1. Habitability. Baixo custo, alto impacto: conheça o urbanismo lático. (2023).

Temáticas abordadas

Reordenación del espacio público

Movilidad activa y seguridad vial

Mejora del paisaje urbano

Humanización del espacio público

Tipo de proyecto

Provisional que se vuelve permanente

Temporalidad

Desde 2017

Agentes involucrados

Municipalidad de Fortaleza

Universidad de Fortaleza (Unifor)

Iniciativa Bloomberg de Seguridad Vial

Vecinos y usuarios del espacio

Elementos y materiales utilizados

Pintura

Macetas con vegetación

Conos

Mobiliario (reciclables en la medida de lo posible)

Breve resumen

El proyecto “Ciudad de la gente” en Ciudad 2000 transforma la arteria más concurrida del barrio de Avenida Central en un espacio seguro y amable. Se mejora el paisaje urbano, reduciendo los síntomas de deterioro urbano y decaimiento comunitario a través de la revitalización del espacio público.



Fotografía [Rodrigo Capote/WRI Brasil](#) bajo licencia CC BY-NC-SA 2.0

Fotografía [Rodrigo Capote/WRI Brasil](#) bajo licencia CC BY-NC-SA 2.0



Proceso

En mayo de 2017, se anunció, por parte del ayuntamiento, la creación de un Área de Tráfico Tranquilo, en portugués Área de Trânsito Calmo, buscando transformar parte de la superficie de la ciudad destinada a aparcamientos y circulación de tráfico rodado en espacios ciudadanos de calidad. Bajo esta premisa, surge el proyecto de “Ciudad de la gente”, que sienta las bases de la intervención en comunidades vinculadas a entornos urbanos degradados. En base a un estudio de ejemplos en otras ciudades alrededor del mundo, es decir, una comparativa urbana, el ayuntamiento decidió implementar un proyecto de intervención por fases para, paulatinamente ir avanzando en el desarrollo del mismo. Primero, un análisis de situación. Seguidamente, la creación de un gabinete de trabajo con agentes institucionales. Por último, el diseño y ejecución de la intervención de urbanismo táctico.

Con respecto al diseño de la intervención primera, esta se basó en el análisis previo de la distribución de usos del suelo. Se llegó a la conclusión de que el espacio destinado a aparcamientos se tornó en un área infrutilizada que podría aprovecharse para generar nuevas plazas. Asimismo, se reflejó la necesidad de abordar la movilidad con un enfoque de pacificación debido a la percepción negativa de seguridad vial.

Bajo estas premisas se ejecuta el proyecto piloto en un plazo de 48 horas en septiembre del 2017. El diseño de la intervención incluyó la reducción del viario destinado a vehículos motorizados, tanto carriles como aparcamientos, dejando únicamente un carril estrecho de acceso y áreas para carga y descarga. Además, se disminuyó el límite de velocidad a 30 km/h y se colocaron señales de tráfico y cruces de peatón que garantizaran la seguridad vial. A su vez, esto provocó el ensanchamiento de espacios destinados al peatón implementando tres nuevas aceras y la recuperación de 1.200 m² de aparcamiento que se transformaron en plazas con vegetación y mobiliario. Los nuevos espacios se destinaron a la ciudadanía, posibilitando la interacción entre usuarios y distintos usos recreacionales y de descanso.

Resultado final

Mediante la metodología implementada se obtuvieron resultados del impacto social. Antes de la intervención, los coches ocupaban el 79% del espacio, frente al 21% destinado a los peatones. Posteriormente, la distribución se revertió cambiando a un 73% de peatones y 27% de automóviles. Como resultado, el número de peatones que caminaban en espacios apropiados aumentó en un 350%. En cuanto a la percepción de los residentes, aprobaron o tienen una aproximación positiva en torno a la transformación con un 94% de los usuarios calificándola como “buena” o “muy buena”. Asimismo, el 80% de los encuestados dijeron que se sentían “seguros” o “muy seguros” en relación con el tráfico motorizado, en comparación con el 11% antes de los cambios. Finalmente, resaltó que las mejoras se lograron manteniendo el flujo de vehículos en el barrio.

En conclusión, debido a los resultados alcanzados en relación con el impacto positivo percibido en los usuarios, la intervención temporal se ejecutó de manera permanente. De hecho, el éxito del proyecto en Ciudad 2000 impulsó el desarrollo por concurso de, al menos, seis barrios más de Fortaleza.

Lecciones aprendidas

- La evaluación mediante herramientas que miden la percepción antes y durante la transformación garantizan incorporar la visión comunitaria en el proyecto final.
- Las encuestas de percepción invitan a la ciudadanía a participar interactuando en el espacio y fomentan el arraigo a lo construido.
- El espacio destinado a aparcamientos es objeto de estudio ya que puede estar infrautilizado y, en todo caso, destina espacio público a un único uso, pudiendo destinarse a usos comunitarios que beneficien a la sociedad.
- Ciudad 2000 es un gran ejemplo de cómo los proyectos piloto pueden inspirar una transformación permanente.
- El urbanismo táctico promueve la participación ciudadana gracias a que los proyectos piloto permiten a los residentes una aproximación visible y tangible de las intervenciones en el espacio público.

Urbanismo táctico

Metodología

Antes
Pág. 110

Durante
Pág. 131

Después
Pág. 149

Para la aplicación de la presente Guía, se ha diseñado una hoja de ruta metodológica dividida en tres fases. Esta es aplicable a los diferentes contextos urbanos y territoriales susceptibles de ser intervenidos mediante técnicas y acciones de urbanismo táctico. Se trata de una metodología abordable, sencilla y accesible para el conjunto de Entidades Locales, debido a unas características transversales y básicas mayormente asumibles que, además, quedan alineadas con la metodología propuesta por la Agenda Urbana Española.

Estas fases se circunscriben a la temporalidad en la ejecución de todo proyecto táctico en nuestro espacio público a intervenir, independientemente de su tipología (calle, plaza, jardín, parque, etc.), de su envergadura y extensión, de su estado actual, de los usos y actividades que hoy día se desarrollan en él, del perfil de quienes lo usan o de la cantidad de recursos necesarios para la reforma, entre otros factores.

En consecuencia, las fases se engloban en el *Antes*, en el *Durante* y en el *Después*. Se abarca, entonces, la mencionada temporalidad de cualquier proyecto, pudiendo actuar desde el primer momento de conceptualización del mismo y a lo largo de su proceso de estabilización y actualización posterior a la intervención. Este ciclo de revisión y análisis teórico y práctico

finaliza en el momento de su evaluación. Posteriormente se puede iniciar un nuevo proyecto de reforma urbana en la misma localización ya intervenida, indistintamente de si se realiza dentro del contexto del urbanismo táctico o de otra metodología urbana.

Las fases metodológicas, finalmente, son ámbitos de actuación de todo proyecto de urbanismo táctico orientado a la salud.

En cada ámbito se deben mantener determinadas actitudes que conducirán irremediablemente a situarnos en el buen camino. El procedimiento ADD (*“Antes, Durante y Después”*) permite establecer un proceso bien compartimentado y estructurado, sucesivo y concatenado.

Ámbitos de gobernanza del urbanismo táctico ADD

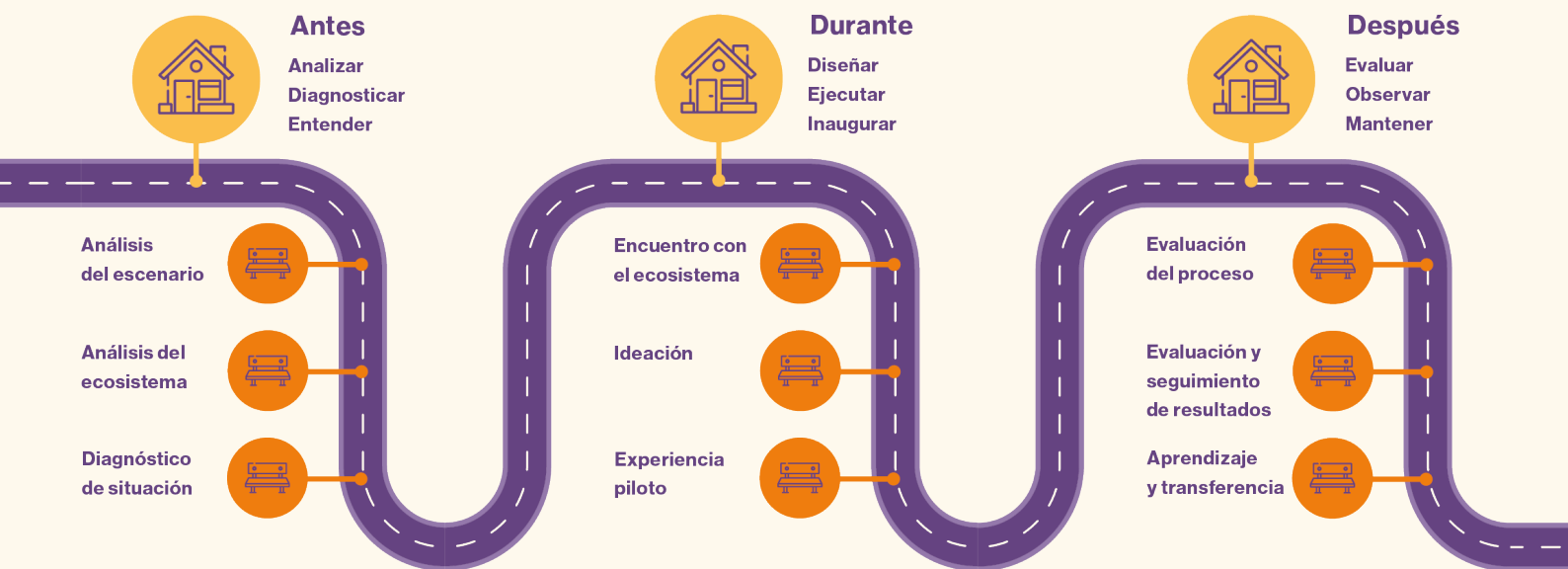

Riesgos de no seguir el procedimiento ADD

- Proyectos con menor impacto en la calidad de vida y bienestar de la población del esperado.
 - Proyectos que no tienen en cuenta la evidencia científica respecto a las acciones que mejoran la salud.
 - Proyectos que promueven actividades sobrerrepresentadas ya en el entorno.
 - Proyectos que ubican a la comunidad en una postura contraria a los procesos de mejora urbana.
 - Proyectos que no atienden necesidades de colectivos infrarrepresentados.
 - Proyectos con elementos inadecuados, no aprovechables o inaccesibles.
- Proyectos excesivamente costosos y difíciles de mantener a largo plazo.
 - Proyectos que afectan negativamente sobre servicios urbanos básicos pre-existentes.
 - Proyectos que no son de urbanismo táctico.

“La arquitectura
debe pertenecer
al entorno donde
va a situarse
y adornar el
paisaje en vez de
desgraciarlo”

- Frank Lloyd Wright

Metodología

Antes

El *Antes* es el primer ámbito de actuación del urbanismo táctico y el más importante si se pretenden resultados verdaderamente exitosos a posteriori.

3/9 Actitudes

Analizar

Es fundamental analizar el entorno y saber qué está ocurriendo. es importante prestar atención a aquello que se observa in situ, así como a lo que ocurre de forma encubierta o no llega a manifestarse.

Diagnosticar

Tras recoger todos los elementos del análisis, es necesario diagnosticar el problema y definirlo con claridad y precisión.

Entender

Analizar y diagnosticar no quiere decir entender la problemática que queremos solucionar. ¿Conocemos el conjunto de factores que intervienen y sabemos iniciar una respuesta para corregir y superar el problema?

Claves para lograr el éxito

Previamente a la ejecución de los trabajos se debe realizar un análisis del estado del escenario público intervenido

Se debe entender el espacio público como pieza central catalizadora de la vida pública, de la promoción de sinergias ciudadanas y del desarrollo de las actividades cotidianas más allá del entorno privado que suponen los hogares. Así, el espacio público es el escenario de interacción social cotidiana, donde se satisfacen las necesidades colectivas y donde existe un amplio margen de actuación en orden a mejorar la salud de las personas que habitan nuestros pueblos y ciudades del siglo XXI.

El urbanismo táctico no se circunscribe únicamente al espacio público accesible para peatones, que es todo aquello que rodea las edificaciones y construcciones, habitualmente reconocido visualmente como espacios puramente peatonales que ocupan total o parcialmente la superficie de la vía, sino que también tiene la capacidad de actuar sobre el resto del espacio no eminentemente peatonal, como son las calzadas destinadas a tráfico rodado y motorizado o a instalaciones y servicios urbanos, además de carriles destinados al transporte público y movilidad ciclista. Incluso, puede considerarse todo aquello situado sobre el entorno construido o el paisaje urbano, como el pintado de fachadas o la presencia de murales en medianeras o muros.

Saber qué está ocurriendo y cómo es aquello que se ve, es decir el medio físico intervenido, y aquello que no se ve, es decir las dinámicas de salud, sociales, económicas, productivas, demográficas, residenciales y culturales que se producen de forma constante y continuada, sustentando y englobando la vida diaria de las personas. Todo esto afecta al proyecto de urba-

nismo táctico que finalmente se llevará a cabo ya que este, irremediablemente, ha de corresponder con las inquietudes de la ciudadanía y con las necesidades del medio urbano.

Posteriormente se debe realizar un análisis del estado del ecosistema local

Se debe contar con todos los agentes que puedan verse afectados por la intervención, tanto directa como indirectamente. Es importante realizar un esfuerzo añadido para implicar a aquellos que, en un primer momento, pueden mantener una postura más reacia hacia el verdadero potencial para la salud y el bienestar ciudadano del urbanismo táctico. Así, este perfil de agentes también ha de aparecer en el Mapeo de Agentes.

Es conveniente apuntar de forma sintética qué nos dicen los datos. Esto puede hacerse en un borrador interno o en una plantilla de cálculo. De esta manera, se puede empezar por apuntar aquellos datos más característicos y relevantes y luego extraer pequeñas conclusiones.

Finalmente, abordamos el diagnóstico de situación

Se trata de un refundido de las dos subfases previas. No es necesario aportar nuevas informaciones, sino asumir las trabajadas anteriormente.

El documento final ha de ser conciso pero efectivo para poder ser consultado posteriormente sin recurrir a bucear por apuntes y notas.

Análisis del escenario a intervenir: qué es lo que veo

Análisis del medio físico

El primer paso es observar como gestores/as del entorno habitado, principalmente representantes de la administración pública, e ir más allá de la mera visión de lo superficial. Para ello haremos uso de herramientas comunes:

- El proyecto debe partir de una intención de mejorar alguna dimensión/dimensiones relacionada/s con la salud, por lo que se debe analizar qué dimensiones de mejora de la salud van a abordarse en el proyecto, por ejemplo, mejora de los niveles de contaminación del aire, acústica, aumento de espacios para actividad física o juego libre, espacios de encuentro, mejora de la accesibilidad del espacio público, espacio para movilidad activa (caminar e ir en bici), etc. Es importante no perder de vista, durante el proceso y la participación de los distintos agentes en el mismo, que el proyecto debe responder a la mejora de la salud.
- Asistir físicamente al lugar o lugares que se quieren transformar.
- Anotar aquello que vemos, olemos, escuchamos y percibimos: lo que está bien y lo que no lo está. Apuntar también la problemática que se quiere abordar y superar:
 - “falta de zonas seguras para el ocio infantil → más zonas libres de tráfico con juegos infantiles o espacios de juego libre”.
 - “ocupación de terrazas en aceras estrechas → reubicar terrazas en espacios ganados a los viales de tránsito”.
- Hablar con quien ocupa el espacio de forma sistemática, periódica, casual o excepcional. Incluso, hablar con quien no lo hace nunca (ni pasa por allí pudiendo hacerlo, ni se detiene a hacer nada en él) paseándonos por los alrededores. Hablar con todo el mundo. Esperar en el lugar a poder establecer contacto, identificarnos, explicar el motivo que nos ha llevado a estar allí y realizar preguntas básicas sobre el conocimiento, agrado y estado del entorno y qué se echa en falta o presenta carencias notorias.
- Hablar con agentes y actores reconocidos y radicados en el territorio. Pueden ser formales (constituidos jurídicamente) como técnicos funcionarios de áreas de movilidad, sanitarios de los centros de salud a los que acuden los residentes del entorno, servicios generales o urbanismo del ayuntamiento, representantes de asociaciones vecinales, de comerciantes y del empresariado local, u otros organismos públicos que hayan podido hacer intervenciones similares en entornos próximos. También pueden ser informales (no constituidos jurídicamente), como colectivos ciudadanos con intereses relacionados con las intervenciones de urbanismo táctico (salud, infancia, movilidad, accesibilidad, medio ambiente, contaminación, etc.). Llamando a la puerta correcta se pueden obtener miradas diferentes que ayuden a orientar el proyecto.
- Realizar sesiones presenciales con estos colectivos en el espacio a intervenir en el horario de su preferencia.
- Guardar sus contactos personales si es posible para mantener una comunicación estrecha del proceso y crear sentimiento de pertenencia al proyecto. Informar de cambios futuros sustanciales y de próximas sesiones de trabajo.
- Empezar desde el principio a empoderar a las personas que habitan y trabajan la ciudad es imprescindible para que estas asuman un rol activo y protejan el proyecto tras su apertura.
- En caso necesario, hacer uso de redes sociales mediante cuentas oficiales para recoger experiencias y percepciones de la ciudadanía, ya sea

convocando encuentros en el espacio o aceptando aportaciones on-line. Para tal fin, se puede habilitar un correo electrónico concreto y/o específico del proyecto.

- Con frecuencia, la mayor parte de la información ya la sabemos, ya que conocemos el problema con anterioridad. Este análisis participante es recomendable siempre debido a la implicación que tiene sobre las personas que habitan, se mueven y trabajan por la zona, aunque en buena medida conozcamos el caso. Sirve igualmente para validar a nivel social el proyecto; recurso muy interesante a nivel institucional.



¿Qué se debe analizar en un proceso de urbanismo táctico orientado a la mejora de la salud?

Todo aquello que se analice debe enmarcarse en una operación de intervención en un espacio urbano concreto con una problemática relacionada con su calidad y oferta de servicios a la ciudadanía en clave de salud, bienestar humano y sostenibilidad.

Los componentes del espacio que deben ser analizados se agrupan de la siguiente manera:



Test de autoevaluación previa

Perímetro

Realidad física del espacio, lo primero que vemos y más superficial. Hay que detectar el perímetro del espacio. Puede estar configurado por edificios, vallas o parcelas en abierto, pero siempre reflejar una dimensión que sea percibida como “cerrada”. El ejemplo más obvio es una plaza rodeada de edificios.

Cuando ya tenemos definido el perímetro, hay que preguntarse:

¿Existen espacios sin uso y actividades o escasamente utilizados por personas?

¿Las personas solo hacen uso del espacio para transitar y apenas se detienen?

¿Las personas transitan próximas a las fachadas y otras barreras perimetrales en vez de estar distanciadas de las mismas?

¿Existe buena visibilidad desde todos los puntos del espacio?

¿Existe un elevado número de aberturas en el perímetro (portales, locales comerciales en uso, pasajes y calles) que incentiven la entrada y salida de personas?

¿Las fachadas del perímetro dan carácter al lugar (materiales, colores y formas) o en cambio son poco interesantes, repetitivas y anodinas?

Distribución y estado del suelo:

Habiendo analizado ya el perfil vertical del espacio, ahora se ha de abordar el horizontal. Tratamos todo aquello que supone el soporte físico mínimo de las cosas que se observan en nuestro entorno, es decir, el terreno, el suelo.

¿La mayor parte del espacio está ocupado por viales de tránsito o aparcamiento de vehículos privados en la vía pública obligando a las personas a ocupar y realizar actividades en espacios reducidos frente a amplios espacios para el vehículo privado?

¿Existe un reparto justo del espacio público, teniendo en cuenta las prioridades de salud pública y sostenibilidad?

¿Existe conectividad continua y fluida entre los lados del espacio (pasos de cruce seguros, sin barreras físicas que induzcan a rodeos, pasos elevados, recovecos mal diseñados, etc.)?

¿El espacio peatonal, aceras comúnmente, es suficientemente amplio como para absorber de forma cómoda el flujo habitual de personas?

¿El espacio libre permite el desarrollo de la vida cotidiana sin obstáculos ni barreras físicas y visuales (descansar, comprar, compartir, socializar, pasear, etc.)?

¿Existe un exceso de velocidad de los vehículos motorizados privados que pone en peligro la seguridad de todas las personas de la vía?

¿Los puntos de cruce, habitualmente pasos de peatones, tienen buena visibilidad y son accesibles?

¿El pavimento se encuentra en buen estado y no es necesario al caminar realizar constantes cambios de dirección caminando para sortear problemas (grietas, agujeros, etc.)?

¿Existe accesibilidad universal en todos los puntos del espacio?

¿Existe, en caso oportuno, infraestructura específica para medios activos de transporte como la bicicleta?

¿Existen otras ocupaciones privativas del espacio, como terrazas, que deterioran la vida comunitaria debido a un desequilibrio con el espacio libre para estar, hacer y transitar?

¿El número de carriles de circulación y ancho de los mismos está adecuadamente dimensionado al tráfico y su velocidad? (ejemplo: la circulación en calles a 30 km/h requiere carriles más estrechos para que las personas conductoras se adecúen al límite de la vía, etc.).

Elementos urbanos

Estructuran la base principal del urbanismo táctico, debido a la efimeridad y mutabilidad que debe ostentar este hasta la llegada de medidas definitivas de transformación urbana.

¿El espacio cumple necesidades de la vida cotidiana mínimas y básicas para las personas, especialmente para las más sensibles, como fuentes de agua, mobiliario de descanso, aseos públicos, etc.?

¿El transporte público y su infraestructura (paradas, plataformas, etc.) es accesible, especialmente para personas con discapacidad?

¿La iluminación es correcta y suficiente para proveer seguridad y confort?

¿Existe verde urbano suficiente y de calidad que provea de sombras, de un mejor paisaje urbano y de mayor biodiversidad a los entornos habitados?

¿Existen espacios de juego, ocio y esparcimiento que posibiliten actividades para todos los colectivos y grupos de edad?

¿Existen elementos de señalética viaria capaces de garantizar la seguridad en el tránsito de personas y bicicletas?

¿Existen elementos de señalética urbana que permitan reconocer el lugar y saber situarse en él y desde él, especialmente para personas que no han estado previamente?

¿Existen elementos capaces de proveer protección ambiental y climática, concretamente en un contexto de emergencia climática de aumento de escenarios de riesgo para la salud de las personas?

Percepción del entorno

La lectura del entorno es subjetiva y la percepción depende de cada persona. No obstante, existen puntos en común que estructuran una aproximación compartida del entorno. Desde este punto se desarrolla una opinión propia en cada persona.

¿Los elementos del entorno están correctamente ubicados sin alterar de forma recurrente los itinerarios más directos de las personas?

¿Es un espacio confortable y adecuado para esperar a alguien?

¿Es un espacio donde la limpieza y el mantenimiento de sus elementos es correcto?

¿Es un espacio excesivamente ruidoso?

¿Es un espacio bien dimensionado en cuanto a la superficie destinada a cada actividad?

¿Es un espacio cuyos elementos conducen a una escala adecuada para asistir la vida cotidiana de las personas?

¿Es un espacio con una buena calidad del ambiente?

¿Es un espacio con un buen paisaje urbano?

¿Es un espacio seguro y con control social y comunitario (vigilancia pasiva)?

¿Es un espacio en el que las edificaciones miran hacia él (ventanas grandes, portales de acceso, comercios en funcionamiento, etc.)?

Perfil de las personas y actividades desarrolladas

En este punto es importante detectar quién o quiénes hacen uso del espacio. Puede venir predeterminado, por ejemplo, en caso de ser un patio de un centro educativo, los principales usuarios son niños y niñas, así como sus familias y los equipos docentes. En cambio, puede que no se sepa con certeza y sea necesario acudir al lugar. En este último caso, es imprescindible acudir a diferentes horarios y días de la semana para poder asistir a la mayor cantidad de escenarios sociales posibles. Es frecuente que un mismo espacio sea frecuentado y utilizado con fines diferentes a distintas horas del día. Ver quién hace uso ayuda a enfocar la actuación de urbanismo táctico para adecuar los elementos a sustituir, añadir o retirar. También es importante pensar en quién no está, como por ejemplo las personas mayores más sensibles a la falta de lugares de descanso o al elevado ruido del tráfico en una vía congestionada por vehículos motorizados privados y diseñada sin apenas mobiliario para sentarse, explícitamente o no.

¿Existe diversidad de perfiles en cuanto a edad?

¿Existe diversidad de perfiles en cuanto a género?

¿Existe diversidad de perfiles en cuanto a capacidades?

¿Existe diversidad de perfiles en cuanto a orígenes?

¿Existe la posibilidad de desarrollar tareas de cuidados por parte de personas, tanto a sí mismas (leer un libro, usar el móvil, etc.) como a terceras (dar de comer, amamantar, acompañar del brazo, etc.) en seguridad, salubridad y comodidad?

¿Cuáles son los principales retos de salud a los que se enfrentan las personas que habitualmente se encuentran en este espacio, como pueden ser fenómenos tan variados como exclusión social, sobrepeso, soledad, movilidad reducida o sedentarismo?

¿Las personas pueden desplazarse, acceder y esperar con autonomía y movilidad?

¿Se dan situaciones de intercambio relacional (las personas se detienen a hablar entre sí, esperan para encontrarse con otras personas, etc.)?

¿Existe diversidad de actividades de socialización, juego, ocio, encuentro, descanso, comercio, intercambio, etc.?

¿Existe diversidad de actividades según los horarios del día?

¿Existen elementos que aporten carácter y simbolismo al entorno y a su patrimonio?

Claves para el análisis de componentes

No se trata de un test numérico y cuantitativo

No se asigna puntuación a las respuestas. Es el juicio propio de quien quiere intervenir el que actúa y valora, haciendo un balance general de la situación a tenor de la estrategia general del urbanismo táctico. El prisma mantenido debe adecuarse al siguiente razonamiento:

- ¿El espacio que quiero intervenir se adecúa a las características que exige el urbanismo táctico?
- ¿Es una actuación de urbanismo táctico la más adaptada a los condicionantes técnicos, administrativos, sociales, sanitarios y económicos del momento o se debe apostar por otro tipo de iniciativas?

No es una herramienta absoluta e indiscutible

Las preguntas y razonamientos deben orientarse para cada escenario. No es lo mismo buscar actuar en un aparcamiento de un centro comercial que en una vía comercial céntrica con estrechas aceras. Por tanto, habrá preguntas que, ya sea por la configuración actual del espacio o por el contexto urbano, no podrán ser cuestionadas o resueltas. En cambio, esto mismo ya supone de por sí una respuesta. Por ejemplo, en caso de cuestionarnos cuál es la relación entre el espacio con su perímetro (ventanas, portales,

bajos, etc.), que este último no exista no implica que deje de ser importante. Puede tratarse de un descampado sin edificaciones alrededor o que ocupa la totalidad de la parcela, conllevando también un análisis bajo este aspecto de inexistencia de perímetro físico.

A tenor de cada tipología de espacio se deberán adecuar las preguntas

Por ejemplo, en el perímetro de un patio de un centro educativo, este puede ser visualizado desde su exterior tras el muro perimetral, desde la calle o, en cuanto a las entradas y salidas, desde los edificios que componen el centro.

El autodiagnóstico podemos hacerlo acompañados por agentes del territorio en una o varias ocasiones

Se crean espacios de intercambio de conocimientos con personas diferentes al personal técnico y político que asiste al lugar, se afianza su compromiso desde un primer momento y se obtiene, con mucha seguridad, miradas e ideas del lugar y de sus necesidades que hasta ese momento no habían sido contempladas por el ayuntamiento.

¿Qué espacios pueden ser intervenidos bajo el paraguas del urbanismo táctico para la salud?

Espacio público

Tanto espacio libre dedicado al tránsito de personas a pie y otras actividades como la estancia, el descanso y la espera y el entorno construido de estos espacios, así como viales de tráfico y zonas de aparcamiento.

Equipamientos y dotaciones públicas y privadas que reúnan condiciones físicas y materiales

Espacios al aire libre.

Espacios con acceso y conexión directa al espacio público.

Ejemplos de estos espacios

- Patios de centros educativos, sanitarios, sociosanitarios, culturales, administrativos, etc.
- Aparcamientos cercados, tanto si pertenecen a otros equipamientos públicos o privados como si son exclusivos.

- Superficies sin uso inmediatas a infraestructuras críticas, como intercambiadores o paradas de transporte.
- Espacios intersticiales sin función ni utilidad clara, como descampados, refugios de viales, zonas verdes de baja calidad ambiental y/o sin acondicionar, etc.

¿Por dónde empezar si es la primera vez que quiero intervenir con urbanismo táctico?

Por aquellos espacios situados en enclaves con comunidades más vulnerables sujetas a desigualdades sistémicas para ofrecer las mismas oportunidades a toda la ciudadanía en todo el municipio.

Por aquellos espacios donde exista una base social y comunitaria fuerte favorable a este tipo de intervenciones en el espacio público.

“No hay ninguna lógica que pueda ser impuesta a la ciudad; la gente la hace, y es a ella, no a los edificios, a la que hay que adaptar nuestros planes”

- Jane Jacobs

Cuando hayamos...

- Identificado los objetivos de salud a abordar.
- Asistido físicamente al lugar, conociéndolo con anterioridad o no. Las veces necesarias para entenderlo y visualizarlo bien. Acompañados si es posible.
- Anotado aquello que vemos, olemos, escuchamos y percibimos.
- Hablado con quien ocupa el espacio de forma sistemática, periódica, casual o excepcional.
- Hablado con agentes y actores reconocidos y radicados en el territorio.
- Opcional: uso de redes sociales mediante cuentas oficiales para recoger experiencias y percepciones de la ciudadanía.

... podremos pasar a la siguiente subfase.

Análisis del ecosistema social, comunitario y asociativo: qué es lo que no veo

En este punto, se pretende obtener toda la información de la parte de la ciudad que rodea el espacio a intervenir. Esta información debe ser obtenida de forma sencilla y rápida, trabajada con simplicidad y utilizada de forma interna.

Por ejemplo, saber que las calles de alrededor mantienen índices de envejecimiento muy elevados puede indicarnos que es necesario que la intervención cuente con numeroso mobiliario de descanso ergonómico y con respaldo, accesible y con sombras. Saber que existen centros educativos próximos invita a colocar equipamientos lúdicos y de juego infantil.

Saber que existe una carencia importante de recursos para realizar actividad física para personas adultas en las proximidades nos puede sugerir la necesidad de incorporar recursos para ello.

¿Qué datos trabajaremos?

Según su...

Naturaleza

- **Numérica.**
- **Descriptiva.**
- **Visual.** Habitualmente ligados a visores cartográficos que ofertan en mayor o menor detalle la fuente de los datos, explicaciones detalladas.

Producción

- **Ya existen.** Debemos acceder a ellos mediante visores, repositorios, bancos de datos públicos, etc.
- **No existen.** Debemos crearlos ad hoc para el proyecto. Habitualmente son conteos en la propia calle y no requieren de amplios equipos técnicos o de materiales costosos.

Titularidad

- **Pública.** Se deberá apostar por este tipo en consonancia estratégica con el fin del urbanismo táctico. Generar saber y conocimiento popular, espacios de debate abierto, cooperación ciudadana en espacios abiertos, etc. también implica la gestión libre de la información.
- **Privada.** En intervenciones de este tipo es poco habitual su necesidad. Puede resultar complejo tanto solicitarlos como obtenerlos.

Tipología

- **Demográfica:** densidad de población, estructura de población (envejecimiento, dependencia, distribución etaria y de género, población infantil y adolescente, etc.), habitantes absolutos, habitantes por parcela catastral, etc.
- **Económica:** tasa de desempleo, tasa de vulnerabilidad integral y específica (vulnerabilidad sociodemográfica, residencial y socioeconómica), origen de los ingresos, distribución de la actividad económica presente por sectores, relación de empresas operativas en el espacio y aledaños, índice de precios de la propiedad, usos del suelo, etc.
- **Ambiental:** nivel de contaminación lumínica, nivel de contaminación atmosférica, nivel de ruido, índice de cobertura vegetal, índice de sombras, índice de biodiversidad, mapas de calor, etc.
- **Climática:** variables meteorológicas y climáticas: temperaturas, precipitaciones, orientación y viento, radiación, humedad, etc. Todas ellas calculadas de media anual con representatividad para cada una de las cuatro estaciones.
- **Funcional:** parque de vehículos censados, distribución vial del espacio (planta viaria), tipología de pavimentos, documentos de propiedad y razón jurídica, sistemas de Redes de Infraestructuras de Servicios Urbanos (RISU, aguas urbanas, gas ciudad, electricidad, red de comunicaciones, etc.), distribución, forma y estado de elementos urbanos básicos (contenedores, arbolado, bancos, papeleras, fuentes, etc.) habitualmente representados median-

te cartografía dinámica, transporte público, distribución y ubicación de equipamientos y dotaciones públicas y privadas ligadas al bienestar y a la salud de las personas, etc.

- **Social:** censo de asociaciones e instituciones de la zona, simbolismo patrimonial, cultural y religioso, festividades ligadas al espacio, actividades habituales y extraordinarias desarrolladas, censo de actividades turísticas en edificios residenciales, etc.
- **Sanitaria:** localización de elementos relativos con elementos y redes sanitarias y sociosanitarias presentes en la zona.

Escala

- **Sección censal:** debe ser la escala preferente de análisis ya que es la que mejor refleja la realidad vinculada a un espacio urbano concreto. Comúnmente, resulta conveniente recoger la información de la Sección o Secciones Censales que quedan afectadas directamente por la intervención. Igualmente, hacerlo de las que rodean a esta o estas también es buena idea ya que una persona que reside o trabaja en la zona es potencial usuaria de este nuevo espacio.
- **Barrio:** también es interesante de analizar, especialmente en caso de no disponer de datos a escala censal. En ocasiones, el barrio mantiene una única sección censal, lo que facilita el acceso a información.
- **Distrito:** parecido a la escala barrial. En algunos casos, la escala de distrito pasa a suplir la de barrio debido a

“Analizar
conduce a
diagnosticar
y diagnosticar
a entender”

que, por cuestiones demográficas, un único barrio compone el distrito. Igualmente, esto puede producirse a escala municipal. En localidades de escasa población, el municipio es la sección censal entera.

- **Municipio:** última escala que debe ser analizada en caso de no disponer de datos de menor rango administrativo. Debe ser analizada de forma crítica ya que puede distorsionar la justificación social, económica, urbana y comunitaria de la intervención.

Fuente

- **Base de datos:** usualmente, los ayuntamientos ya cuentan con bases de datos municipales tanto internas como para consulta de la ciudadanía. Se encuentran unificadas en una sola o bien en cada área o concejalía. Por ejemplo, una base de datos de contacto del tejido social y comunitario de una zona del municipio es fácil de obtener si, primeramente, ha habido un trabajo previo.
- **Visores cartográficos:** se trata de información plasmada en mapas, tanto de forma online y abierta como con metadatos descargables e insertables en softwares GIS.
- **Fuentes estadísticas**
- **Repositorio bibliográfico:** podemos encontrar en diferentes espacios documentales, habitualmente de forma online, bibliografía referente a la zona. Puede tratarse de bibliografía oficial o informal y de bibliografía directamente vinculada al espacio o zona o más de carácter temático sobre un aspecto relevante del espacio.

Bibliografía formal: un Plan de Barrio realizado anteriormente o estudios patrimoniales, arquitectónicos, comer-

ciales y de movilidad son bastante usuales por parte de la administración local u otras entidades públicas. Estos documentos pueden aportar valiosa información del espacio a intervenir, al igual que fuentes de datos ya trabajadas, lo que permite acelerar el proceso. Igualmente, resulta relevante revisar documentación investigatoria de tipo académico. Es común encontrar trabajos académicos de los ámbitos de la sociología, arquitectura, geografía, paisajismo, historia del arte o ingeniería, entre otras disciplinas, del mismo espacio concreto que queremos intervenir o de espacios próximos o muy similares y, por tanto, aprovechables igualmente. Puede haber también estudios sanitarios a nivel de barrio o distrito sumamente relevantes.

Bibliografía informal: desde documentos elaborados por asociaciones y colectivos próximos al espacio que realicen actividades en la zona (Scouts, Asociación Vecinal, AMPA/AFA de un centro educativo, intervención comunitaria de un centro de salud, etc.) mediante memorias o informes propios hasta materiales ciudadanos participativos, como son los habituales presupuestos participativos que en muchas ciudades y pueblos españoles se han venido implantando. Esta bibliografía puede circunscribirse al espacio o estar orientada de forma sectorial a la zona que le concierne, por ejemplo. Puede accederse rápidamente a este tipo de información si primero se ha contactado con el o los agentes implicados para que sean conocedores del posible proceso que se quiere iniciar.

¿Qué datos podemos encontrar?

Ejemplos

- Base de datos descriptivos de la Agenda Urbana Española: la AUE ofrece a todos los municipios a través de su web la descarga de los datos descriptivos incluidos en el Atlas Digital de las áreas Urbanas de España, tanto en formato Access como en formato OpenDocument.
- Observatorio de la Vulnerabilidad Urbana: proyecto del Ministerio de Vivienda y Agenda Urbana donde se da cabida a distintos estudios relacionados con la Vulnerabilidad Urbana en España a nivel censal, presentando la información a través de atlas, catálogos o incluso visores.
- Visor Cartográfico de España: reúne toda la cartografía de España de diferentes instituciones. Permite visualizar mapas topográficos, históricos, regionales, ortofotos e información temática.
- Iberprix: corresponde a un visor cartográfico dependiente del Centro Nacional de Información Geográfica (CNIG) y el Instituto Geográfico Nacional de España (IGN). Dentro de la información contenida se encuentran series nacionales del Mapa Topográfico Nacional, datos de ocupación del suelo (PNOA y SIOSE) y ortofotos.
- Geoportal: dependiente del Ministerio para la Transición Ecológica y el Reto Demográfico permite el acceso a servicios de visualización, consulta y análisis de información territorial. Contiene información relacionada con la protección del patrimonio natural, el mar, aguas superficiales, biodiversidad, desarrollo rural, agricultura, entre otros.
- Sistemas de Información Geográfica de Datos Agrarios (SIGA): corresponde a un visor cartográfico del Ministerio de Agricultura, Pesca y Alimentación. Permite, principalmente, la visualización de información geográfica de cultivos y datos físicos.
- Sistema de Información Urbana (SIU): constituye un sistema público general e integrado de información, recogido en la Disposición adicional primera del TR de la Ley de Suelo y Rehabilitación Urbana, aprobado por RD Legislativo 7/2015, y desarrollado por parte del Ministerio de Vivienda y Agenda Urbana en colaboración con las Comunidades Autónomas con el principal objetivo de promover la transparencia en materia de suelo y urbanismo en España.
- Visor Cartografía Catastral: corresponde al visor de la Sede Electrónica del Catastro. Permite visualizar y descargar información sobre el catastro.
- Localiza Salud: mapa online de recursos comunitarios para la salud, ligado a la Implementación Local de la Estrategia de Promoción de la Salud y Prevención en el SNS. Es promovido por el Ministerio de Sanidad.
- En numerosos portales cartográficos autonómicos es posible encontrar información económica y demográfica a nivel de sección.
- Muchos ayuntamientos también disponen de plataformas cartográficas propias de visualización de datos, habitualmente aquellos ligados a la gestión municipal. Se pueden encontrar vinculadas a plataformas *Smart City* o desligadas de estas.

¿Y qué más?

Se propone realizar un sencillo **mapa de agentes** que puedan verse afectados por la intervención. Es decir, definir el **ECOSISTEMA** mediante un matriz de relación.

De forma muy sintética y somera, establecer grupos tipológicos (sociales, culturales, económicos, institucionales, etc.) alrededor del elemento común del urbanismo táctico orientado a la salud. Pensar en la población usuaria (familias, deportistas, escolares, etc.) y en la no usuaria de forma directa (comerciantes, equipos técnicos del consistorio (jardines, limpieza viaria, etc.)).

Establecer la relación con la posible intervención de urbanismo táctico resulta conveniente, identificando el grado

de apoyo, indiferencia y conflicto ya que este es variable y fluctúa según el perfil de cada agente. También, incluir la relación entre agentes, se-

ñalando si esta es conflictiva o no conflictiva, y la categoría de estos (población potencialmente usuaria o no usuaria).

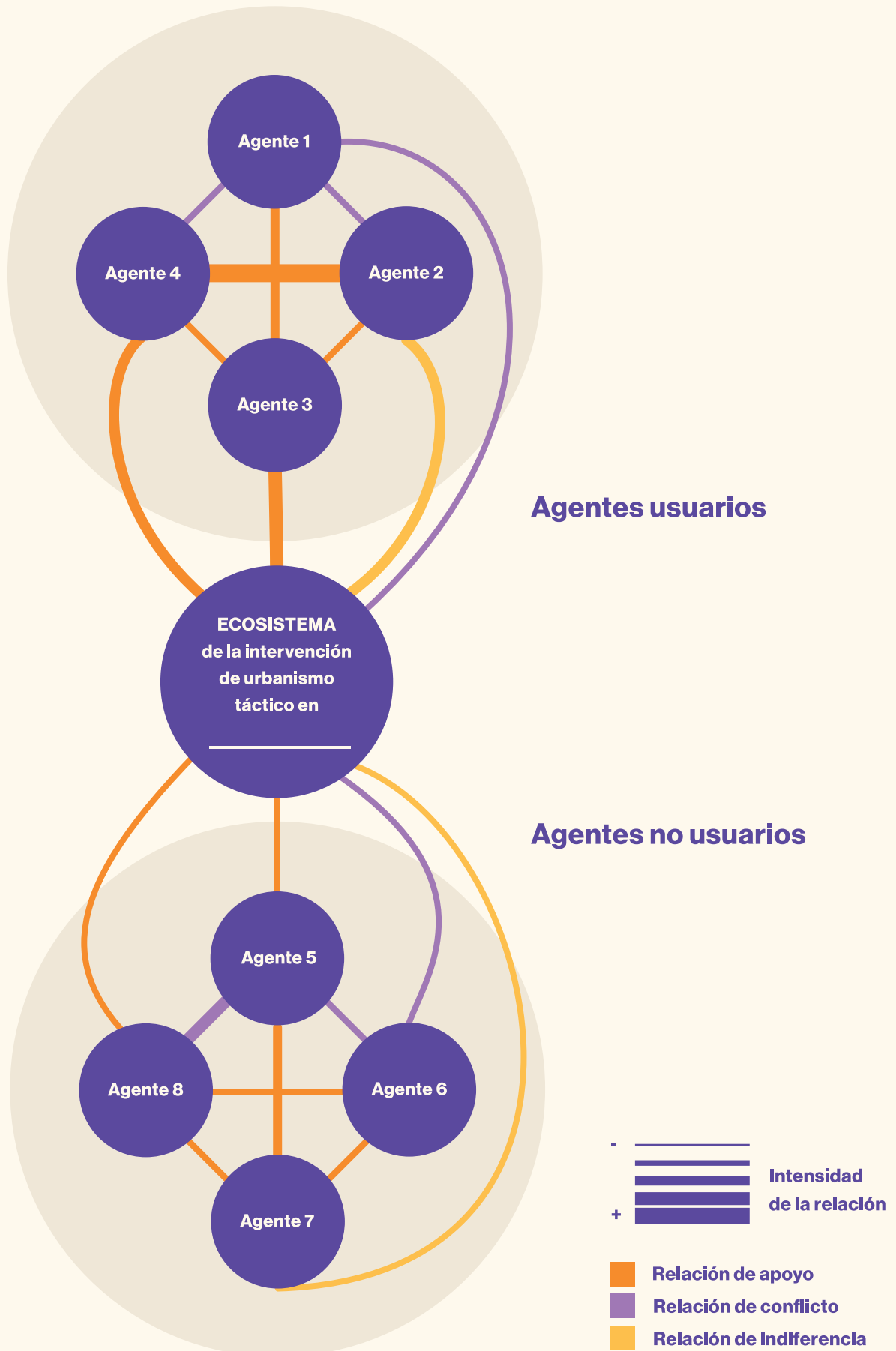

Para finalizar esta fase, es importante realizar un breve refundido del medio físico y del ecosistema. Es decir, **DIAGNOSTICAR.**

Diagnóstico de situación: vamos a examen

Se deberá **responder a las tres siguientes cuestiones:**

- ¿Qué parámetros del análisis del escenario a intervenir deben ser tenidos en cuenta a la hora de formular la actuación futura? → LISTAR por componentes.
- ¿Qué parámetros críticos a nivel demográfico, económico, ambiental, sanitario, climático, funcional y social deben ser tenidos en cuenta igualmente? → LISTAR por ámbitos.
- ¿Existen agentes que deben ser tenidos en cuenta debido a una posible desavenencia del proyecto de urbanismo táctico? ¿Y al contrario? ¿Existen agentes que pueden suponer una alianza con la administración promotora debido a su postura favorable inicial? LISTAR.

El resultado final de esta fase metodológica del *Antes* debe ser un pequeño documento estratégico que defina y resuma de forma muy concisa la situación a abordar tras la respuesta a esas tres cuestiones. Junto a ello, se debe adjuntar el Mapa de Agentes y señalar el conjunto de bibliografía detectada hasta el momento que puede resultar útil en un futuro.

Este documento es clave para las siguientes fases y supone un apéndice de conclusiones que tendrán que ser tenidas en cuenta en el proceder y propuesta de la intervención, con especial atención a la superación de retos detectados y al **beneficio tácito en la calidad de vida y la salud** de las personas.



Metodología

Durante

El *Durante* es el segundo ámbito de actuación del urbanismo táctico y constituye, con seguridad, la parte más dinámica y atractiva del mismo.

Desde esta Guía invitamos a que se trabaje todo este ámbito de actuación de forma abierta, publicitada y participativa. Informar en todo momento de lo que se está haciendo, qué se quiere hacer y cómo se va a hacer es la mejor forma de gestionar el proyecto. De esta manera, se reducen prejuicios y recelos que puedan obstaculizar el proceso. Contar con agentes y ciudadanía

es una forma subjetiva de validar el proyecto.

Hacer de la participación ciudadana el eje troncal del diseño del plan de urbanismo táctico de todo proyecto supone mejorar la calidad de este contando con experiencias y conocimientos del ecosistema, aumentar el grado de conexión entre la ciudadanía y la administración

pública, favorecer la cohesión social y contribuir al fortalecimiento de los sistemas democráticos. Siempre sin olvidar los objetivos del proyecto de mejora de la salud.

Y, en el urbanismo táctico, es ciertamente fácil hacerlo.

3/9 Actitudes

Diseñar

Tras reconocer los aspectos más importantes del sitio y tenerlos por escrito, es el momento de iniciar el diseño del proceso de la actuación de urbanismo táctico en todas sus partes y de la solución de transformación urbana en sí misma, independientemente de su tipología y tamaño.

Ejecutar

Cuando el diseño esté decidido y validado por todas las partes, incluido el ecosistema local, es importante difundir el proceso, informando, formando y concienciando sobre las oportunidades y avances que supone al mismo tiempo que se prepara el terreno y espacio físico para la realización de las obras oportunas y la instalación de elementos y componentes propios del espacio físico. Seguidamente, proceder a la realización de los trabajos dentro del orden habitual dispuesto en los procesos de licitación y contratación. Esta actitud compete el buen hacer de los gestores responsables de las obras, ya que se ha de buscar el mínimo desvío de lo planificado inicialmente y la alteración exigua de los resultados esperados.

Inaugurar

Ha llegado el momento de inaugurar oficialmente el espacio generado. Es un momento único ya que solo sucede una vez. Además, resulta clave al ser un escaparate de los resultados más visibles, pudiendo despertar la inquietud de la población ajena al ecosistema urbano con el que se ha colaborado.

¿Por qué un Durante?

- Es necesario ya que, debido al carácter único de los proyectos de urbanismo táctico, que suelen tener un componente innovador elevado, **es importante perfeccionar al máximo el diseño de la intervención y su ejecución.**
- Es necesario **establecer una conexión entre el Antes y el Después.** Esto permite estructurar de forma tangible el proceso y alcanzar resultados.
- Es necesario **implicar a la población** en el diseño de la propuesta en todas sus partes.
- Es necesario que el sistema de gobernanza del proyecto de urbanismo táctico cuente con una **correcta definición de la metodología participativa que conviene utilizar, de la ideación compartida de la propuesta y del prototipado** de esta, es decir, del diseño de sus componentes.

Claves para pasar a la acción

Antes de iniciar el diseño del proceso y de la intervención, y tras confirmar que el lugar investigado reúne las características y necesidades idóneas para ser intervenido mediante urbanismo táctico, es necesario **hacer efectivo el mapa de agentes.** Es decir, hay que convocar una primera sesión informativa para explicar la intervención del espacio escogido:

- Se ha de aprovechar el listado de contactos obtenido anteriormente, pero también solicitar nuevos a agentes

que ya tengamos contactados. Es fundamental reciclar recursos organizativos.

- Es el momento, igualmente, de convocar a la ciudadanía en general. Para ello es importante hacer uso de las redes sociales y de la publicidad que puedan hacer agentes consolidados, como asociaciones vecinales o agrupaciones de profesionales y comerciantes. Así, se convoca con especial incidencia a la comunidad residencial y empresarial.
- Lo idóneo es celebrar la reunión en un espacio cerrado, con mobiliario adecuado para poder presentar las motivaciones de la intervención y una serie de objetivos claros, vinculados a la mejora de la salud.
- Los objetivos que se presenten a la comunidad serán el vivo reflejo de lo que se busca o lo detectado en la fase del *Antes*. Algunos ejemplos:
 - Crear espacio adicional de tránsito a pie para reducir la presión sobre las zonas peatonales.
 - Reducir el espacio de circulación de vehículos motorizados privados para disminuir los niveles de contaminación acústica y crear un entorno más amable y seguro.
 - Mejorar el acceso de los servicios de emergencia.
 - Ampliar espacios de encuentro.
 - Atender la falta de espacios de ocio y juego.
 - Mejorar el paisaje urbano reduciendo los síntomas de deterioro urbano y decaimiento comunitario y mejorando espacios verdes.
- En esta fase del proyecto, es importante ser concisos a la hora de explicar

y, sobre todo, plantear el proyecto de forma que se recaben opiniones en el “cómo” se va a desarrollar, con el objeto de mejorarlo, pero no en si se va a realizar o no (ver siguiente punto para más detalles).

Tras haber explicado las intenciones y detectar aquellos agentes predispuestos a participar activamente tanto en el *Durante* como en el *Después*, incluso habiéndolo hecho ya en el *Antes*, **es el momento de idear conjuntamente**. ¿Qué queremos hacer concretamente? ¿Cómo lo vamos a hacer?

- **Codiseñar y cocrear con el ecosistema la solución** permite obtener la validación de los agentes y de la ciudadanía en general.
- Se debe **insistir en el aporte en tiempo y forma de opiniones de los grupos más sensibles** a nivel social, económico y demográfico. Crear ciudad de mínimos, aquella que recoge las necesidades mínimas de grupos específicos y que, al mismo tiempo, satisface las del resto. Por ejemplo, calles 100% accesibles preparadas para personas con discapacidad y diversidad funcional no solamente satisface sus necesidades sino las de todas las personas, o también desde la perspectiva de la infancia.
- Nos podemos **apoyar en las figuras líderes y referentes de la comunidad** siendo esta una forma válida de atraer a más personas y, por tanto, nuevas miradas, experiencias e ideas sobre el entorno vivido. Esto es independiente a la tipología del lugar. Por ejemplo, en el patio de la escuela se puede contar con el AMPA/AFA o padres, madres y otros familiares delegados de las clases. En una plaza se puede contar con la presidencia de la asociación comercial o vecinal.

“Hacer de la participación ciudadana el eje troncal del diseño del plan de urbanismo táctico de todo proyecto supone mejorar la calidad de este”

- **Hay que mantener un diálogo abierto desde el primer momento.** Entrar en debates reduccionistas sobre la medida que se quiere realizar conduce al fracaso de esta. La estructura estratégica del urbanismo táctico se basa en espacios sumamente reducidos. Si se empequeñece la acción, o bien deja de ser urbanismo táctico o bien su capacidad para transformar se reduce a la mínima expresión, no alcanzando expectativas y decepcionando al ecosistema. Si esto ocurre, será muy difícil volver a iniciar el proceso. Por tanto, es importante mostrar seguridad en cuanto a la realización del trabajo y las metas marcadas, que no dejan de ser la mejora de la calidad de vida y la salud de las personas.
- **Esta subfase es idónea para innovar en cuanto a metodologías participativas.** No existe una sola participación, sino muchas participaciones diferentes. Es más, ninguna participación es igual que otra.

Tras la ideación es el momento de prototipar. Es decir, de **darle forma al proyecto como tal.** Cuando se tengan todos los elementos y componentes bien estructurados, se han de iniciar, si no se ha hecho con anterioridad, todas las

tareas administrativas para obtener la autorización de inicio de obras. Igualmente, preparar todas las autorizaciones necesarias para las actividades lúdicas, festivas y participativas paralelas en el ámbito de actuación del *Durante*:

- Cuando se sabe qué se quiere hacer se ha de abordar el cómo se quiere hacer. **No anticiparse en el cómo**, porque muchas veces el qué va fluctuando según pasan las jornadas de trabajo y las sesiones de ideación participativa.
- Tras todo el trabajo realizado con la comunidad, aunque no lo parezca, **ya estamos en un punto muy avanzado**. A veces, pensamos que necesitamos proyectos complejos para reflejar una decisión bien sólida y preparada. Pero esto también suele conducir a lastrar el proceso de algo que es sumamente sencillo. A veces, lo sencillo es amigo de lo bueno.
- **Agilizar el trabajo administrativo desde el ayuntamiento** para obtener los permisos necesarios y llevar a cabo la obra del proceso.
- **Calendarizar las actividades ciudadanas paralelas a las obras también puede requerir permisos**, como cortes de calles o instalación de obras efímeras. Por ello, también hay que tener en cuenta este aspecto y no des-cuadrarlo con las obras físicas del proyecto, ya que podría perder el sentido. Por ejemplo, si se va a plantar arbolado y se busca que escolares participen en ello dentro de una colaboración con el ecosistema educativo de la zona, es importante coincidir el calendario académico con la jornada o jornadas de plantación.
- Se propone que toda **la documentación técnica sobre la intervención de urbanismo táctico sea lo más sencilla posible**, como plantas viales o catálogos de compra de componentes, subcontratación de obras, etc. Evitar las complejidades ya que estas contra-

dicen la esencia básica del urbanismo táctico como cierta espontaneidad y naturalidad en las acciones.

- **Esa espontaneidad no conduce obligatoriamente al desorden ni descontrol**. El urbanismo táctico es ordenado. Es importante cuidar la imagen del proceso como algo sumamente positivo, evitando imágenes de desechos o impactos ambientales no regulados en el entorno, como puede ser dañar ejemplares arbóreos ya existentes. A nivel político e institucional es crucial este aspecto.
- **Tras la inauguración, es importante continuar pensando en otras fórmulas de reforma urbana que contribuyan a mejorar el bienestar y la salud de la ciudadanía**. El urbanismo táctico es de aplicación a corto plazo, con capacidad reversible y puede tener distintas temporalidades. Pero gran parte del trabajo ya está hecho. Se pueden reutilizar materiales, documentación e incluso hasta el propio grupo motor.

Encuentro con el ecosistema: reunir para convencer

Esta subfase supone el pistoletazo de salida para la confección tangible del proyecto. Pero antes de planificar toda la documentación técnica y administrativa y organizarse a nivel interno, resulta imprescindible volver a contar con el ecosistema evaluado anteriormente y sumar a la ciudadanía a título individual si queremos trabajar un proyecto participado íntegramente.

Para completar esta subfase, seguiremos los siguientes pasos:

1. Recopilar el conjunto de contactos a agentes que hemos ido acumulando hasta el momento, obteniendo una relación si todavía no la tuviéramos.
2. Preparar una breve exposición que contenga:
 - Breve contextualización del urbanismo táctico.
 - Órgano promotor y representantes del ayuntamiento que lideran el proyecto. Asistencia técnica externa u otras organizaciones decisoras (si las hubiera).
 - Objetivo central de esta intervención.
 - Objetivos secundarios.
 - Motivaciones.

- Breve contextualización de la zona que se busca intervenir. Es importante señalar, en este momento de ejecución del proyecto, que la decisión de intervenir mediante urbanismo táctico está tomada.
- Resultados destacados del análisis del escenario a intervenir (subfase 1. del *Antes*).
- Resultados destacados del análisis del ecosistema social y económico (subfase 2. del *Antes*).
- **ADVERTENCIA: el MAPA de AGENTES no conviene mostrarlo públicamente.** Recoge un análisis de relaciones y puede ser sensible. Es recomendable mantenerlo únicamente a nivel interno. A estas alturas ya ha hecho su función y únicamente queda conservarlo en caso de refrescar posturas y posiciones de los agentes.

3. Convocar al ecosistema a una sesión informativa y de planteamiento de la problemática y de la solución que prevé el urbanismo táctico. Condiciones de la SESIÓN DE LANZAMIENTO:

- Hacerlo con suficiente antelación.
- Convocar a todos los agentes, incluso aquellos que se mostraron reacios o no quisieron participar en el *Antes*.
- Convocar en horario vespertino, que es cuando la mayor parte de la población tiene disponibilidad o proponer dos sesiones en horarios distintos.
- Informar por redes sociales y otros canales oficiales.
- Preparar el material gráfico sencillo (fecha, lugar y convocante) para difundir.
- Preparar el espacio interior de manera que cuente con suficiente capacidad,

que esté situado en las proximidades del espacio a intervenir y con material necesario (proyector, micrófono fijo, micrófono móvil, altavoces, etc.). En caso de no ser posible, realizar la reunión en el propio espacio público si este reúne la capacidad y calidad mínima o en sus cercanías, buscando mostrar el contenido de la exposición mediante paneles físicos con tamaño suficiente.

- Valorar ofrecer un pequeño tentempié saludable a las personas asistentes tras la finalización de la reunión, buscando acercar posturas, generar espacio para compartir, romper barreras y fidelizar perfiles.
- Ofrecer un turno de palabras y garantizar el debate.
- Explicar próximos pasos: creación del grupo motor, calendario previsible y fechas clave.
- Ofrecer la presentación a las personas asistentes vía correo electrónico para que puedan compartirla con terceros.
- Paralelamente, crear un correo electrónico del proyecto o establecer otros canales de comunicación.

4. Abrir un listado in situ y online por el que la población y los agentes puedan apuntarse para participar en el **grupo motor** (ver subfase 2.).

5. Permitir el envío de solicitudes e ideas sobre cómo realizar la intervención mediante un formulario online tras la jornada de reunión durante unos pocos días y antes de iniciar la subfase de ideación.

6. Generar el equipo técnico encargado de liderar el proyecto. Contaremos esencialmente con profesionales propios del ayuntamiento que, o bien porque tienen interés propio en participar en acciones de urbanismo táctico y cumplen

con el perfil profesional exigido, o bien porque resultan necesarios a nivel administrativo y operativo, deberán ser incluidos. Entre otros, se podrán necesitar los siguientes perfiles (no es un listado exclusivista, cada ayuntamiento puede requerir perfiles diferentes y con un peso variable):

- Administración.
- Contratación.
- Obras.
- Urbanismo.
- Medio ambiente.
- Movilidad.
- Servicios urbanos.
- Participación, acción comunitaria.
- Salud Pública.

Tras este primer gran encuentro, se puede dar por finalizada esta parte del *Durante*. Si durante el esfuerzo previo hemos conseguido introducirnos correctamente en el ecosistema, podremos mostrarnos complacidos por los resultados obtenidos. El mero interés de las personas por esta sesión de información es clave. Igualmente, querer formar parte del **grupo motor** también lo es.

Ideación: imaginemos lo que todavía no existe

En esta subfase se pretenden obtener, de forma clara y concisa, las opiniones e ideas de lo que se puede hacer en el espacio escogido para la intervención desde un **grupo motor**. Igualmente, se contará con la participación de ciudadanía independiente no perteneciente a este grupo en diversos encuentros participativos.

¿Qué es un grupo motor?

Se trata de un grupo de trabajo cerrado vinculado al proyecto de urbanismo táctico que deberá codiseñar la intervención siendo asistido por el equipo consistorial u otros profesionales contratados para ello.

¿Por qué un grupo motor?

- Para acelerar el proceso de generación de ideas y de experimentación de propuesta y escenarios.

- Para minimizar errores de diseño y de planteamiento urbano de la propuesta final.
- Para reunir en grupo de trabajo cerrado a distintos perfiles poblacionales que sea representativa de la realidad sociodemográfica de la zona.
- Para potenciar un debate concertado que minimice intereses externos.
- Para decidir cuestiones críticas del diseño del espacio y del proceso de la intervención.
- Para validar el proceso desde la comunidad local.
- Para aplicar una mirada colectiva del lugar.
- Para reforzar el tejido social y comunitario, promoviendo que personas de un mismo lugar se conozcan.
- Para promover el sentimiento de pertenencia hacia el proyecto.
- Para acercar un nuevo modelo de gobernanza a la ciudadanía.

“Confeccionar un grupo motor es una oportunidad para justificar el proceso de intervención ante la comunidad local”

¿Qué hará el grupo motor?

- Ser asistido por el equipo técnico del proyecto e, incluso, por la asistencia técnica si la hubiera.
- Debatir y decidir sobre los elementos que se quieren incorporar.
- Debatir y decidir cómo serán incorporados estos elementos.
- Crear diferentes escenarios de intervención.
- Consensuar el escenario de intervención más conveniente y óptimo.
- Definir actividades de participación fuera del grupo.

¿Cómo crear un grupo motor?

1. Proponer directamente a las personas que asistan a la reunión de lanzamiento.

El tamaño adecuado del grupo depende del contexto territorial. En localidades pequeñas o enclaves escasamente habitados, el grupo debería estar conformado por al menos 6 personas. En otros casos, este grupo puede alcanzar hasta la veintena de personas, no siendo operativo un número mayor.

2. Apuntar nombre completo, teléfono de contacto y correo electrónico.

Se invita a no solicitar datos como edad o profesión. Se busca un grupo heterogéneo en el que no se debe sesgar ni impedir el acceso por motivos personales. Debe suceder de forma orgánica. ES TAREA DEL PERSONAL TÉCNICO

(RESPONSABILIDAD DE LOS DINAMIZADORES DEL GRUPO) CONFIGURAR UN GRUPO MOTOR LO MÁS DIVERSO POSIBLE. Hay que buscar y convencer a personas clave si fuera necesario.

3. En caso de no conseguir completar el grupo con inscripciones de la sesión de lanzamiento, se deberá buscar personalmente a posibles integrantes. Esta es una tarea del equipo técnico.
4. Cuando el grupo esté cerrado, convocar vía correo electrónico y confirmar asistencia vía telefónica a una primera sesión de trabajo.
5. Es importante tener en cuenta que las personas del grupo motor deben actuar a título individual evitando adquirir posturas lobby en beneficio exclusivo de sus organizaciones en caso de pertenecer a algunas de ellas.

Primera sesión de trabajo

Realizar una primera sesión de trabajo en la que exponer mediante cartografías e imágenes el estado actual del área a intervenir y problemáticas detectadas durante la fase del *Antes*. De nuevo, explicar muy brevemente las bases del urbanismo táctico y qué implica. Condiciones de la sesión:

- Son dos partes. La primera en un espacio interior donde proyectar imágenes y cartografía. Formar un semicírculo con las sillas y realizar una ronda de presentaciones. Los equipos técnicos deben estar a la misma altura que el resto de personas. Evitar exponer sobre estrados o detrás de mesas. Se busca ganar confianza con el grupo.
- La segunda parte debe ser en el exterior. Por tanto, el lugar de la primera debe estar próximo al área intervenida.
- En la salida exterior se deben tratar los temas abordados en la sesión en interior.

- Horario vespertino. Si se prevé una duración elevada, valorar partir la sesión en 2 jornadas. Valorar también usar los sábados por la mañana antes que sábados por la tarde o domingos.
- Valorar incluir un servicio de guardería para las personas asistentes en caso de que haya perfiles que puedan requerirlo. Hay que garantizar la asistencia del mayor número de personas.
- Identificar a los asistentes mediante identificaciones que puedan llevarse consigo.
- Disponer de una marca fácilmente reconocible en el proyecto y utilizarla en todos los materiales generados.

Segunda sesión de trabajo

- En interior. A ser posible en el mismo lugar que la anterior.
- Mostrar ejemplos de otras intervenciones de urbanismo táctico con elementos que podrían incorporarse en esta ocasión.
- Exponer elementos que puedan ser incluidos (MIRAR 6. CAJA DE HERRAMIENTAS). Decidir cuáles podrían ser los más adecuados.
- A la hora de comenzar a planificar la actuación en concreto, es importante tener en cuenta directrices que ya existan para determinadas intervenciones, como es el caso por ejemplo en infraestructura ciclista, en la que sería necesario realizar esta intervención siguiendo la Guía del Ministerio de Transportes y Movilidad Sostenible sobre Infraestructura Ciclista¹.
- Explicar que, al tratarse de un nuevo espacio, las personas deben cambiar su actitud hacia el mismo y valorar lo conseguido. Sondar qué beneficios puede

tener esto. Ejemplo: las personas ahora podrán descansar al instalar bancos.

- Valorar la tipología del urbanismo táctico y escoger la más adecuada, recordando siempre que **el urbanismo táctico es una solución a corto plazo, reversible y con distintas temporalidades.**

Escoger la duración entre los siguientes tipos y adecuar componentes y procesos a esta temporalidad:

- Demo (entre un día y un mes) – puede ser una intervención móvil e itinerante para ser colocada en diferentes partes de la ciudad o pueblo, haciendo una demostración de la mutabilidad del urbanismo táctico. Igualmente, puede ser una intervención de la propia ciudadanía, organizada por esta misma y liderada por agentes del ecosistema donde la administración apoya en mayor o menor grado. Como condicionante mínimo en caso de que el ayuntamiento no participe activamente, se invita a la cesión de los permisos y autorizaciones necesarias para que la demo pueda ser llevada a cabo. Por cuestiones administrativo-legales, competenciales y operativas, la ciudadanía u otros agentes pueden liderar el proceso.
- Piloto (entre un mes y un año) – puede albergar gran cantidad de componentes altamente versátiles, al ser una duración ni exageradamente corta ni extremadamente larga.
- Provisionales (entre uno y cinco años).

No se debe perder de vista que estas intervenciones pueden ser la fase previa a una intervención permanente.

- Cerrar con un debate abierto donde tratar la relación entre SALUD y URBANISMO TÁCTICO.

1. Ministerio de Transportes y Movilidad Sostenible, 2023. [Guía de Recomendaciones para el diseño de Infraestructura Ciclista.](#)

	Demo	Piloto	Provisional
Temporalidad	Hasta 1 mes	Entre 1 mes y 1 año	Entre 1 y 5 años
Promotor	Administración local y/o ciudadanía organizada	Administración local con implicación directa del ecosistema	Administración local con implicación directa del ecosistema
Coste y materiales	Bajo coste y materiales de durabilidad reducida, habitualmente reciclados o reutilizados de otras intervenciones	Bajo coste y materiales de durabilidad media, habitualmente reciclados o reutilizados de otras intervenciones	Bajo-medio coste y materiales de durabilidad extendida
Participación	Siempre, con grupo motor opcional y con actividades lúdico-festivas y participativas abiertas a la ciudadanía y agentes	Siempre, con grupo motor y con actividades lúdico-festivas y participativas abiertas a la ciudadanía y agentes	Siempre, con grupo motor y con actividades lúdico-festivas y participativas abiertas a la ciudadanía y agentes
Versatilidad y flexibilidad del diseño	Muy elevada, modelo portátil, desmontable y restitución rápida del escenario previo	Elevada, modelo desmontable, pero restitución lenta y escenario previo difícilmente recuperable por completo	Media, algunas partes desmontables, restitución lenta y con obra mayor para la retirada de componentes, escenario previo difícilmente recuperable por completo
Estudio del entorno	Imprescindible	Imprescindible	Imprescindible
Estudio del ecosistema	Recomendable	Imprescindible	Imprescindible
Diagnóstico de situación	Imprescindible pero adaptado	Imprescindible	Imprescindible
Evaluación del proceso	Recomendable	Recomendable	Recomendable
Evaluación de resultados	Imprescindible	Imprescindible	Imprescindible
Transferencia del proyecto	Recomendable	Recomendable	Recomendable

Tercera sesión de trabajo

- En interior. A ser posible en el mismo lugar que la anterior.
 - Una vez que el ayuntamiento ya haya procesado toda la información obtenida de las dos anteriores sesiones de trabajo, es el momento de exponer lo consensuado: RETOS detectados y SOLUCIONES abordadas en una versión preliminar:
 - Se ha decidido colocar estos componentes físicos (barreras, bolardos, mobiliario, pintura, etc.)...
 - Se ha decidido hacerlo en este calendario...
 - Se ha decidido usar esta tipología de urbanismo táctico en cuanto a duración...
 - Se ha decidido hacerlo mediante las siguientes acciones participativas (IDEAS: cortar el tráfico una mañana para dibujar el suelo, talleres creativos, talleres de plantación, talleres de montaje y fabricación, talleres de sensibilización ciudadana y urbana sobre temas variados creando un foro urbano al aire libre efímero, etc.)...
 - Se ha decidido abarcar todo este espacio (enseñar planta vial)...
 - Se han tenido en cuenta estos factores para asegurar la seguridad de la instalación, su mantenimiento y su uso adecuado...
 - Creemos que estamos innovando en estos aspectos...
 - Creemos que este primer planteamiento es positivo para el bienestar de la población y provechoso para todos los agentes clave porque...
- Ofrecer nuevamente un tentempié saludable al finalizar la sesión de trabajo.

Con todo, ya tendremos claro qué elementos queremos y cuándo se realizarán los trabajos y actividades. Avanzamos a la siguiente subfase del ámbito de actuación del *Durante*.

Ejecución: démosle forma y creémosla

Tras idear de forma general, es el momento de detallar el proyecto y ejecutarlo. Se trabaja en un modelo de **experiencia en el marco de políticas de salud y bienestar** en los entornos habitados. Así, **el proyecto ha de responder a los siguientes parámetros I. P. C. :**

- **Impactar** positivamente en la salud de las personas.
- **Impactar** positivamente en el bienestar de la comunidad.
- **Impactar** positivamente en la calidad de vida del barrio, pueblo o ciudad.
- **Potenciar** la innovación dentro del ecosistema local.
- **Potenciar** el dinamismo de los tejidos sociales y comunitarios.
- **Potenciar** el sentimiento de propiedad hacia el entorno habitado.
- **Corregir** el desequilibrio entre el reparto de usos y actividades del espacio público.
- **Corregir** la escasa capacidad adaptativa y resiliente de los entornos habitados.
- **Corregir** las causas que generan contaminación y otros impactos en el medio urbano.

¿Cómo ejecutar el proyecto?

1. Desde el equipo promotor del ayuntamiento y bajo directrices y pautas estrictamente técnicas, **proceder a la ordenación de todos aquellos componentes físicos necesarios** (mobiliario, pintura, etc.) detallando el número y el modelo necesarios. El ayuntamiento tiene la última voz en este aspecto. No obstante, se ha de apostar por soluciones **ACCESIBLES** y componentes **SOSTENIBLES**. Un aspecto considerable es valorar contratar en el ecosistema empresarial y productivo de cercanía local.

2. **Puede ser necesario realizar modificaciones normativas** para poder ejecutar las intervenciones. Es poco frecuente, pero, a veces, necesario.

3. **Realizar las tareas administrativas** para activar el aprovisionamiento de materiales y la contratación de las obras en caso de que los servicios propios del ayuntamiento no puedan hacerlas por su cuenta.

4. **Obtener todos los permisos, autorizaciones y licencias** necesarias para poder actuar. Esto fluctúa según la temporalidad de la intervención (demo, piloto o provisional), la propiedad del suelo (pública o privada) y la complejidad técnica de la intervención.

5. **Diseñar las dinámicas participativas, festivas y lúdicas** que van a acompañar la iniciativa durante la fase de obras. Realizar los arreglos administrativos necesarios para su ejecución efectiva y en tiempo.

6. **Convocar al grupo motor el día de inicio de las obras en un encuentro informal.** Explicar los detalles y pormenores del proyecto que no habían sido expuestos hasta ese momento.

7. Preparar la inauguración de las obras coincidiendo con un acto festivo y lúdico.

Condicionantes para la inauguración

- Asegurarse de que las obras están finalizadas por completo. Puede dar mala imagen o hasta ser peligroso inaugurar con materiales de obra por el medio.
- Realizarla lo antes posible al tratarse de un espacio para uso cotidiano. Evitar demoras salvables.
- Buscar coincidir la apertura de las obras con un fin de semana.
- Preparar talleres participativos, lúdicos y festivos. Aquí, hay que dejar la imaginación volar.

¿Y si preparamos una batería de eventos musicales que acompañen el día de la inauguración?

¿Y si dejamos algunas tareas finales para que las puedan hacer las personas asistentes, como plantar flores, dibujar en el suelo o pintar carriles y perímetros del nuevo espacio?

¿Y si contratamos grupos de animación que expliquen de forma didáctica las ciudades saludables y sostenibles?

¿Y si el espacio permite realizar un pequeño foro urbano y dejamos que las personas del grupo motor, la propia ciudadanía, intervengan aportando sus opiniones y lo que han aprendido?

¿Y si organizamos paralelamente unas sesiones formativas con personas expertas que expliquen de forma didáctica y cercana los procesos de refor-

ma urbana y todo lo que suponen en cuanto a ámbitos tan diversos como el cambio climático, la salud o la eficiencia de recursos?

¿Y si lo grabamos todo y lo utilizamos para hacer una pieza periodística o, incluso, presentarlo ante organismos internacionales de innovación, participación y sostenibilidad urbana o concursos de buenas prácticas?

¿Y si convocamos a asociaciones de la ciudad y permitimos que ocupen el espacio mostrando sus tareas y trabajos habituales?

¿Y si preparamos una oferta gastronómica saludable que acerque a vecinos y vecinas que hasta el momento no se han implicado en la intervención? Comer siempre es un evento que atrae perfiles diversos y suele derivar en una apertura desde y hacia la comunidad local. Se puede contratar a empresas de

la zona e invitar a sus trabajadores a asistir a la inauguración.

Si el espacio es para movilidad activa, ¿preparamos grupos para hacer una ruta caminando o en bici?

¿Y si preparamos sesiones de ejercicio físico al aire libre, competiciones de juegos de mesa o demostraciones de deportes?

“El espacio público está lleno de oportunidades para hacer cosas, pero nunca las hacemos”

8. Tras la inauguración, incluir el espacio dentro de las bases de gestión de los equipos municipales e introducirla en los calendarios de mantenimiento habituales.

9. Relacionar públicamente la intervención en marcos estratégicos superiores. Seguramente, se tenga ya una estrategia municipal en base a una Agenda Urbana en el marco AUE, o de movilidad activa o un plan de espacios verdes y de la biodiversidad municipal para los próximos años.

10. Implementar un calendario interno de mantenimiento de las instalaciones.

11. Ir pensando en los próximos pasos, porque...

“El urbanismo táctico no es el final del camino, sino solamente una herramienta para avanzar”

¿Cómo ha de ser la obra resultante?

Asequible: el urbanismo táctico es sinónimo de bajo coste. El mantenimiento ha de ser también de bajo coste económico y de recursos.

Accesible: debe poder hacer uso de ella todo el mundo.

Inclusiva: debe poder ser capaz de generar nuevas dinámicas de usos ciudadanos, más completos y complejos. Es decir, capaz de que ocurran cosas en ella.

Desmontable: debe, a causa de su reversibilidad, ser fácilmente desmontable y retirable, debiendo dejar el espacio un estado lo más parecido al que había antes de la intervención.

Flexible: debe estar preparada para ser readaptada en cualquier momento, actualizada retirando o añadiendo nuevos componentes si fuera necesario.

Creativa: debe recoger aspectos artísticos y de ciencia ciudadana.

Práctica: debe ser reciclable, traducible y reaprovechada tanto teórica como prácticamente en otros lugares.

Visible: debe ser identificable. Para ello, recurrir a señalética horizontal y vertical, además de ser promocionada en redes sociales, planes de comunicación ordinarios y expuesta a otras instituciones públicas y privadas próximas al ámbito de las ciudades y pueblos saludables y sostenibles.

Segura: no debe suponer riesgo alguno para las personas. Igualmente, debe estar pensada para el horario nocturno cuando haya riesgo de actitudes incívicas y de poco riesgo por lo común y público.

Limpia: se debe mantener a largo plazo para evitar escenas de desperdicios y desechos acumulados. Este aspecto es muy sensible y suele ser utilizado contra este tipo de intervenciones urbanas que mejoran la calidad de vida de la ciudadanía.

Innovadora: realizar un codiseño y cocreación de este tipo es de por sí innovador y poco habitual y es sencillo incorporar componentes innovadores sin apenas darnos cuenta.

Sostenible: apostar por materiales sostenibles, de bajo impacto, paisajísticamente neutros y reciclados. Se busca cumplir con las nuevas exigencias europeas en cuanto a sostenibilidad de materiales y procesos, eficiencia energética e impacto ambiental.

Ya hemos inaugurado y hemos finalizado el ámbito de actuación del *Durante*. Pero no hemos acabado. Ahora es el momento de ver qué ocurre, aprender y replicar. Solo acabamos de empezar.



Metodología

Después

Las obras han terminado. El proceso participativo también. Este ámbito de actuación es crucial, aunque suele ser el menos atendido. Los resultados deben ser aprovechados al máximo, difundidos y revisados desde el primer momento tras la inauguración de las obras.

El trabajo no ha terminado, aunque sea mínimo. Orientar correctamente los recursos y gestionar de forma didáctica y proactiva el espacio público y sus componentes bajo el paraguas del urbanismo táctico puede ser ejemplarizante, poner encima de la mesa cuestiones sobre

sostenibilidad, vida urbana, salud, bienestar, contaminación, paisaje, arte, etc. que habitualmente cuesta exponer en espacios de debate de la ciudad con una gran audiencia. Gestionar el *Después* de esta manera es sinónimo de consecución y deriva en que agentes de otras partes

de la localidad se interesen por el modelo, pudiendo iniciar procesos de urbanismo táctico en otros lugares. Abre, en definitiva, **un nuevo camino para repensar la ciudad y su relación con la salud de las personas.**

3/9 Actitudes

Evaluar

Ser autocríticos es una postura esencial dentro del urbanismo táctico. Estamos aprendiendo constantemente e innovando en formas de intervenir en los entornos compartidos. Se debe evaluar el proceso y los resultados, detectar aciertos pero también errores y corregirlos para no repetirlos en un futuro.

Observar

Conservar una actitud prospectiva y crítica de lo que hemos hecho valida nuestra metodología ADD. Observar la intervención resultante días y meses después nos ayuda a entender en qué hemos acertado y en qué hemos errado.

Mantener

Una obra táctica ha de ser mantenida al igual que cualquier otra. No debe ser abandonada, especialmente cuando es la primera que se realiza. Se deben organizar los equipos de servicios del ayuntamiento al igual que se haría en cualquier otro caso, como jardinería, limpieza, mantenimiento de mobiliario, seguridad vial, movilidad sostenible, etc. También, mantener conlleva seguir conectados a la comunidad.

¿Por qué un Después?

- Es necesario ejercer un control exhaustivo sobre el proyecto de urbanismo táctico en todas sus fases, incluso tras su inauguración, siendo

esta la **parte más crítica en cuanto a visibilidad externa**, aceptación social y aprobación por personas referentes de la comunidad. Una mala previsión del cuidado y mantenimiento puede llegar a desbaratar todos los esfuerzos realizados hasta el momento.

- Es necesario **evaluar el proceso de forma crítica y minuciosa** para poder corregir aquellos aspectos errados en el proyecto y no repetirlos en las intervenciones futuras. Igualmente, detectar aquellos puntos fuertes donde se ha practicado la innovación, el diálogo, la experimentación y el consenso es también imprescindible.
- Es necesario **hacer un seguimiento de los resultados para advertir la efectiva consecución de hitos, metas y objetivos marcados en un primer momento**.
- Es necesario **realizar las modificaciones y actualizaciones necesarias** a la intervención en caso de detectar desaciertos técnicos y estratégicos subsanables.
- Es necesario **compartir el proceso, el diseño y los resultados** con otros ecosistemas locales, organismos internacionales, nacionales y regionales y agentes y actores de la comunidad, además de la ciudadanía general. No guardarlos para sí mismos. Muchas obras de urbanismo táctico pasan desapercibidas porque no son expuestas y difundidas posteriormente al pensar que el trabajo ya está hecho. Recibir reconocimientos por el buen trabajo es una buena forma de validar y acreditar el trabajo realizado y consolidarlo.
- Es necesario **mantener una actitud proactiva** de aprendizaje y autoevaluación en línea con el espíritu dinámico y de proceso que también propone la AUE.

“El urbanismo táctico es una herramienta de continuo aprendizaje y que toma el pulso a los problemas urbanos”

Claves para afianzar lo conseguido

1. Tras la inauguración, la intervención dejará de ser algo excepcional a la vista de la ciudadanía para pasar a ser un componente más del medio urbano. Cuando esto ocurre, se debe retomar el proyecto con una mirada crítica e **iniciar un ejercicio reflexivo de evaluación del proceso:**

- El equipo técnico que ha promovido el proyecto debe hacer un seguimiento de lo conseguido a partir de una evaluación de cómo se ha llevado a cabo la intervención.
- Debemos evaluar, tras haber dejado pasar algo de tiempo, si las fases y los recursos utilizados han sido los correctos, así como el conjunto de comunicaciones y relaciones establecidas con el ecosistema local.
- Recuperar las notas y apuntes originales de las fases anterior y durante puede adelantar trabajo y refrescar memorias.
- Convocar al grupo motor para asistir en esta tarea es una opción.

2. Por su parte, es igual de importante **evaluar los resultados** en un esfuerzo por constatar hasta qué punto nos hemos acercado a lo que se planteó consensuadamente en un principio:

- Ligar la evaluación a los objetivos de salud que se plantearon.
- Darse un tiempo es crucial. Debemos dejar pasar días o semanas, según la temporalidad de nuestra intervención, para poder ver resultados y no precipitarnos.

- Es conveniente no esperar grandes resultados ni muy evidentes, sino que la mayoría suceden de forma bastante desapercibida, con cambios de comportamientos y actitudes.
- Para evaluar es necesario acercarse al lugar intervenido y observar detenidamente. La evaluación implica la comparación entre el *Antes* y el *Después*.
- Resulta conveniente realizar este ejercicio de evaluación periódicamente. En caso de ser una intervención demo, esperarse directamente al final de su ejecución. Si no, calendarizar visitas al espacio a modo de sesiones de control.
- Si analizamos los resultados, podemos mantener o cambiar el escenario adaptándolo a los nuevos requisitos que aparezcan si fuese necesario.

Por ejemplo, comprobar la correcta elección de especies vegetales según ubicación, climatología y biodiversidad.

Otro ejemplo es el deterioro del mobiliario, bien por actitudes incívicas que lo estropean, bien por el paso del tiempo y los efectos meteorológicos. Conviene guardar componentes y materiales en espacios de propiedad municipal para poder reponerlos a la mayor brevedad posible.

3. Para finalizar, exportar a otros contextos y ámbitos el trabajo realizado es una forma sutil de obtener validación de agentes expertos o actores institucionales que reconozcan el proyecto desde una mirada transversal e integral. Así, **examinar todo aquello que como ayuntamiento u organismo promotor se ha aprendido para más tarde transferirlo** es, en sí mismo, una subfase más:

- Hacer uso de las subfases anteriores de evaluación del proceso y de los resultados y reciclar conocimientos y deducciones.

- No complicarnos en esta parte final para buscar grandes y complejas dinámicas, operaciones y procedimientos. Menos es, muchas veces, más.
- Basarse en destacar aquello que consideramos más innovador, sostenible, igualitario o eficiente del proyecto, aquello más evidente, es, muchas veces, suficiente para ser expuesto y crear interés.
- Apoyarnos sobre el ecosistema puede aportarnos conclusiones que no contemplábamos en un primer momento, ya sea mediante el grupo motor o la ciudadanía y agentes en general.
- Rendir cuentas es un acto que debe ser transversal durante toda la gobernanza del proyecto. No obstante, en esta subfase se puede valorar hacer algún acto de exposición de resultados ante la comunidad.
- El proyecto ya no es solo del ayuntamiento, aunque él lo siga gestionando en exclusividad o de forma compartida con otro organismo. Ahora es de la ciudadanía y así hay que reflejarlo.
- En última instancia, hay que fomentar que el ecosistema haga suya la intervención. La ciudadanía es la heredera de la transformación urbana realizada con miras a mejorar su salud. Esto puede ser reforzado tras la inauguración manteniendo un calendario de eventos en el lugar, insertándolo en un plan de comunicación institucional ya existente o promover uno ad hoc, considerándolo dentro de las líneas de actuación del consistorio, etc.
- Para transferir la información hay que saber explicarla. Por ello, tener claras las ideas es fundamental, así como conocer todos los detalles del proceso, retos, mejoras y logros.
- Las personas encargadas de transmitir la información han de estar capacitadas para ello. Esto conlleva que tengan un buen nivel de oratoria, capacidad sintética, recursos prácticos para la exposición en público, etc. Saber explicar es saber convencer.
- Del mismo modo, si el ayuntamiento quiere realizar un informe sobre todo el proyecto para ser más tarde publicado, lo más adecuado es contar con el equipo técnico inicial.
- Existe un enorme abanico de oportunidades para difundir una hipotética publicación del proyecto. Se puede optar por congresos u otros grandes eventos de temáticas relacionadas con el urbanismo, salud o medio ambiente, realizar una presentación organizada desde el propio ayuntamiento convocando al ecosistema local y personas profesionales expertas, en redes de colegios profesionales u organismos internacionales y nacionales, etc.
- En caso de hacer una presentación del informe, que sea accesible en tiempo y forma para el ecosistema local, invitarlo e incluirlo en el programa de la jornada. Contar de nuevo con el grupo motor como máximos representantes de la ciudadanía en la representación, otorgándoles turnos de palabra y reservar tiempo en caso de que quieran proponer algún punto a abordar.
- Si se asiste a explicar el proceso de urbanismo táctico para la salud efectuado, es importante distinguir a quién nos estamos dirigiendo. Adaptar nuestro registro y estilo al nivel técnico del público es importante para llegar más y mejor.
- Otra opción para la difusión del proyecto es realizar un resumen en vídeo recopilando diferentes contenidos: declaraciones del equipo técnico, sesiones de participación, reuniones del equipo motor, visitas al lugar, montaje de la obra, evento inaugural, etc., dándole mayor peso a imágenes del uso cotidiano del espacio.

- El vídeo puede albergar de forma sintética una muestra visual de todo el proceso y sus resultados, con entrevistas y declaraciones concisas. Es fácilmente divulgable y con un buen diseño y maquetación puede ser toda una carta de intenciones.
- Para que el material gráfico guarde coherencia, es importante que se muestren todas las partes del proceso. Para ello, hay que anticiparse y contar con equipos de grabación desde el principio y hacerlo de forma coordinada con el equipo técnico.

Evaluación del proceso: aciertos y errores

La complejidad de la fase de evaluación del proceso depende del grado de compromiso que se adquiera. En conjunto, son infinitas las formas de abordar esta evaluación.

¿Cómo evalúo el proceso realizado en mi intervención de urbanismo táctico?

1. Pasado cierto tiempo, **convocar al equipo técnico** en una sesión de trabajo.
2. **Rescatar todos los documentos previos**, como actas de reunión o bosquejos técnicos y borradores donde figuren apuntes y notas, que se hayan efectuado internamente.
3. **Repasar los hitos u objetivos metodológicos**. Repasar su consecución uno a uno. Puede que esa consecución se dé con el tiempo o se esté dando actualmente, pero de forma parcial o total.
4. **Repasar cada una de las 3 fases de la actuación** y detectar si se ha incumplido algo previsto inicialmente. También, detectar desviaciones de temáticas, contenidos y calendario, por ejemplo. Preguntarse todo lo relacionado con el proceso. Hacer lo mismo con las 3 subfases de cada fase.
5. **Si persistieran dudas, recurrir puntualmente al grupo motor**. Este puede confirmar o desmentir cuestiones sobre el buen proceder y desarrollo de la intervención.
6. **Reunir toda la información recabada y confeccionar un breve informe** sobre logros, fortalezas, errores en el proceso, puntos a mejorar y comentarios técnicos. Orientarlo de forma que sea útil para próximas intervenciones de urbanismo táctico y quede enfocado a conseguir ciudades más saludables.

Evaluación y seguimiento de resultados: hacia una vigilancia activa

Tras implementar una intervención, es vital monitorear su impacto y recibir retroalimentación. Esto ayuda a hacer ajustes y aprender lecciones para futuras intervenciones combinando proceso y resultados.

Es una evaluación similar a la realizada para el proceso, aunque esta se centra en los resultados. A nivel externo, es crucial analizar los resultados y aprender de ello para poder seguir generando proyectos de urbanismo táctico u otras herramientas de transformación urbana.

¿Cómo evalúo los resultados obtenidos en mi intervención de urbanismo táctico orientado a la salud?

1. Pasado cierto tiempo, **convocar a representantes del equipo técnico** en una sesión de trabajo. Estos representantes actuarán en nombre del resto del grupo. La presencia de todo el grupo no es necesaria en este caso ya que lo medible es de menor entidad que todo lo que incluye el proceso del propio proyecto.
2. **Repasar las metas que se buscaba alcanzar con la intervención.**
3. **Visitar el espacio** una primera vez y observar qué ocurre y qué no, al igual que se hizo en la fase del *Antes*. Apuntar todo.
4. **Valorar si se han alcanzado las metas y los objetivos de la intervención.** Medir indicadores ambientales y de uso del espacio que puedan estar ligados a los objetivos: actividades que se realizan, interacción social, contaminación del aire, acústica, etc.
5. **Indagar por contenidos digitales**, incluso en redes sociales, y **fuentes periodísticas**, además de los contactos con el ecosistema, para detectar comentarios, incidencias, etc. que permitan calibrar problemas.

6. **Realizar la última reunión con el grupo motor** para que contraste expectativas y resultados y mantenga el protagonismo y liderazgo de la sesión.

Puede ser un buen momento para realizar un cierre institucional al proceso, agradecer su participación y comunicar otras vías para continuar haciéndolo dentro de las políticas consistoriales.

7. **Detectar los problemas** según su gravedad y tipología, valorando asimismo si se pueden solucionar en un corto plazo de tiempo y con recursos razonables. Puede que no detectemos ninguno. Puede que aparezcan más tarde, o al menos sean más evidentes.
8. **Solucionar los problemas** implementando un calendario de adecuación dando preferencia a los puntos más críticos. Este debe ir a la par con el calendario de mantenimiento.
9. **Reunir toda la información recabada y confeccionar un breve informe** sobre los resultados obtenidos. Orientarlo de forma que sea útil para próximas intervenciones de urbanismo táctico orientado a la salud. Puede juntarse al informe del proceso y así tener una evaluación más completa en un mismo documento.
10. **Repetir la evaluación** dentro de un calendario establecido. Si actualizamos paulatinamente la instalación, corregiremos incidencias, pero también es probable que aparezcan nuevas problemáticas con el tiempo. Asumir una actitud constructiva y sosegada, de constante aprendizaje, para esta tarea.

11. Con el objeto de un mayor impacto en salud, se debe trabajar con el horizonte de **un marco de transición hacia una intervención de reforma urbana de mayor envergadura o transformación**. Es un punto esencial del proceso, para que la mejora de la salud y el bienestar tengan un mayor alcance.

Aprendizaje y transferencia: contárselo a todo el mundo

En esta última subfase se aborda la parte más gratificante del proceso: contárselo a todo el mundo. Con ello, se cierra un intenso ciclo de aprendizaje, intercambio, acompañamiento y sensibilización donde multitud de agentes han participado directa o indirectamente, con un mayor o menor grado de satisfacción con lo conseguido y con dudas nuevas.

Las intervenciones de urbanismo táctico son solo una parte del gran entramado de la gestión de nuestras ciudades y pueblos, aunque es una forma diferente de hacerlo, más cercana a quien pasea, juega, comparte, descansa y trabaja en el espacio público.

Compartir lo obtenido y aprendido es una pieza más de la estructura del urbanismo táctico donde se busca potenciar la información libre, la cooperación entre administraciones y hacer progresar nuestras urbes.

Esta guía propone dos formas de hacerlo, siendo una más abordable que la otra, pese a ser recomendable hacer ambas. No son incompatibles, sino correlativas.

OPCIÓN A

1. **Unir las piezas del puzle.** Recoger todos los documentos útiles realizados hasta el momento y refundirlos. Unirlos con nuevos textos que le den integralidad y firmeza. En definitiva, es un documento expositivo. No extenderse demasiado e ir directo a las partes más interesantes. Trabajarlo desde el equipo técnico directamente o desde la asistencia técnica si la hubiera.
2. Se puede orientar de forma que mantenga una estructura de estudio científico y de investigación, que podría ser presentado más tarde o difundido entre círculos académicos y técnicos.
3. **Realizar un acto de presentación de resultados** y de valoración general. Invitar a todo el ecosistema, haya participado o no. Considerar invitar a otras entidades locales próximas, incluso aquellas ubicadas a mayor distancia que hayan realizado ya urbanismo táctico que puedan contar sus respectivas experiencias. Dar protagonismo al equipo motor.

OPCIÓN B

1. **Publicar el documento.** Puede ser en el repositorio municipal de documentos, en la página web o en portales de transparencia de otros organismos públicos. También, buscar hacerlo en revistas especializadas y otros ámbitos académicos siguiendo las pautas exigidas.
2. **Ubicarse en registros y directorios de buenas prácticas** a escala nacional, europea e internacional. Por ser aún algo relativamente novedoso, los casos exitosos de urbanismo táctico son muy inferiores en número a los promovidos bajo otras herramientas de transformación urbana.

3. **Contactar con otros organismos promotores** y buscar alianzas de cooperación y apoyo mutuo como puede ser con los centros de salud, pues no dejan de ser actuaciones que contribuyen a mejorar la salud.
4. **Participar en eventos, congresos y jornadas** donde presentar el proyecto, especialmente donde asistan otras Entidades Locales con preocupaciones similares.
5. **Realizar otros contenidos que muestren todo el proyecto**, como pueden ser los de tipo audiovisual.

Es una subfase donde es difícil determinar su conclusión. Depende de cada promotor y de la continuidad que se le quiera dar, de la temporalidad del proyecto y su evolución.

Mantener las líneas básicas de la gobernanza del proyecto garantiza su éxito. Al seguir los principios de la participación ciudadana y la colaboración intersectorial, los Gobiernos Locales pueden crear proyectos que sean inclusivos, efectivos y que tengan un impacto positivo en la salud y el bienestar de las comunidades. El ecosistema local se torna protagonista y se intercambian los papeles, acertando en la resolución de conflictos y superando problemáticas en nuestros pueblos y ciudades.

Urbanismo táctico

Caja de herramientas

Elementos
barrera
Pág. 166

Señalética
horizontal
y delineado
superficial
Pág. 175

Mobiliario
Pág. 180

Elementos
del paisaje
Pág. 187

Señalética
vertical
Pág. 191

Esta sección de caja de herramientas es un compendio de todos aquellos recursos prácticos y físicos que puedan necesitar en algún momento aquellas personas que han sido encomendadas para realizar urbanismo táctico enfocado a la consecución de ciudades más saludables.

Son herramientas, utensilios y metodologías sencillas, eficaces y asumibles, tanto técnica como económicamente. Están orientadas para instalaciones temporales, tal y como supone el diseño del urbanismo táctico. Por tanto, la mayoría son móviles y desplazables.

El muestreo expuesto más adelante permite obtener el concepto o idea primaria de cada herramienta y adecuarla a nuestro contexto. Es decir, el diseño último de las intervenciones, como son el estilo concreto, coloración, materiales, cantidades, combinaciones, etc. depende de las necesidades y disponibilidad de recursos.

Podemos distinguir diversas tipologías que pueden resumirse en:

- **Herramientas de diseño:** Estas herramientas permiten desarrollar propuestas de interven-

ción que aborden los retos identificados.

- **Herramientas de implementación:** Estas herramientas permiten ejecutar el proyecto de forma eficiente y efectiva.

Se ha de entender la caja de herramientas de esta Guía como una oportunidad para dinamizar el trabajo de diseño y de cocreación con la ciudadanía, además de establecer estructuras de formulación de proyectos de forma sistemática y estandarizada. Igualmente, una misma herramienta puede ser utilizada en diferentes fases y subfases, incluso en todas ellas. Se puede hacer íntegra o parcialmente, incluso de forma intermitente. No todas las herramientas son utensilios físicos como maceteros o bancos, también pueden ser elementos más abstractos o dinámicos.

¿Para qué sirve la caja?

Desarrollar propuestas para la propia intervención, donde las herramientas de diseño pueden ayudar a los técnicos de cada ayuntamiento a desarrollar propuestas que aborden los retos identificados previamente. Estas propuestas pueden incluir intervenciones de diversa índole, como la creación de nuevos espacios públicos exclusivos para el paseo y la estancia de personas, la mejora de la accesibilidad, el aumento de la percepción de la seguridad vial, la adaptación del espacio al cambio climático, etc.

Ejecutar el proyecto de forma eficiente y efectiva a partir de un gran abanico de propuestas donde escoger.

Aportar ideas para los técnicos gestores y representantes del ayuntamiento encargados de llevar a cabo el proyecto de urbanismo táctico.

Conocer herramientas que, hasta el momento, no habían sido consideradas por ningún miembro del equipo.

Potenciar la innovación y la experimentación.

Resulta extremadamente importante, antes de escoger cualquier herramienta, tener en cuenta que cualquier solución ha de cumplir con unos mínimos de garantías de seguridad para las personas y el entorno. Se debe buscar que su procedencia sea lo más sostenible posible, tanto en su origen como por sus materiales y proceso de fabricación. Por ello, en la medida de lo posible, se invita a trabajar reciclando herramientas que provengan de otros proyectos de transformación o planificación urbana o, incluso, provengan de anteriores actuaciones de urbanismo táctico.

En caso de no ser posible reutilizar materiales, se recomienda que las adquisiciones sean lo más coherentes posibles. Haciendo una correcta previsión, se evitará el derroche de recursos y se promoverá una eficiente gestión de los materiales.

Para garantizar la inclusión de todos los vecinos, resulta también muy importante aspirar a conseguir la máxima accesibilidad de estos espacios. Para ello se recomienda atender a la Guía de Accesibilidad en los Espacios Públicos Urbanizados, donde se recogen recomendaciones para la aplicación de la Orden TMA/851/2021 de condiciones básicas de accesibilidad y no discriminación para el acceso y la utilización de los espacios públicos urbanizados¹. Si bien esta orden define las condiciones básicas de accesibilidad para zonas peatonales y áreas de estancia con carácter permanente, debemos proponernos su cumplimiento siempre que las características del espacio en el que estamos interviniendo y los recursos de los que disponemos nos lo permitan, facilitando también de este modo la futura consolidación de la actuación temporal en una de carácter permanente.

Por otra parte, es recomendable implicar al tejido empresarial local. Su integración en el proceso de urbanismo táctico es estratégica e incluso beneficiosa a nivel económico, tanto para empresas como para la población, que observará un impacto positivo en la prosperidad de la comunidad afectada. Apostar por la circularidad productiva siempre es positivo para reforzar lazos entre la población y las instituciones.

En este sentido, se invita, siempre que sea posible, a contratar los servicios y adquirir los bienes necesarios en el propio ecosistema atendiendo, en todo momento, a la normativa de la entidad local. Por ejemplo:

- Diseñar el mobiliario de madera de la mano de un ebanista del barrio.
- Diseñar la vegetación que se implante en la zona y encargarse su mantenimiento a la floristería del barrio.

1. Ministerio de Transportes, Movilidad y Agenda Urbana. (2021). [Orden TMA/851/2021, de 23 de julio, por la que se desarrolla el documento técnico de condiciones básicas de accesibilidad y no discriminación para el acceso y la utilización de los espacios públicos urbanizados.](#)

- Contratar los trabajos que no requieran un importante conocimiento de la técnica para la creación del espacio o incluso su mantenimiento posterior y limpieza, con fundaciones que trabajan con personas dependientes, organizaciones destinadas a la reinserción social, etc.
- Emplear en prácticas a alumnos de los centros de formación profesional o universidades de la zona.
- Organizar cuenta cuentos con las librerías del barrio.
- Adquirir los pequeños aperitivos para las sesiones de trabajo del grupo motor en pequeños comercios del barrio o pueblo.
- Contratar un equipo de animación y sensibilización en una cooperativa artística local.
- Gestionar los grandes eventos contratando a empresas logísticas, de transporte y de eventos de la zona.
- Invitar a profesionales de la ciudad especializados en múltiples campos para la impartición de talleres y charlas.
- Preparar los cáterin implicando una gran variedad de negocios relacionados con la alimentación y la atención personalizada en eventos.

Del mismo modo, **es recomendable que los equipos técnicos del ayuntamiento se impliquen directamente en el proceso y que colaboren con las personas trabajadoras de las empresas externas** que aportan servicios y bienes al proyecto favoreciendo la complicidad y el compromiso.

Aspectos clave que se han de tener en cuenta en la elección y uso de herramientas en cualquier proyecto de urbanismo táctico

La seguridad siempre es lo primero

Como se señalaba anteriormente, la seguridad es una prioridad y nunca ha de ser obviada y soslayada por ningún factor, sea por tiempo, presupuesto, normativa, espacio disponible u otro.

Se debe garantizar la seguridad de la intervención durante su ejecución, tanto para personas trabajadoras como para personas voluntarias participando, y tras su inauguración y posterior espacio adquirido por la ciudadanía. Para ello, se debe contar con todos los permisos y licencias, tal y como se ha explicado en las fases metodológicas, y contar, si fuera necesario, con la prestación de servicios de urgencia ante la previsión de una elevada afluencia de personas durante la inauguración, por ejemplo. Para la interrupción temporal del tráfico y en caso de que esta sea notoria y sustancial, se contará siempre con el acompañamiento de los servicios de gestión del tráfico de la policía. Nunca se cortará el tráfico poniendo en riesgo la integridad física de las personas.

En el caso de personas voluntarias, se solicitará la firma previa de los documentos necesarios para la exención de responsabilidades en caso de un mal uso de los materiales, la omisión de responsabilidades o la puesta en riesgo propia hacia su integridad personal.

Accesibilidad

Las actuaciones de urbanismo táctico se caracterizan por ser intervenciones urbanas temporales y de bajo costo que buscan mejorar el espacio público de manera rápida y efectiva.

La sencillez y la agilidad con las que se llevan a cabo estas intervenciones, no implica que se puedan desatender las necesidades de todas las

personas, incluyendo aquellas con movilidad reducida.

Es por ello que siempre que el carácter de nuestra actuación, las dimensiones del espacio y los recursos de los que disponemos nos lo permitan, han de crearse itinerarios accesibles, asegurando que no haya obstáculos y que las superficies sean adecuadas; debemos utilizar una señalética clara, con señales visuales y táctiles que sean comprensibles para todos; y ha de apostarse por un mobiliario urbano adaptado, instalando bancos, mesas y otros elementos que sean accesibles para personas en sillas de ruedas.

Estas acciones no solo mejoran la accesibilidad, sino que también fomentan una mayor equidad en el uso del espacio público y promueven la inclusión social¹.

Cambios de última hora

Puede que con el paso de las semanas y antes de intervenir, pese a haberlo diseñado ya todo, consideremos escoger finalmente otras opciones. No hay que preocuparse por esto, ya que es habitual en este tipo de proyectos de intervención urbana. En el caso de haber realizado la adquisición de los materiales que van a ser descartados, buscaremos darles una segunda vida a futuro.

Puede que haya curvas

Por otro lado, el urbanismo táctico implica cambios. Muchos más de los que a simple vista pueden parecer. No solamente cambios físicos, sino también sociales y de mentalidad. El proceso es largo, y obtener resultados no siempre es obvio y claro. Es probable que el desarrollo del proyecto y la selección de materiales impliquen un cierto nivel de ensayo y error antes de llegar al diseño óptimo para el contexto único

1. [Guía de Accesibilidad en los Espacios Públicos Urbanizados](#), donde se recogen recomendaciones para la aplicación de la Orden TMA/851/2021 de condiciones básicas de accesibilidad y no discriminación para el acceso y la utilización de los espacios públicos urbanizados.

de su proyecto. Este es el camino del aprendizaje, abierto y transparente que, aunque pueda parecer tortuoso y pesado, siempre garantiza buenos resultados.

Innovar sin parar

La ausencia de directrices de diseño formalizadas y validadas internacionalmente ha contribuido a un alto nivel de innovación en torno a los materiales de los proyectos de urbanismo táctico. Por ello, existe margen para la innovación.

Por tanto, no hay que reprimir las ideas: es mejor compartirlas con el grupo y darles forma de manera colectiva. Así se podrán aportar más conocimientos y garantizar una mejor elección de recursos.

Cumplir con el Principio DNSH (Do No Significant Harm o no causar perjuicio significativo al medio ambiente)

Esta condición viene dada bajo preceptos europeos y es una condición definida por la Comisión que obliga a realizar una autoevaluación que asegure que la inversión o reforma no afecta negativamente a uno, o varios, de los 6 objetivos medioambientales definidos en el Reglamento 852/2020. En este caso, y por pura coherencia con los mandatos teóricos del urbanismo táctico, el DNSH debe ser cumplido por completo. Este principio ayuda a proteger el medio ambiente y a promover el desarrollo sostenible. Igualmente, ayuda a crear un mercado más sostenible a partir de la reformulación de las operativas de contratación de quien legisla. Al establecer un conjunto de criterios claros para lo que se considera una inversión sostenible, el DNSH ayuda a las empresas e inversores a identificar oportunidades de inversión que sean buenas para el medio ambiente y la economía.

Estos objetivos son:

- Mitigación del Cambio Climático.
- Adaptación al Cambio Climático.

- Uso sostenible y protección de los recursos hídricos y marinos.
- Economía Circular, incluidos la prevención y el reciclado de residuos.
- Prevención y control de la contaminación a la atmósfera, el agua o el suelo.
- Protección y restauración de la biodiversidad y los ecosistemas.

En definitiva, una caja de herramientas vinculada a proyectos de urbanismo táctico es un recurso valioso para todos los miembros de los equipos consistoriales ligados a las acciones de urbanismo táctico.

Según qué pueden ser escogidas

Su seguridad

- Seguridad para todo el mundo, ya sea caminando, en bici, patinando, en otros vehículos, etc.
- Adecuado para las capacidades físicas de todo el mundo. Evitar aumentar la sensación de encierro visual y funcional de las personas en el espacio público.
- Calmado del tráfico.
- Reflectividad.
- Necesidad de concentración de elementos. Por ejemplo, en tramos curvos suele ser recomendable colocar un mayor número de bolardos que en tramos rectos.

Su planeamiento y diseño

- Dimensiones.
- Estética.

- Disponibilidad.
- Accesibilidad universal.
- Coste.
- Accesibilidad rodada para vehículos de emergencia o paso de vehículos de limpieza.

Mantenimiento

- Impactos generados en el entorno.
- Deterioro por la climatología y fenómenos meteorológicos extremos.
- Deterioro por golpes e impactos físicos.
- Deterioro por otros elementos presentes en el espacio público, como vegetación, fauna, etc.
- Facilidad de sustitución.
- Durabilidad.

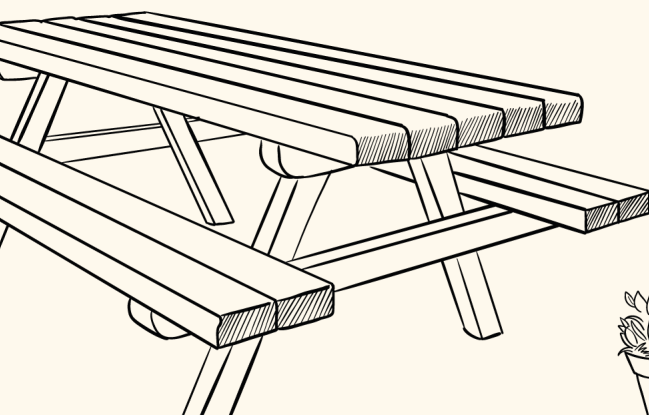
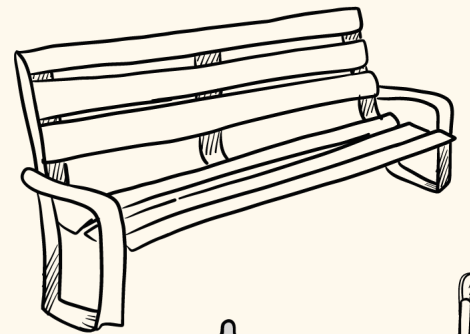
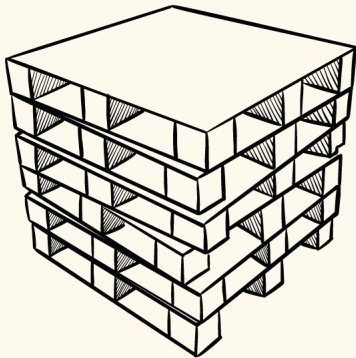
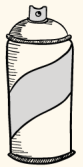
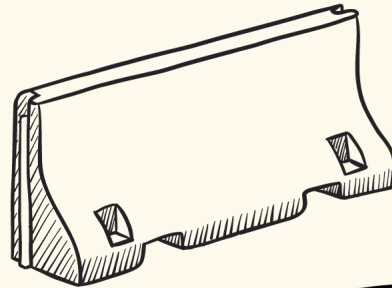
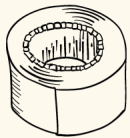
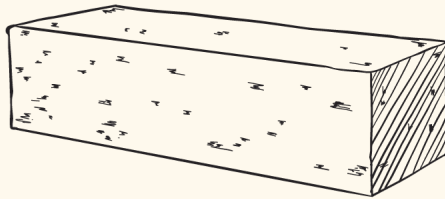
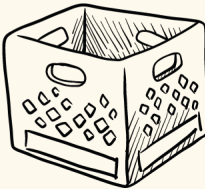
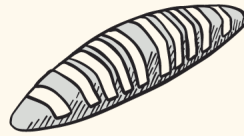
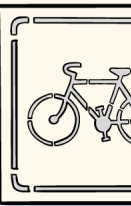
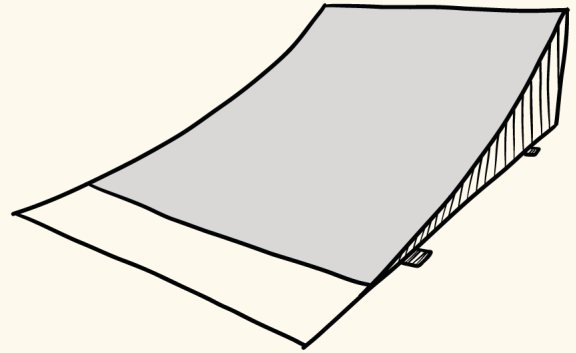
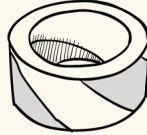
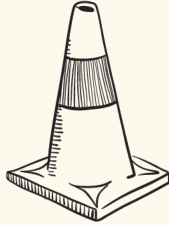
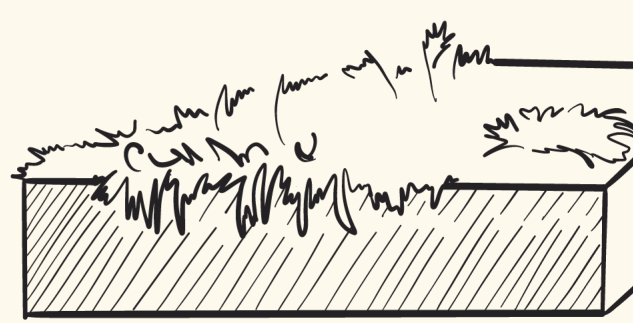
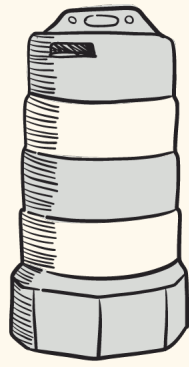
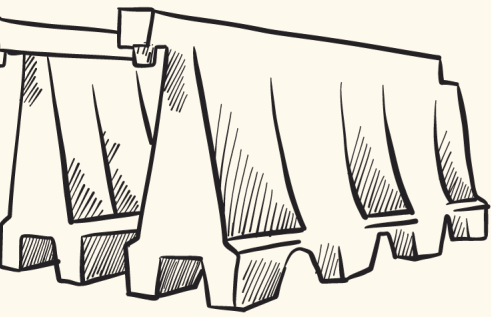

Caja de herramientas

Elementos barrera

Su utilidad radica en que son capaces de establecer perímetros y recintos, así como barreras visuales entre zonas de circulación y estacionamiento de vehículos y zonas peatonales.

El elemento de barrera adecuado dependerá del tipo de proyecto, el intervalo de tiempo y los objetivos que se hayan dispuesto.

* En todas las fichas de herramientas se han incorporado idénticos apartados para homogeneizar la información en su conjunto. Se abordan las dimensiones de cada componente y su coste, ajustándose de forma concreta a sus propias funciones y prestaciones, de menor entidad (€), de entidad media (€€) y de entidad elevada (€€€). También se aborda su función primaria y su potencial.

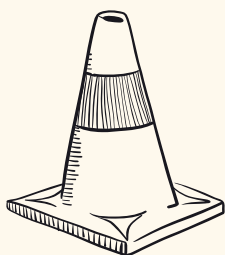

€
Coste

Conos de tráfico

Dimensiones

Variadas, pero habitualmente pequeñas.

Función

Suelen estar vinculados a la señalización temporal de perímetros o advertencia de incidencias en suelos y pavimentos. Puede ser recomendable usarlos en las intervenciones demo o piloto, pero no en provisionales. Al ser reutilizables, pueden cambiarlos de lugar operarios y usuarios.

Potencial

Los conos son fáciles de trasladar, aunque el viento fuerte puede desplazarlos o derribarlos. También, suelen ser reflectantes, flexibles y con mucha durabilidad en sus materiales. Otra consideración importante es que son apilables y, por tanto, mucho más fáciles de transportar y recoger que otras soluciones, sin necesidad de hacer uso de maquinaria pesada o contar con una elevada cualificación técnica para su utilización.

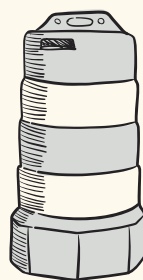

€€
Coste

Barriles de tráfico

Dimensiones

Tamaño medio. Varía habitualmente el acabado, pudiendo ser más o menos redondeado.

Función

Suelen estar vinculados a la señalización temporal de perímetros o advertencia de obras en viales de tráfico rodado. También sirven de balizamiento fijo de recorridos y refugios por los que se debe transitar. No son habituales en España, pero sus funciones son variadas y múltiples, haciéndolos una herramienta interesante.

Potencial

Son robustos y pueden pintarse con colores diferentes a los habituales amarillos y naranjas, ya sea de forma industrial o casera, debido al material poroso con el que son fabricados. No obstante, en caso de hacerlo de forma manual, la durabilidad de la pintura es considerablemente menor, especialmente en zonas con elevada exposición solar.

Se pueden rellenar con arena, grava o agua y elevar su peso, mejorando así la estabilidad de otros elementos, como postes o señales.

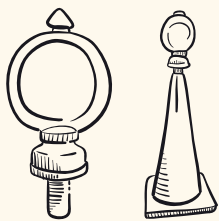

€
Coste

Luces de posición

Dimensiones

Tamaño pequeño.

Función

Suelen estar vinculadas a la señalización temporal de perímetros o advertencia de obras en viales de tráfico rodado. También sirven de balizamiento fijo de recorridos y refugios por los que se debe transitar, especialmente en puntos peligrosos para la circulación. Su intermitencia permite advertir con margen su ubicación, especialmente de noche.

Potencial

Son ligeras y duraderas. También son muy funcionales y prácticas y pueden ser combinadas con otros elementos de urbanismo táctico, como conos.

Tienen una durabilidad larga e incluso pueden ser alimentadas con energía solar con placas propias. Su elevada visibilidad nocturna las hace idóneas para espacios conflictivos con el vehículo motorizado privado ya que acrecienta la seguridad de los transeúntes y del propio espacio físico.

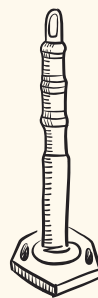

€-€€
Coste

Postes separadores

Dimensiones

Variables. Cilíndricos o cuadrados, puede regularse la altura hasta alcanzar la estatura media de una persona.

Función

Se colocan para delimitar perímetros. En urbanismo táctico son habitualmente utilizados para carriles bici, medianeras, plazas o rotondas. Igualmente, cuentan con material reflectante en su extremo superior y en su parte media. Seguramente, el área de obras públicas municipal ya cuente con algunos que pueden ser prestados y reutilizados. Pueden ponerse como hito visual cada cierta distancia o bien combinarlos con otros elementos, como los armadillos de suelo.

Potencial

Su material es resistente y no requiere obra mayor para su instalación. Normalmente, solo se necesita una máquina atornilladora para anclarlos al suelo. También pueden no estar anclados y tener una base de goma y ser desplazables, aunque son mucho más pesados que un cono. Los postes pueden ser de material flexible, reflectante y desmontable por niveles. Pueden tener anclajes y cerraduras controladas que permitan su inclinación hasta el suelo, adaptándose a las circunstancias del espacio.

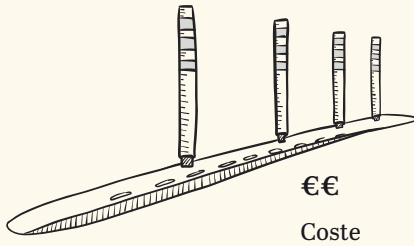

Plataforma lineal de postes separadores

Dimensiones

Variables. Depende de la longitud de la plataforma y del número y distancia de los postes de cada plataforma.

Función

Similar a la que ejercen los postes de forma individual, aunque en este caso se ubican en una única plataforma, que a su vez, al unirse con otras, forman un cordón continuo que separa zonas.

Potencial

Similar al de los postes individuales, aunque es más sólida y visual. Igualmente, puede o no estar anclada al suelo y los postes pueden ser flexibles y desmontables por partes.

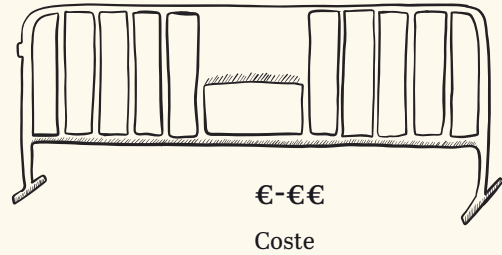

Vallas metálicas

Dimensiones

Variables. Desde cuadradas con una altura que apenas sobrepasa la cadera hasta rectangulares de varios metros de longitud.

Función

Se colocan para delimitar perímetros o cercar parcelas y espacios total o parcialmente. En urbanismo táctico suelen ser utilizadas para proyectos demo por su carácter provisional. Están pensadas para aguantar en un mismo lugar unas pocas semanas. Pueden utilizarse para cortar el tráfico de forma puntual en eventos como inauguraciones o celebraciones. Si se colocan fijas y ancladas al suelo, es recomendable darles un tratamiento superficial para una mejor conservación del material y de la pintura. También pueden decorarlas participantes y voluntarios.

Potencial

Son elementos barrera fácilmente desmontables y, con seguridad, el ayuntamiento ya disponga de ellas. Habitualmente son móviles, tienen un pie en una de sus dos extremidades y enganches que permiten su colocación en línea. En ocasiones, tienen dos pies o hasta cuatro y forma triangular. Pueden anclarse al suelo, realizando los preceptivos agujeros y hormigonando después o dejar el agujero para que la valla sea extraíble, aunque esto comporta riesgos ante caídas y tropiezos.

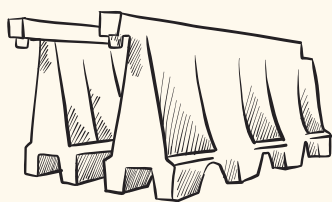

€
Coste

Barreras de plástico (new jersey)

Dimensiones

Variables.

Función

Función similar a la de valla metálica, con bases habitualmente más anchas y estables y de perfil triangular. Son huecas por dentro y, en ocasiones, tienen un orificio por donde es posible incorporar agua o arena para aumentar su peso y ganar estabilidad. Suelen colocarse para advertir de cambios de rutas durante la realización de obras, indicando la creación de carriles de circulación temporales. Por ello resulta esencial su estabilidad. Su uso es adecuado para intervenciones demo o piloto.

Potencial

Se conectan entre sí mediante enganches en los extremos superiores de los laterales, permitiendo realizar cadenas de varios centenares de metros. Su peso, sin relleno, es ligero y permite su colocación rápida. Además, su coloración, roja y blanca alternada, permite su identificación rápida tanto de día como de noche. Al no ser necesario que estén encadenadas pueden ser un sustituto del cono.

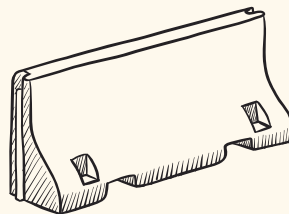

€€€
Coste

Barreras de hormigón

Dimensiones

Entre 2 y 3,5 metros de longitud.

Función

Con funciones similares al resto de vallas, las barreras de hormigón suelen utilizarse para la separación temporal o incluso definitiva de espacios intervenidos. Es habitual verlas en muchos países latinoamericanos como separación física en las autovías urbanas. En España también es común su uso, especialmente para cuestiones viarias y de tráfico, aunque cada vez más orientado también a la delimitación de instalaciones urbanas al aire libre, como pistas deportivas o parques.

Potencial

Su estabilidad garantiza que, pese a condiciones meteorológicas sumamente desfavorables, esta pieza no se desplace. La porosidad del hormigón permite pintarlo, y su resistencia y peso permite colocar otros elementos encima. Esta resistencia lo hace idóneo para adaptarlo a otros usos, como acondicionar asientos suspendidos o colocar enganches para maceteros.

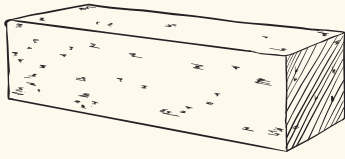

€€

Coste

Bloques de hormigón

Dimensiones

Variables. Muchas formas posibles.

Función

Con funciones similares al resto de elementos barrera, los bloques de hormigón permiten apoyarse o sentarse de forma más cómoda. En origen, no suelen tener respaldo, impidiendo que puedan utilizarse con confort y seguridad. Debido a su simplicidad, no se utilizan habitualmente en obras o reformas de viales o espacios públicos. En cambio, suelen incorporarse a reformas urbanas bajo composiciones artísticas combinadas con otro mobiliario como, por ejemplo, en proyectos de renaturalización.

Sirven igualmente para definir viales, como en el caso de los separadores habitualmente colocados en carriles bici.

Potencial

Su menor coste, comparado con las barreras de hormigón, lo hace más atractivo en presupuestos bajos. No obstante, es menos susceptible de aplicar otros elementos, aunque, al ser habitualmente cuadrados o rectangulares, permite a las personas sentarse. Para desempeñar esta doble función, separadora y de descanso, deben colocarse de manera que no se calienten mucho en verano o se enfríen mucho en invierno, siendo conveniente incorporar un material superficial.

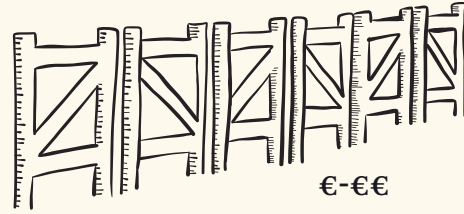

€-€€

Coste

Cercados de madera

Dimensiones

Modular. Entre 1 y 5 metros.

Función

Los cercados de madera se usan habitualmente en zonas naturales y rurales para separar parcelas y zonas. En las ciudades y pueblos se utilizan en jardines y parques, además de en zonas de transición entre lo rural y lo urbano. Su colocación es fija y orientada a proyectos de entre 1 y 5 años. Pueden adoptar diferentes formas en función de la posición de sus elementos, como listas o varillas.

Potencial

Su estética, más natural, y su solidez, al estar necesariamente anclados al suelo, hacen de los cercados un elemento a considerar en aquellos proyectos de urbanismo táctico más vinculados a procesos de renaturalización y revegetación de los entornos habitados. No obstante, su mantenimiento ha de ser constante, si bien no es costoso.

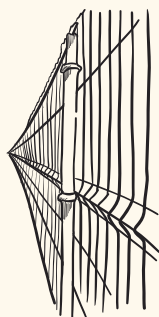

€€-€€€

Coste

Cercados metálicos

Dimensiones

Entre 1 y 5 metros por tramo.

Función

Misma función que otros tipos de vallas de seguridad, aunque en este caso se busca evitar la entrada de cualquier persona a una determinada zona salvo por puntos habilitados a tal efecto. Se utilizan en multitud de ámbitos, como la delimitación de zonas agrícolas, parcelas urbanas dedicadas a zonas verdes, protección de construcciones y equipamientos críticos, etc. Los diferentes estilos de mallado permiten escoger el que mejor se adapte a las necesidades particulares de cada escenario, permitiendo una mayor o menor visibilidad.

Potencial

Su diseño permite colgar de la propia valla otros elementos, como jardineras o cuerdas. No obstante, al ser de un material metálico, es recomendable pintarlo con pintura especializada y con un tratamiento protector posterior. Su colocación divide de facto dos o más zonas, impidiendo el paso, por lo que su uso queda reducido a actuaciones donde no sea posible una solución de zona abierta. Pueden ser de utilidad para zonas que no tengan un perímetro claro, pudiendo aprovechar la valla para colocar macetas y jardineras o realizar intervenciones artísticas verticales.

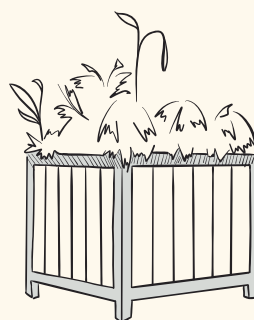

€

Coste

Macetas de madera o barro

Dimensiones

Variables. No suelen ser de gran tamaño.

Función

Las macetas sirven para proporcionar un recipiente donde las plantas puedan crecer, conteniendo el sustrato donde enraízan. En el urbanismo táctico pueden tener doble utilidad: por un lado, delimitar un perímetro, combinándolas o no con otros elementos barrera y, por otro, aumentar las zonas verdes y mejorar el paisaje y medio ambiente urbano.

Potencial

Al ser ligeras, de bajo coste y manejables, pueden favorecer la participación directa de la comunidad, que puede preparar plantas y adornos en ellas. Deben ser pensadas para intervenciones cortas, ya que se pueden sustraer fácilmente. El material, madera o barro y derivados orgánicos, además de ser más sostenible y eficiente, permite una mejor evapotranspiración del sustrato.



€-€€

Coste

Jardineras de madera o barro

Dimensiones

Variables. Más grandes que una maceta.

Función

Similar a la maceta, pero con una mayor capacidad de acumulación de sustrato y, por tanto, de variedad y durabilidad de especies vegetales. Una jardinera es mejor que una maceta pequeña porque ofrece más espacio para el crecimiento de las raíces de las plantas permitiendo que alcancen su máximo potencial de crecimiento y desarrollo.

Potencial

Su potencial es su función delimitadora y de embellecimiento urbano, así como de dotar de servicios ecosistémicos al entorno.

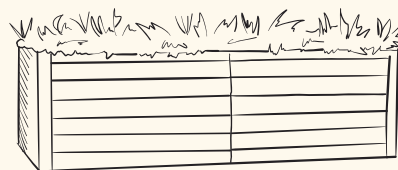

€-€€

Coste

Contenedores metálicos o de plástico

Dimensiones

Variables. Desde pequeños recipientes hasta grandes contenedores.

Función

Los contenedores plásticos o metálicos suelen ser reciclados y provenir de otros sectores. Si son adquiridos de segunda mano, es importante conocer su origen ya que deben permitir el crecimiento de especies vegetales en ellos y, en ocasiones, su anterior uso es incompatible, como puede ser la actividad industrial. También pueden ser adquiridos nuevos, aunque el precio tiende a incrementarse sustancialmente.

Potencial

Su potencial es su bajo coste, ya que habitualmente se consiguen gratuitamente o de segunda mano. Únicamente, hay que garantizar que el recipiente pueda desaguar correctamente y que sea lo suficientemente rígido como para aguantar varios meses. No se contempla su uso durante varios años debido a que los materiales plásticos o metálicos reutilizados y en contacto con tierra y humedad no suelen aguantar mucho sin deteriorarse o romperse. Cuando son de gran tamaño pueden servir para hacer composiciones vegetales de interés paisajístico a bajo coste.

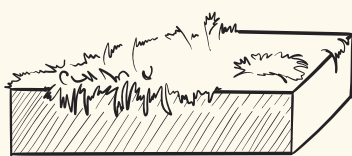

€€

Coste

Bancales

Dimensiones

Variables, aunque de forma rectangular.

Función

Un bancales es una estructura fija que se utiliza para cultivar plantas. Los bancales pueden estar hechos de una amplia variedad de materiales, aunque lo más habitual es usar madera o plástico. Están pensados para tener una altura reducida y ocupar una gran superficie, permitiendo grandes composiciones vegetales, incluso huertos urbanos o praderas de flores.

Si el suelo está pavimentado, resulta necesario incorporar un mallado orgánico para asegurar la transpiración del sustrato. Los bancales, a no ser que cuenten con ruedas y sean de bajo peso, no son móviles y se configuran para proyectos dilatados en el tiempo.

Potencial

Los bancales elevados permiten que el agua drene más fácilmente, lo que ayuda a prevenir el encharcamiento de las raíces. Asimismo, permiten que el aire circule más fácilmente alrededor de las raíces, lo que ayuda a mejorar la salud de las plantas, aunque no es imprescindible pudiendo estar en contacto con el suelo si es necesario. No obstante, en ocasiones, es importante asegurarse de las condiciones del suelo, averiguar si está contaminado o si el pavimento puede calentarse lo suficiente como para afectar la salud de las plantas.

Igualmente, el acceso a los bancales elevados es más fácil que a los jardines tradicionales, facilitando el cuidado de las plantas.

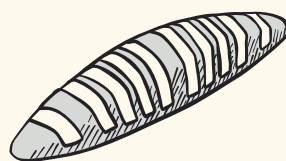

€

Coste

Separadores de carril

Dimensiones

Longitud variable. Habitualmente, entre 30 y 90 cm, aunque pueden llegar hasta 2 m. Su altura también varía en función de la capacidad de separación que se considera adecuada, no siendo frecuente que superen los 40 cm.

Función

Los separadores de carril son dispositivos que se utilizan para reforzar la separación entre los carriles-bici y el resto de los carriles por los que circulan los vehículos de motor. Permiten mejorar la seguridad y comodidad de los ciclistas, ya que dificultan la invasión del carril-bici por parte de otros vehículos. Estos elementos pueden estar hechos de diferentes materiales, como plástico, metal o madera. Los de plástico suelen ser los más económicos y fáciles de instalar, además de los menos lesivos en caso de caída del ciclista, por lo que son, en la mayoría de los casos, la alternativa más recomendable. Los metálicos son más resistentes y duraderos, pero tienen un precio mayor y presentan un mayor riesgo ante el eventual impacto de un ciclista. Los de madera son una opción sostenible, pero pueden ser menos duraderos y presentar una mayor dificultad para su mantenimiento.

Potencial

Su sencilla instalación permite una colocación rápida y ágil. Además, la enorme variedad de tipos de separadores, en diferentes materiales, hacen de este elemento uno de los más usados. Pueden ser reflectantes o incluso pintarse manualmente. Durante un tiempo no muy largo y en caso de ser pesados, pueden instalarse sin sujeción, aunque finalmente haya que anclarlos al suelo.

Caja de herramientas

Señalética horizontal y delineado superficial

Los tratamientos superficiales en urbanismo táctico se utilizan para mejorar la seguridad, la accesibilidad y la estética del espacio público mediante la incorporación de señalética horizontal.

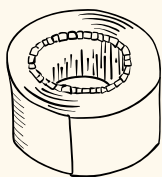

€
Coste

Cinta americana

Dimensiones

Variables. Pero con un ancho mínimo de 10 cm.

Función

Usar cinta americana para pintar el suelo es una forma sencilla de obtener líneas de pintura rectas y limpias, sin necesidad de grandes y costosos aparatos. Se puede utilizar para pintar cualquier tipo de suelo, incluyendo madera, baldosas y hormigón. Por ello, la cinta es una aliada en el urbanismo táctico, especialmente en intervenciones demo donde la ciudadanía adquiere un rol importante. Sirve tanto para superficies como pavimento asfaltado, como para otros elementos como bancos o barreras de hormigón.

Potencial

Resulta sumamente barata y es la mejor forma de dibujar superficies de forma sencilla. Se puede utilizar para crear una gran variedad de diseños, desde simples líneas rectas hasta diseños complejos. Es una herramienta versátil que puede combinar procesos artísticos con profesionales y ciudadanía. Por ejemplo, se pueden crear diseños geométricos, como cuadrados, círculos o triángulos, generando pasos de cebra o líneas de circulación para el tráfico rodado.

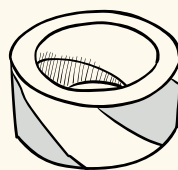

€
Coste

Cinta de seguridad

Dimensiones

Variables. Pero con un ancho mínimo de 10 cm.

Función

La cinta de seguridad para el suelo se utiliza para marcar áreas de peligro o para orientar a los peatones. Tiene una gran variedad de usos, siendo el urbanismo táctico uno de ellos. Especialmente, puede ser utilizada durante intervenciones demo, reforzando parámetros de seguridad. La cinta ayuda a indicar la presencia de peligro y puede ayudar a prevenir accidentes.

Potencial

Es antideslizante y la gran variedad de colores permite adecuar su colocación a los requisitos estéticos de la intervención táctica. Los colores más comunes son el amarillo y el negro, que son los más visibles. Los materiales más comunes son el plástico y el vinilo, que son duraderos y pueden soportar el uso intensivo.

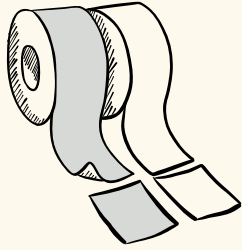

€
Coste

Cinta de tráfico

Dimensiones

Variables. Pero con un ancho mínimo de 10 cm.

Función

De similar uso que la cinta de seguridad, pero orientada únicamente a suelos y pavimentos. Se utiliza en proyectos piloto ya que tiene un mejor aguante que las anteriores y está pensada para ser utilizada en intervenciones urbanas.

Potencial

Su superficie es rugosa, lo que permite detectarla al pasar por encima, siendo idónea para indicar carriles o puntos de no paso. Asimismo, proporciona tracción en superficies resbaladizas.

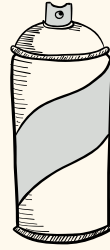

€
Coste

Espray de pintura

Dimensiones

Variables.

Función

El spray de pintura permite aplicar pintura de forma rápida y cómoda. Existen muchos formatos para uso casero, semiprofesional y profesional, como herramientas de aplicación concretas como pistolas de aerosol. En el contexto del urbanismo táctico, su uso es múltiple y variado. Puede servir combinada con la cinta americana, para marcar áreas de peligro, proveer orientación a los peatones con señalética horizontal, crear arte y mensajes en el suelo, decorar mobiliario, etc. Por un bajo coste, se puede adquirir un carrito de pintura y mejorar la orientación y el trazado de las líneas.

Potencial

Tiene un potencial ilimitado en el urbanismo táctico. Se puede utilizar para crear una gran variedad de proyectos, desde simples mejoras de seguridad hasta intervenciones artísticas de gran escala. Además, su fácil uso permite la participación de la mayor parte de la comunidad. Se recomienda el uso de pintura a la tiza (*chalk paint*), que es una pintura muy decorativa que se impregna fácilmente sobre cualquier superficie (pintada, barnizada, encerada, con melanina o sobre vidrio, metal, madera, cerámica, terracota y tela) debido a su alto contenido en yeso.

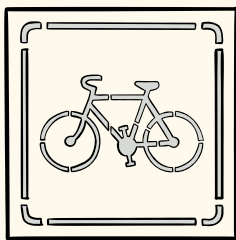

€
Coste

Plantillas de dibujo

Dimensiones

Variables.

Función

Las plantillas son un elemento imprescindible en cualquier tipo de intervención de urbanismo táctico. Se utilizan mayormente para señalética horizontal, en el suelo. Por ejemplo, una plantilla de dibujo para carriles bici es una herramienta rápida y sencilla. Existe una gran variedad de tamaños y formas y pueden utilizarse para crear carriles bici rectos, curvos o con cualquier otra forma. Las plantillas se pueden preparar de forma casera o profesional.

Potencial

Su potencial es enorme. Las plantillas se pueden utilizar para crear una amplia variedad de proyectos, desde simples mejoras de seguridad hasta intervenciones artísticas de gran escala. Las plantillas son de bajo coste, pueden ser impresas de forma casera y con un buen mantenimiento pueden ser utilizadas de forma recurrente.

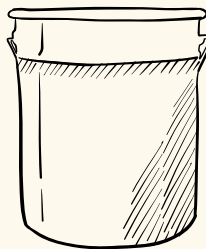

€
Coste

Pintura líquida

Dimensiones

Variables.

Función

Para dibujar en asfalto es necesaria una pintura resistente a la intemperie, al desgaste y al tráfico, además de antideslizante. Las pinturas acrílicas, termoplásticas y epoxi son buenas opciones. Las acrílicas son una buena opción para proyectos pequeños y temporales, son fáciles de aplicar y secan rápidamente, sin embargo, no son tan resistentes a la intemperie y al desgaste como las termoplásticas o epoxi que necesitan una aplicación más profesional. Por tanto, la elección de cada una de ellas dependerá del tipo de proyecto de urbanismo táctico. En este sentido, las pinturas epoxi son la opción más resistente a la intemperie y al desgaste e ideales para proyectos que deben durar muchos años, si bien son también las más caras y difíciles de aplicar.

Potencial

Las pinturas líquidas pueden utilizarse para crear una gran variedad de proyectos, desde simples mejoras de seguridad hasta intervenciones artísticas de gran escala. Al ser un componente habitual de uso en los hogares, es un producto que puede ser trabajado por la ciudadanía durante jornadas lúdicas y festivas, apoyando el trabajo más especializado durante las obras de transformación táctica de espacios.

Son relativamente económicas, fáciles de aplicar y no requieren mano de obra especializada.

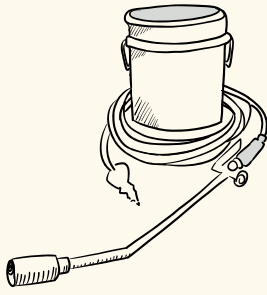

€€
Coste

Pintura termoplástica

Dimensiones

Variables.

Función

La pintura termoplástica se aplica fundida a una superficie. Se compone de resinas, pigmentos y microesferas de vidrio. Las microesferas de vidrio son las que proporcionan la durabilidad y la reflectividad de la pintura, siendo la más idónea para proyectos de larga duración. Además, suele dejar menos suciedad en el pavimento al tener que ser aplicada con una manguera de presión u otros utensilios especializados. La pintura termoplástica se utiliza en una gran variedad de aplicaciones, incluyendo la seguridad y demarcación vial, el arte o la señalización, aunque tiene un mayor coste que otras más simples.

Potencial

Tiene un mejor acabado que las otras pinturas mencionadas, aunque su uso queda restringido a profesionales y expertos. Su acabado permite una mejor definición de detalles que pueden dotar a la intervención de urbanismo táctico de una importante distinción que la caracterice.



€€€
Coste

Resina y grava (epoxy gravel)

Dimensiones

Variables.

Función

El epoxy gravel es una mezcla de resina epoxi y grava que se utiliza para crear superficies antideslizantes, blandas y duraderas. En el urbanismo táctico, el epoxy gravel se utiliza para dotar a la intervención de un acabado más definitivo que la pintura. Por ejemplo, se usa para crear carriles bici temporales o permanentes, crear zonas de juego seguras para los niños, crear señales de tráfico y otras señales de seguridad o crear arte público y murales.

Potencial

Tiene una gran durabilidad, es fácil de aplicar por parte de equipos profesionales y no precisa la retirada del material anterior, que suele ser asfalto. Además, su composición permite incorporarlo para arreglar desperfectos del pavimento, por ejemplo. En general, es una herramienta valiosa que puede utilizarse para mejorar el espacio público de una manera sostenible y eficaz.

Caja de herramientas

Mobiliario

El mobiliario es el grupo de componentes más importante de cualquier proyecto de urbanismo táctico, ya que es el catalizador último de las actividades ciudadanas que ocurran en el entorno recuperado. Es el mejor valorado por la ciudadanía y el conjunto del ecosistema, ya que supone la mejora de dotaciones y equipamientos en el entorno habitado.

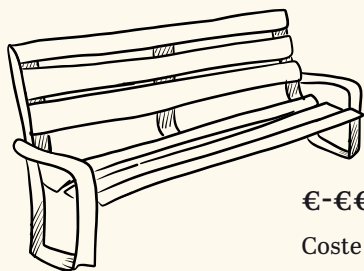

€-€€-€€€

Coste

Banco

Dimensiones

Variables. Habitualmente no más de 3 m de longitud.

Función

Los bancos son una parte esencial del mobiliario urbano y de la recuperación del espacio público. Su función básica es permitir que las personas reposen, descansen, socialicen, observen, etc. Además, fomentan el uso del espacio público, impulsando la vigilancia pasiva y el fortalecimiento comunitario.

Potencial

Su potencial es la variedad de formatos de bancos existentes, adaptándose a las necesidades del espacio, al clima, al entorno y al uso previsto. Permiten estar y compartir, mejorando el estado del entorno. Pueden ser incluso de materiales reciclados (por piezas, por la ciudadanía, mediante intervenciones artísticas, etc.).

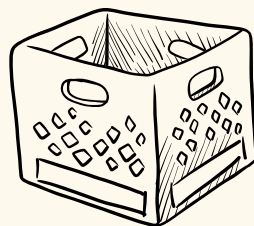

€

Coste

Cesta plástica o de madera (*basquet*)

Dimensiones

Variables. Aunque de reducido tamaño habitualmente.

Función

Las cestas (*basquets*) se pueden incorporar en el urbanismo táctico como una opción sumamente adaptable, mutable y compaginable con otros elementos. Pueden ser tanto de materiales plásticos como de madera o corcho y están orientados a un uso demo. En muchas ocasiones se pueden reutilizar para otros usos, como el transporte de alimentos o de productos agrícolas.

Potencial

Estas cestas son ligeras y baratas, incluso pueden conseguirse gratuitamente desde el tejido productivo e industrial. Pueden ser adecuadas para transportar materiales, realizar plantaciones o generar barreras temporales.

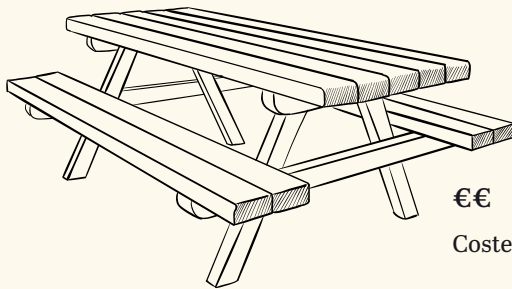

Mesa de picnic

Dimensiones

Variables. Pueden ser rectangulares o cuadradas, sin superar los 2,5 m de longitud.

Función

Pueden ser de madera, piedra u hormigón. Sirven para comer en el espacio público, reunirse, socializar, jugar, realizar arte público y ciudadano, etc. Las mesas de picnic deben diseñarse de manera que sean cómodas y seguras. Deben tener una superficie plana y estable lo suficientemente grande para que las personas se sienten y coman cómodamente. También deben estar fabricadas con materiales duraderos que puedan soportar el uso intensivo.

Potencial

Permiten mejorar la comunicación entre personas. Habitualmente, su elevado coste corresponde al uso de materiales resistentes.

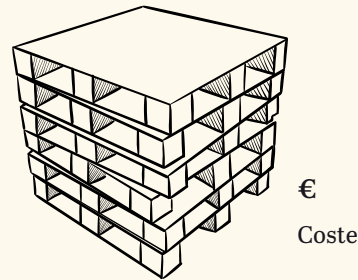

Pallet

Dimensiones

Variables. Pueden ser rectangulares o cuadrados, sin superar los 2,5 m de longitud en ninguno de sus costados.

Función

Un pallet o palet es una plataforma de transporte de mercancías. Está formado por una estructura de madera o plástico que permite apilar cajas u otros objetos para su transporte y almacenamiento.

Los pallets se utilizan en una gran variedad de industrias, incluyendo la fabricación, la distribución y el comercio minorista. Por tanto, suele ser sencillo encontrar de segunda mano o, incluso, cedidos por empresas locales. En el urbanismo táctico, se pueden adecuar a nuestras necesidades realizando vallados, obteniendo madera para maceteros, bancos, sillas, estructuras artísticas, etc.

Potencial

En general, los pallets son una herramienta versátil y asequible que puede aportar voluntariamente la ciudadanía. Su reutilización y facilidad de instalación los convierten en una opción ideal para proyectos temporales o de prueba. Son asequibles, reutilizables, polifuncionales e insertables en escenarios variados.

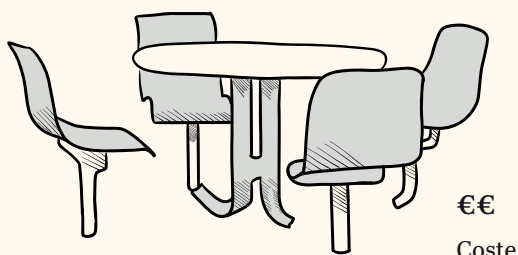

Sillas y mesas

Dimensiones

Variables.

Función

Con una función parecida a los bancos y mesas de picnic, los conjuntos de sillas y mesas móviles son habitualmente más estéticos y permiten más combinaciones.

Potencial

Sirven para crear espacios públicos más atractivos y acogedores, fomentar la socialización entre la comunidad y mejorar la seguridad ya que proporcionan un lugar para que las personas se detengan y observen su entorno. A diferencia de las mesas de picnic, los conjuntos de mesas y sillas son combinables e intercambiables entre sí, pudiendo incluso retirar la mesa y dejar únicamente el mobiliario de descanso si resultase necesario.



Sombrilla

Dimensiones

Variables.

Función

Su principal función es la de proveer de sombra artificial al entorno y dotar de confort climático. También, son aliadas en el diseño estético de determinados lugares sujetos a urbanismo táctico.

Potencial

Pueden quedar sujetas al suelo, aunque habitualmente son móviles, lo que puede resultar ciertamente peligroso en caso de situaciones de viento elevado, debiendo haber personal encargado de cerrarlas en estas situaciones. Suelen ser apreciadas por las personas usuarias en espacios sin sombras naturales, como grandes vías con edificación de baja altura en su perímetro que no arroja sombra en el espacio público y donde los ejemplares arbóreos son reducidos o de escaso porte.

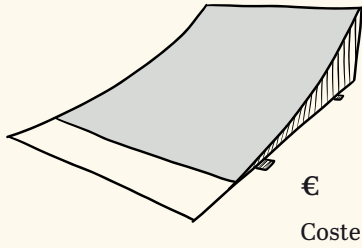

Rampas

Dimensiones

Variables.

Función

La función de una rampa es comunicar dos planos de distinto nivel, de modo que se salve una diferencia de altura en un determinado espacio. Son imprescindibles si se quiere garantizar que la intervención táctica sea totalmente accesible. Deben ser contempladas siempre que existan desniveles insalvables. Igualmente, pueden ser utilizadas como mobiliario de juego, habitualmente de madera y creando circuitos de patinaje y ciclismo.

Potencial

Garantizan la accesibilidad en el espacio y pueden ser recolocadas o instaladas para ejercer funciones de ocio, haciendo el espacio más complejo y atractivo para la ciudadanía.

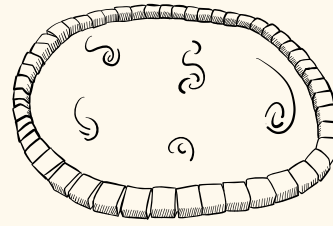

Fuentes y estanques

Dimensiones

Variables.

Función

Los elementos relacionados con el agua son complejos, pero estratégicos si se busca mejorar la calidad del paisaje, insertar biodiversidad en el medio urbano mejorar la resiliencia climática y la mitigación de efectos del cambio climático. Tanto las fuentes como los estanques favorecen la fauna urbana, crean microhábitats y mejoran considerablemente la estética del entorno.

Potencial

Una de las formas más utilizadas para instalar un estanque en una actuación de urbanismo táctico es utilizar un estanque portátil. Los estanques portátiles están hechos de materiales ligeros y duraderos que facilitan su transporte e instalación. También son relativamente asequibles. Las fuentes son un complemento necesario para garantizar la oxigenación de las aguas y evitar su eutrofización. Se recomienda pensar en la mecanización del movimiento de aguas haciendo uso de pequeñas baterías solares.

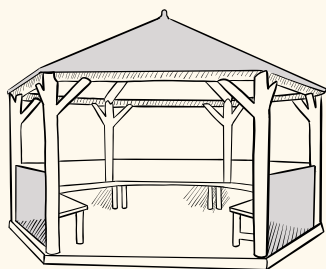

€€
Coste

Cenador

Dimensiones

Variables.

Función

Un cenador es una estructura arquitectónica ligera que se utiliza para proporcionar sombra y refugio en los espacios exteriores. Los cenadores, de una gran variedad de formas y tamaños, pueden estar hechos de muchos materiales, incluyendo madera, metal o piedra. Se suelen ubicar en zonas ajardinadas, aunque también se pueden ubicar sobre el asfalto.

Potencial

Su peso los hace resistentes. Además, pueden tener diferentes formas y ser útiles en zonas con climas más adversos o con periodos lluviosos prolongados en el tiempo. Su estética resulta agradable y pueden ser de utilidad para organizar eventos y jornadas lúdico-festivas y participativas. Igualmente, pueden ser depositados en tierra y luego trasladarlos a otras ubicaciones. Su estructura permite combinarlos con acciones de renaturalización y reverdecimiento del entorno.

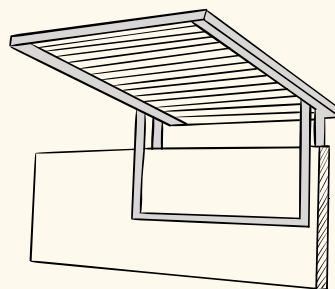

€€
Coste

Pérgola o toldo

Dimensiones

Variables.

Función

Una pérgola es una estructura arquitectónica que consta de pilares o postes verticales, unidos por vigas horizontales, que forman una estructura abierta. Al igual que los cenadores, las pérgolas se utilizan a menudo para proporcionar sombra y refugio en los espacios exteriores, ayudan a aportar un diseño más cuidado al entorno y se pueden combinar con otros elementos, como plantas. La diferencia con los cenadores es que las pérgolas, mayoritariamente, no están totalmente techadas. Las vigas suelen quedar descubiertas y, dependiendo de la ubicación del sol, proyectan más o menos sombra.

En cambio, los toldos son otro elemento a valorar ya que su colocación es más flexible y, habitualmente, más rápida y barata.

Potencial

Pueden proveer de sombra y refugio, lo que ayuda a proteger a las personas del calor y los rayos UV. También pueden proporcionar refugio de la lluvia si se acompaña con otros elementos de protección, como planchas de madera o vegetación. También se pueden utilizar para eventos públicos, como festivales o mercados, o simplemente para que las personas se reúnan y disfruten del aire libre. Las pérgolas pueden ayudar a mejorar la estética de un espacio público y crear un ambiente más acogedor y atractivo.

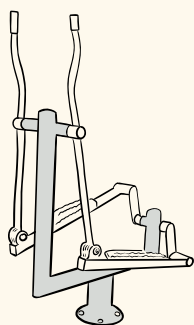

€€€

Coste

Máquinas de ejercicio físico

Dimensiones

Variables. Depende de la máquina que se quiera instalar.

Función

Las máquinas de ejercicio físico instaladas en el espacio público sirven para promover la actividad física y la salud en las comunidades. Pueden ser utilizadas por personas de todas las edades y condición física, ayudándolas a mantenerse activas y saludables. También sirven como catalizadoras para realizar actividades grupales. Se puede optar por diferentes tipos, como aquellas destinadas a trabajo más general, como aparatos biosaludables o de cardio, o aquellas que potencian la musculación, como pueden ser los parques de calistenia.

Potencial

Pueden tener un impacto positivo en la salud física y mental de las personas. Asimismo, pueden ayudar a crear comunidades más fuertes y unidas. En general, su instalación comporta una mejora en la salud y bienestar de barrios enteros, especialmente en aquellos que cuenten con mayores carencias de espacios, exista una oferta privada de ejercicio físico reducida o una mayor densidad de población.

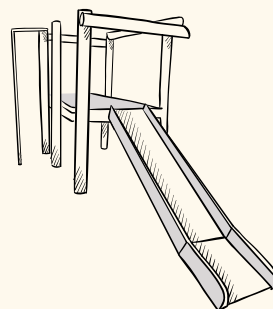

€€€

Coste

Mobiliario de juegos infantiles

Dimensiones

Variables. Depende de los elementos que se quieran instalar.

Función

El mobiliario de parques infantiles sirve para proporcionar a los niños y niñas un espacio seguro y divertido para jugar. Puede incluir una gran variedad de elementos, como columpios, toboganes, balancines, escaleras, redes, etc. Esto posibilita su crecimiento en salud, motiva la interacción con otras personas y fortalece los vínculos comunitarios. Se puede contar también con mesas de pimpón, ajedrez, paneles lúdicos, etc. También se pueden diseñar pistas deportivas, colocar canastas, porterías, etc.

Potencial

Establece el juego y el ejercicio como motores del espacio público. El mobiliario de parques infantiles fomenta la actividad física, desarrolla las habilidades motoras y sociales, mejora el estado de ánimo y rompe barreras sociales. También ayuda a generar espacios ajenos al hogar o a la escuela, fomentando el desarrollo mental y bienestar psicológico.

Caja de herramientas

Elementos del paisaje

Los elementos del paisaje son el conjunto de componentes y utensilios principalmente naturales que podemos utilizar para mejorar el confort visual, reducir el impacto acústico e introducir servicios ecosistémicos en el medio urbano.



€-€€

Coste

Vegetación natural

Dimensiones

Variables. Depende de las especies.

Función

Los ejemplares arbóreos y arbustivos son elementos clave para cualquier actuación de urbanismo táctico independientemente de su duración. Implica atraer el verde a la ciudad, aproximar la naturaleza a las personas y mejorar la calidad del entorno y del aire de los barrios.

Potencial

Contar con vegetación supone mejorar la calidad del aire, reducir la contaminación atmosférica y la temperatura ambiental y de las superficies, promover la biodiversidad y mejorar la estética urbana. En general, la amplia gama de especies y formas de implementarla conduce a que sea un recurso sumamente utilizado en urbanismo táctico, tanto plantando en tierra como en recipientes, aunque también requiere una mayor atención de los equipos de jardinería para evitar su deterioro.

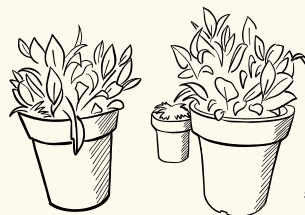

€

Coste

Plantas hortícolas o florales¹

Dimensiones

Variables. Depende de las especies.

Función

Otra opción es contar con especies herbáceas, florales y hortícolas, tanto en suelo como en recipiente. Son menos costosas que las de mayor porte y requieren, en ocasiones, menos cuidados. Tienen las mismas funciones que la vegetación arbórea y arbustiva.

Potencial

Al ser de menor tamaño, estas plantas son más versátiles, además de haber más variedad aunque no aportan sombra. Algunas están sujetas a temporadas y estaciones concretas. Por tanto, se pueden adecuar al calendario de la intervención para que resulte más agradable. Además, esta revisión continua de su estado obliga a los equipos técnicos del consistorio a mantener un seguimiento constante del espacio.

1. Bellet, C. (2013). La activación de solares urbanos. De práctica alternativa a objeto de programas municipales. Biblio 3W. Revista Bibliográfica de Geografía y Ciencias Sociales., 19(1048).

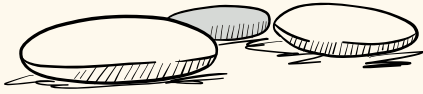

€

Coste

Piedras y rocas

Dimensiones

Variables.

Función

Las piedras y rocas pueden utilizarse para, en el contexto del urbanismo táctico, proveer de un elemento de interés a la comunidad y a la zona, destacando cierto simbolismo al convertir un espacio en un entorno más interesante y atractivo. Pueden utilizarse para contrastar con otros elementos del espacio, como la vegetación o los edificios, reflejar la cultura local, utilizando materiales y formas que sean significativas para la comunidad local y, especialmente, promover la sostenibilidad. Las rocas son un material natural y duradero que puede ayudar a reducir el impacto ambiental de los espacios públicos.

Potencial

Son fáciles de instalar, además de que en muchos territorios existen materiales autóctonos valorados sumamente por el ecosistema social y económico. Tienen usos variados, como la delimitación de espacios, la generación de micro ecosistemas, realizar funciones de mobiliario de descanso o de juego, etc. Pueden ser trabajadas de distinta forma, aunque siempre garantizando la seguridad del entorno y de quienes las usan.

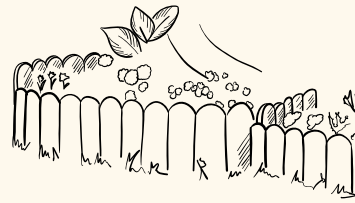

€

Coste

Borduras

Dimensiones

Variables.

Función

Las borduras se utilizan habitualmente para delimitar un espacio, como un jardín, una plaza o una calle; proteger ejemplares vegetales en alcorques; mejorar la estética de zonas degradadas; etc. Pueden estar hechas de diferentes materiales, como piedra, hormigón, madera o metal.

Potencial

La enorme cantidad de opciones hace que las borduras se adapten fácilmente a la mayoría de intervenciones de urbanismo táctico. Pueden estar ancladas al suelo, encadenadas entre partes, basadas en el apilamiento de componentes, provenir de materiales reciclados, etc. Además, su estética es agradable y su funcionalidad mejora las condiciones de otros elementos. Por ejemplo, pueden ayudar a retener tierras de alcorques o delimitar espacios de exclusión al paso de personas.

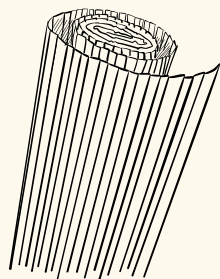

€
Coste

Cañizo y materiales de ocultación

Dimensiones

Variables.

Función

Un cañizo es una estructura de cañas entrelazadas que se utiliza para una variedad de propósitos, entre ellos, la ocultación. Los más adecuados para el urbanismo táctico son aquellos realizados en materiales biodegradables. No obstante, dependiendo de cada caso, pueden usarse otros materiales, los cuales deben ser vinculados a otros elementos necesariamente, como vallados o cercados.

Potencial

Sirven para proteger espacios, dotándolos de una intimidad añadida, mejorar la decoración con materiales naturales y la ornamentación. Además, son sustancialmente más sostenibles que otras soluciones para la ocultación de espacios.

Caja de herramientas

Señalética vertical

La señalética vertical es un tipo de señalética que se utiliza para proporcionar información o instrucciones a los usuarios del espacio público. Queda desplazada a varios metros del suelo habitualmente y está vinculada a la señalética horizontal.

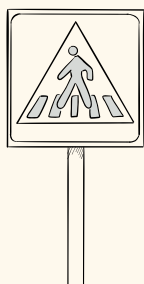

€-€€

Coste

Señales de tráfico

Dimensiones

Variables.

Función

Se implantan de forma definitiva o temporal, para indicar obras en la vía o intervenciones provisionales en el espacio público, como actuaciones de urbanismo táctico.

Las señales de tráfico sirven para regular la circulación, así como advertir y orientar a las personas usuarias de la vía, aumentando la seguridad vial.

Contribuyen a reducir el riesgo de accidentes y mejorar la seguridad vial. Además, su colocación es obligatoria y no puede ser omitida en ningún caso.

Potencial

Las señales de tráfico pueden utilizarse para mejorar la seguridad y la accesibilidad en las ciudades de forma complementaria en intervenciones tácticas. Indican aspectos como la reducción de la velocidad y potencian la visibilidad, especialmente en ubicaciones con elevada tasa de siniestralidad.

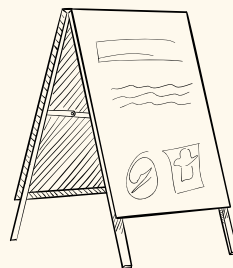

€

Coste

Cartelería informativa

Dimensiones

Variables. Depende de las especies que se quieran instalar.

Función

La cartelería informativa sirve para proporcionar información a los usuarios de un espacio público. Se puede proporcionar información muy variada, como la ubicación de servicios (baños públicos o puntos de información turística), información sobre eventos y actividades que se están celebrando en la zona, información sobre las normas y reglamentos que rigen el uso del espacio público, información sobre la historia y la cultura local e información sobre la sostenibilidad. En el caso del urbanismo táctico, contribuyen al normal desarrollo de las obras, pero también a la recepción de visitantes y personas usuarias tanto de forma ordinaria como de forma excepcional durante la realización de eventos.

Potencial

La cartelería informativa es una herramienta importante para mejorar la accesibilidad y la calidad de vida en las ciudades. Al proporcionar información clara y concisa de la intervención táctica, la cartelería informativa puede ayudar a las personas a orientarse y entender lo que se está haciendo, y también a disfrutar de su entorno de manera más plena.

Puede ser presentada de forma más general o específica y en mayor o menor tamaño, demostrando su elevada versatilidad.

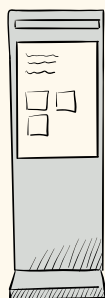

€-€€

Coste

Paneles interactivos

Dimensiones

Variables.

Función

Los paneles interactivos son una variación de la cartelería informativa. Están vinculados a la versión más didáctica e interactiva de la información en el espacio público. Habitualmente, se presentan en un formato más complejo, digital y tecnológico. Es necesaria su conexión a la red eléctrica o, al menos, contar con una fuente energética autónoma, como puede ser una placa solar. Su uso requiere cierta especialización y recursos técnicos y económicos.

Potencial

Permiten mostrar de forma sencilla distintas informaciones durante intervenciones de urbanismo táctico. Además, son rápidamente actualizables en cuanto a sus contenidos. Pueden ser utilizados de forma compartida con la comunidad, permitiendo la publicidad de asociaciones y colectivos participantes, así como la introducción de explicaciones sobre el nuevo espacio en clave de *Smart City*.

Urbanismo táctico

Conclusiones

Esta Guía ofrece contenidos y recomendaciones prácticas para el desarrollo de proyectos de urbanismo táctico por toda aquella organización, especialmente administraciones locales, que busquen avanzar en el desarrollo de proyectos de urbanismo táctico orientados a la mejora del bienestar y la salud de sus vecinos.

Se trata de un documento marcadamente didáctico y pedagógico, al mismo tiempo que funcional y aprovechable para todo tipo de contextos.

Esta Guía de Urbanismo Táctico aglutina, en buena medida, el conjunto de variables que han de ser necesariamente tenidas en cuenta para lograr el éxito en proyectos de urbanismo táctico y permitir el aprendizaje de todas las partes, compartirlo y mejorar como sociedad cada vez más preocupada por la calidad de los entornos habitados y su impacto en nuestra salud. A diferencia de otros documentos, este se centra, principalmente, en cómo abordar el proceso en todas sus fases, incluyendo recomendaciones

que van más allá de la mera ejecución de los trabajos. De igual forma, plantea una metodología alineada con la de la AUE, atendiendo a la casuística española y a la estructura administrativa de las Entidades Locales. Esto permite, en vista a los logros obtenidos con la composición teórica y estratégica planteados, extraer múltiples conclusiones que pueden ayudar a avanzar en la consecución y mejora de la estrategia de ciudad saludable a la que aspiramos todos.

Primero

El urbanismo táctico es una herramienta eficaz para mejorar la calidad de vida de la ciudadanía y crear ciudades más sostenibles y resilientes. Así lo demuestran investigaciones realizadas sobre sus repercusiones en el entorno inmediato, evidenciando la mejora de la calidad de vida en la zona debido a una reducción considerable del tráfico rodado sin que este se haya trasladado de forma significativa a las vías aledañas¹.

Segundo

Es una herramienta flexible y adaptable que puede utilizarse para alcanzar una amplia gama de objetivos y metas, tanto en espacios a intervenir más pequeños como aquellos de mayor extensión y complejidad.

Tercero

Es una forma rápida y económica de probar y evaluar nuevas ideas, innovando y comprometiendo al ecosistema económico y productivo.

Cuarto

Favorece la participación ciudadana, el compromiso comunitario y la cohesión social.

Quinto

Permite la planificación y la coordinación entre los diferentes agentes implicados que, en muchas ocasiones y hasta el momento, habían podido colaborar en escasas ocasiones.

Sexto

Incorpora la variable de la importancia de la evaluación de los resultados de las intervenciones para corregir aquello que no funciona y revisarlo para futuras acciones.

Séptimo

Es una buena herramienta para la promoción de la salud en los entornos habitados fomentando, entre otros, la actividad física, el ocio al aire libre, la movilidad activa (caminar e ir en bici) y el encuentro ciudadano.

Octavo

Puede utilizarse como una herramienta más en la planificación de entornos saludables, en el camino hacia soluciones más permanentes en los espacios.

En definitiva, el urbanismo táctico es una herramienta que debe ser tenida en cuenta por todas aquellas entidades locales comprometidas con la mejora del bienestar y la salud de sus vecinos. Se trata de intervenciones ágiles, flexibles y económicas que nos revelan en un corto plazo qué es lo que realmente reclama y necesita la comunidad, pudiendo satisfacer sus necesidades en un corto espacio de tiempo.

Estas peculiaridades convierten al urbanismo táctico en una herramienta idónea también para intervenir en las ciudades en el marco de una estrategia como puede ser la Agenda Urbana, pues permite, sin que ello signifique un importante desembolso económico, llevar a cabo una gran variedad de actuaciones muy participadas por la comunidad y con resultados a corto plazo que van a favorecer la confianza por parte de los vecinos en las posibilidades de la Agenda Urbana, su compromiso y su mayor participación, potenciando así la consecución de esas ciudades más amables y saludables que queremos todos.

1. Nello-Deakin, S. (2022). Exploring traffic evaporation: Findings from tactical urbanism interventions in Barcelona. *Case Studies On Transport Policy*, 10(4), 2430-2442.

Urbanismo táctico

Bibliografía

Agenda Urbana Española (AUE). (s. f.). <https://www.aue.gob.es/>

Área de Ecología, Urbanismo y Movilidad del Ayuntamiento de Barcelona (s.f.). Protegemos las escuelas. <https://ajuntament.barcelona.cat/ecologiaurbana/es/que-hacemos-y-porque/urbanismo-para-los-barrios/protegemos-escuelas>

Área de Urbanismo del Ayuntamiento de l'Eliana. (2023). Finalitza la primera fase de l'Àrea Central. <https://www.leliana.es/es/noticia/finaliza-primer-fase-del-area-central>

Armas, C., Hernán, M., & Cofiño, R. (2018). ¿De qué hablamos cuando hablamos de «salud comunitaria»? Informe ESPAS 2018. Gaceta Sanitaria (32), 5-12. <https://doi.org/10.1016/j.gaceta.2018.07.005>

Ayuntamiento de València. (2023). Finalizan las obras de la supermanzana de la Petxina. <https://www.valencia.es/cas/actualidad/-/contenido/0315-final-obras-superilla-petxina-1>

Ayuntamiento de Villena. (2022). La Concejalía de Eficiencia Energética mejora las luminarias del Recinto Ferial. <https://www.villena.es/?s=recinto+feria>

Bela, J. (2021). Espacios de la era pandémica: *parklets*, patios y el futuro del ámbito público. Arch daily. <https://www.archdaily.cl/cl/969397/espacios-de-la-era-pandemica-parklets-patios-y-el-futuro-del-ambito-publico>

Bellet, C. (2013). La activación de solares urbanos. De práctica alternativa a objeto de programas municipales. Biblio 3W. Revista Bibliográfica de Geografía y Ciencias Sociales, 19(1048). <https://repositori.udl.cat/server/api/core/bitstreams/77f90b82-506e-4c79-b689-1231fde7ba2d/content>

Cassetti V., López-Ruiz V. y Paredes-Carbonell JJ. (2018). Participación comunitaria: mejorando la salud y el bienestar y reduciendo desigualdades en salud. https://portal.guiasalud.es/wp-content/uploads/2019/01/GPC_579_Guia_Adapta_Participacion_-_Comunitaria.pdf

City & County of San Francisco (s.f.). Pause on Market Street. <https://groundplaysf.org/projects/pause-on-market-street/>

Ciudad de Comayagua – Área Central (s.f.). Plan de Movilidad Urbana Sostenible PMUS. https://static1.squarespace.com/static/5a657d43b-ff200b621e34a72/t/5ffface2817be85b88e2b-fb2/1610460509847/PMUS_WEB.pdf

Choi, H. M., Lee, W., Royé, D., Heo, S., Urban, A., Entezari, A., Vicedo-Cabrera, A. M., Zanobetti, A., Gasparrini, A., Analitis, A., Tobías, A., Armstrong, B., Forsberg, B., Íñiguez, C., Åström, C., Indermitte, E., Lavigne, É., Mayvaneh, F., Acquaotta, F., . . . Bell, M. L. (2022). Effect modification of greenness on the association between heat and mortality: A multi-city multi-country study. EBioMedicine, 84. <https://doi.org/10.1016/j.ebiom.2022.104251>

Concejalía de Desarrollo Urbano Sostenible del Ayuntamiento de Logroño (s.f.). Logroño Calles Abiertas. <https://logronocallesabiertas.es/>

Corraliza, J. A. y Collado, S. (2011). La naturaleza cercana como moderadora del estrés infantil. *Psicothema*, 23(2), 221-226.

Dirección General de Agenda Urbana y Arquitectura. (2021). Guía de Accesibilidad en los Espacios Públicos Urbanizados Dirección General de Agenda Urbana y Arquitectura. https://cdn.mitma.gob.es/portal-web-drupal/estudios_y_publicaciones/guia_accesibilidad.pdf

Ecologistas en Acción. (2023). La calidad del aire en el Estado español durante 2022. <https://www.ecologistasenaccion.org/294459/informe-calidad-del-aire-2022/>

Egger, T & Palacio, M. (2020). Montería Pasos Seguros: fortaleciendo de forma colaborativa el tejido urbano y social con herramientas del urbanismo táctico. Blog del Banco Interamericano de Desarrollo. <https://blogs.iadb.org/ciudades-sostenibles/es/monteria-pasos-seguros-fortaleciendo-de-forma-colaborativa-el-tejido-urbano-y-social-con-herramientas-del-urbanismo-tactico/>

European Environment Agency. (2020). Environmental noise in Europe. Publications Office of the European Union, 22/2019. <https://www.eea.europa.eu/publications/environmental-noise-in-europe>

European Environment Agency. (2011). Garantizar la calidad de vida en las ciudades de Europa. https://www.miteco.gob.es/content/dam/miteco/es/calidad-y-evaluacion-ambiental/publicaciones/GARANTIZAR_tcm30-185074.pdf

European Environment Agency. (2022). Muertes prematuras atribuibles a la contaminación atmosférica. Muertes prematuras atribuibles a la contaminación atmosférica-Agencia Europea de Medio Ambiente (europa.eu)

Federación Española de Municipios y Provincias (FEMP) (2019). Guía Divulgativa de la Infraestructura Verde Municipal. https://redbiodiversidad.es/sites/default/files/2021-11/GUIA_Biodiversidad_Completa_Web.pdf

FEMP-Red Española de Ciudades por el Clima . (2015). Medidas para la mitigación y la adaptación al cambio climático en el planeamiento urbano: Guía metodológica. https://www.miteco.gob.es/content/dam/miteco/es/cambio-climatico/temas/impactos-vulnerabilidad-y-adaptacion/medidas_cc_planeamiento_urbano_tcm30-486099.pdf

Habitability. Baixo custo, alto impacto: conheça o urbanismo tático. (2023). <https://habitability.com.br/urbanismo-tatico/>

Hamar kommune. (2013). Hamar byromsplan. https://www.hamar.kommune.no/getfile.php/1315408-1654277464/Hamar%20kommune/Filer/Hamar%20byromsplan_gehl%20arkitekter.pdf

Instituto de Salud Carlos III (ISCIII) (2019). La contaminación del aire, protagonista del Día Mundial del Medio Ambiente. <https://repisalud.isciii.es/entities/publication/do06f3df-8cc4-4aa7-8d77-92d83a346a0a>

Instituto Tecnológico y de Estudios Superiores de Monterrey (s.f.). Los parques de bolsillo se llenan de vida. <https://distritotec.tec.mx/es/curso/los-parques-de-bolsillo-se-llenan-de-vida>

Kuo, F. y Sullivan, W. (2001). Environment and crime in the inner city: Does vegetation reduce crime? *Environment & Behavior*, 33(3), 343-367.

Ley 9/2022, de 14 de junio, de Calidad de la Arquitectura. <https://www.boe.es/buscar/act.php?id=BOE-A-2022-9837>

López, J.P. (2018). Un experimento urbano para vivir la ciudad: "Panamá camina: comparte la Central". Blog del Banco Interamericano de Desarrollo. <https://blogs.iadb.org/ciudades-sostenibles/es/un-experimento-urbano-para-vivir-la-ciudad-panama-camina-comparte-la-central/>

Magdaleno, F., Cortés, F.M., y Molina, B. (2018). Infraestructuras verdes y azules: estrategias de adaptación y mitigación ante el cambio climático. Cedex, 191. https://drainage.cedex.es/site/docs/publicaciones/InfraestructurasVerdes_Magdaleno,%20Cort%C3%A9s,%20Molina%20IC_191.pdf

Mairie de Paris. (2019). Le "parklet", le mobilier urbain qui s'insère sur les places de stationnement. <https://www.paris.fr/pages/le-parklet-le-mobilier-urbain-qui-s-insere-sur-les-places-de-stationnement-7067>

Ministerio de Sanidad (s. f.). Cambio climático y salud. https://www.sanidad.gob.es/areas/sanidadAmbiental/pesma/divulgacion/docs/Riesgos_del_clima.pdf

Ministerio de Sanidad (s. f.). Salud y Medio Ambiente. <https://www.sanidad.gob.es/areas/sanidadAmbiental/medioAmbiente/home.htm>

Ministerio de Sanidad. Dirección General de Salud Pública. Subdirección General de Promoción, Prevención y Calidad. (2021). Acción comunitaria para ganar salud. O cómo trabajar en red para mejorar las condiciones de vida. <https://www.sanidad.gob.es/areas/promocionPrevencion/entornosSaludables/local/estrategia/herramientas/guiaAccionComunitaria.htm>

Ministerio de Sanidad y Federación Española de Municipios y Provincias. (2022). Guía para planificar Ciudades Saludables. <https://www.sanidad.gob.es/areas/promocionPrevencion/entornosSaludables/local/estrategia/herramientas/guiaParaPlanificar.htm>

Ministerio de Transportes, Movilidad y Agenda Urbana. (2021). Orden TMA/851/2021, de 23 de julio, por la que se desarrolla el documento técnico de condiciones básicas de accesibilidad y no discriminación para el acceso y la utilización de los espacios públicos urbanizados. https://www.boe.es/diario_boe/txt.php?id=BOE-A-2021-13488

Ministerio de Transportes y Movilidad Sostenible, 2023. Guía de Recomendaciones para el diseño de Infraestructura Ciclista. https://cdn.mitma.gob.es/portal-web-drupal/esmovilidad/guia_recomendaciones/guia_de_infraestructura_ciclista.pdf

Nello-Deakin, S. (2022). Exploring traffic evaporation: Findings from tactical urbanism interventions in Barcelona. *Case Studies On Transport Policy*, 10(4), 2430-2442. <https://doi.org/10.1016/j.cstp.2022.11.003>

Nieuwenhuijsen, M., Dadvand, P., Márquez, S., Bartoll, X., Barboza, E. P., Cirach, M., Borrell, C., & Zijlema, W. L. (2022). The evaluation of the 3-30-300 green space rule and mental health. *Environmental Research*, 215. <https://doi.org/10.1016/j.envres.2022.114387>

ONU-Habitat. (2021). Urbanismo táctico: elemento clave en la recuperación post-pandemia. <https://onu-habitat.org/index.php/urbanismo-tactico-elemento-clave-en-la-recuperacion-post-pandemia>

Organización de las Naciones Unidas. (2015). Resolución de la Asamblea General de Naciones Unidas sobre la Agenda 2030 para el Desarrollo Sostenible. <https://www.fundacioncarolina.es/wp-content/uploads/2019/06/ONU-Agenda-2030.pdf>

Parking Day France. (2023). PARK(ing) DAY, qu'est-ce que c'est? <https://www.parkingday.fr/#contenu>

Pretty, J., Peacock, J., Sellens, M. y Griffin, M. (2005). The mental and physical health outcomes of green exercise. *International journal of environmental health research*, (15), 319-337.

Priego, C., Breuste, J., & Rojas, J. (2011). Naturaleza para ricos y para pobres; la influencia del status socioeconómico y cultural en el uso de la naturaleza. *Ambientalia. Revista interdisciplinar de las Ciencias Sociales*, 2,2(7). <https://digibug.ugr.es/handle/10481/20595>

Public space (s.f.). El campo de cebada. <https://www.publicspace.org/es/obras/-/project/g362-the-barley-field>

Richardson, E. A., Pearce, J., Mitchell, R. y Kingham, S. (2013). Role of physical activity in the relationship between urban green space and health. *Public health*, (127), 318-324.

Sánchez, V. (2023). Más de 5 millones de españoles, expuestos a niveles de ruido "perjudiciales" para la salud cardiovascular. *Sociedad Española de Cardiología*. <https://secardiologia.es/comunicacion/notas-de-prensa/notas-de-prensa-sec/14334-mas-de-5-millones-de-espanoles-expuestos-a-niveles-de-ruido-perjudiciales-para-la-salud-cardiovascular>

San Francisco Planning (s.f.). Market Octavia Living Alleys. <https://sfplanning.org/market-octavia-living-alleys>

Sudimac, S., Sale, V., & Kühn, S. (2022). How nature nurtures: Amygdala activity decreases as the result of a one-hour walk in nature. *Molecular Psychiatry*, 27(11), 4446-4452. <https://doi.org/10.1038/s41380-022-01720-6>

Villeneuve, P. J., Jerrett, M., Su, J. G., Burnett, R. T., Chen, H., Wheeler, A. J. y Goldberg, M. S. (2012). A cohort study relating urban green space with mortality in Ontario, Canada. *Environmental Research*, (115), 51-58.

WHO global air quality guidelines: particulate matter (PM_{2.5} and PM₁₀), ozone, nitrogen dioxide, sulfur dioxide and carbon monoxide. <https://iris.who.int/bitstream/handle/10665/345329/9789240034228-eng.pdf>

World Health Organization (WHO) (s. f.). Cambio climático y salud. https://www.sanidad.gob.es/areas/sanidadAmbiental/pesma/divulgacion/docs/Riesgos_del_clima.pdf

World Health Organization (WHO) (2022). Contaminación del aire ambiente (exterior). [https://www.who.int/es/news-room/fact-sheets/detail/ambient-\(outdoor\)-air-quality-and-health](https://www.who.int/es/news-room/fact-sheets/detail/ambient-(outdoor)-air-quality-and-health)

World Health Organization (WHO). Regional Office for Europe. (2019). Healthy, prosperous lives for all: the European Health Equity Status Report. <https://www.who.int/publications/i/item/9789289054256>

World Health Organization (WHO) (2022). Radiación ultravioleta. <https://www.who.int/es/news-room/fact-sheets/detail/ultraviolet-radiation#:~:text=Los%20efectos%20agudos%20de%20la,%2C%20el%20del%20herpes%20labial>

World Health Organization (WHO). Regional Office for Europe. (2013). Review of social determinants and the health divide in the WHO European Region: executive summary. <https://www.instituteofhealthequity.org/resources-reports/review-of-social-determinants-and-the-health-divide-in-the-who-european-region-final-report/who-european-review-exec-summary.pdf>

World Health Organization (WHO). Regional Office for Europe. (2016). Urban Green Space and Health: Intervention Impacts and Effectiveness. <https://www.who.int/andorra/publications/m/item/urban-green-space-and-health--intervention-impacts-and-effectiveness>

Yañez, D. V., Barboza, E. P., Cirach, M., Daher, C., Nieuwenhuijsen, M., & Mueller, N. (2023). An urban green space intervention with benefits for mental health: A health impact assessment of the Barcelona “Eixos Verds” Plan. *Environment International*, 174. <https://doi.org/10.1016/j.envint.2023.107880>

**El urbanismo táctico no
es el final del camino, sino
solamente una herramienta
para seguir avanzando.**